

한국복지패널

Korea Welfare Panel Study

사용자 지침서 2019

한국복지패널 13차년도 조사자료
Korean Welfare Panel Study

User's Guide

KoWePS
Korea Welfare Panel Study

한국보건사회연구원
서울대학교사회복지연구소
공식홈페이지 : www.koweps.re.kr

목 차

제1장 조사개요	1
제1절 조사 목적	1
제2절 한국복지패널의 특징과 개선을 위한 노력	2
제3절 제13차 한국복지패널조사 추진경과 및 수행결과	5
제2장 표본설계 및 가중치	9
제1절 표본설계 및 가중치	9
제2절 가중치 조정	11
제3절 가중치 극단값 조정	14
제3장 설문 구성 및 내용	15
제1절 설문 구성	15
제2절 설문 내용	22

제4장 데이터 설명	50
제1절 결측치 처리 및 자료의 결합 방법	50
제2절 가구용 데이터	60
1. 가구일반사항	60
2. 건강 및 의료 A	64
3. 경제활동상태	67
4. 사회보험, 퇴직(연금, 개인연금 가입)	73
5. 의료 B	77
6. 주거	80
7. 생활비(소비지출), 주관적 최저생계비	84
8. 소득	87
9. 부채, 이자	101
10. 재산	103
11. 생활여건	106
12. 국민기초생활보장	108
13. 근로(자녀)장려세제	115
14. 가구의 복지서비스 이용	117
15. 노인가구의 복지서비스 이용	125
16. 아동가구의 복지서비스 이용	129

17. 장애인가구의 복지서비스 이용	138
18. 가족	144
제3절 가구원용 데이터	146
1. 사회보험, 개인연금, 퇴직금(퇴직보험) 수급	146
2. 근로	148
3. 생활실태·만족 및 의식	157
4. 사회적 환경에 대한 의식	159
5. 생활습관, 가족관계 및 정신건강	164
6. 교육	177
7. 개인사	178
제4절 아동 부가조사	182

제1장 조사개요

제1절 조사 목적

1. 조사목적

- 외환위기 이후 빈곤층, 근로빈곤층(working poor), 차상위층(near poor)의 가구형태, 소득수준, 취업상태가 급격히 변화하고 있는 상황에서 이들 계층의 규모 및 생활실태 변화를 동태적으로 파악함으로써 정책형성에 기여함과 동시에 정책지원에 따른 효과성을 제고하고자 함.
- 연령, 소득계층, 경제활동상태 등에 따른 다양한 인구집단별로 생활실태와 복지욕구 등을 역동적으로 파악하고 정책집행의 효과성을 평가함으로써 새로운 정책의 형성과 제도적 개선 등 정책 환류에 기여하고자 함.

제2절 한국복지패널의 특징과 개선을 위한 노력

1. 한국복지패널의 특징

- 첫째, 국내에서 수행 중인 가구단위 패널조사 중 한국보건사회연구원의 한국의료패널조사 다음으로 규모가 큰 패널조사임.
 - 한국복지패널의 경우 최초 원표본 가구규모는 7,072가구로 시작하여, 이후 조금씩 감소해가는 하였으나 2018년 13차 조사 완료된 원표본가구는 총 4,266가구에 이르고 있음.
 - 또한, 2012년 7차 조사에서는 원표본 가구 유지율의 감소에 대비하기 위하여 사전검토 및 예비조사를 거쳐 신규 표본 1,800가구를 추가하였음. 2018년 13차 조사에서는 이들 신규 표본가구 1,477가구를 조사 완료하였음.
 - 조사에서 표본수가 많다는 것은 통계학적으로는 표본오차가 작아지고, 현실적으로는 세부 단위까지의 다양한 분석이 가능한 조사임을 의미함.

- 둘째, 한국복지패널은 전국을 대표하는 패널조사임.
 - 즉, 지역적으로는 ‘제주도’, 가구유형으로는 ‘농어가’를 포함하고 있어 패널조사로서는 드물게 전국적인 대표성을 지니고 있음.

- 셋째, 한국복지패널은 신뢰할 수 있고 편리하게 활용 가능한 통계자료를 일관성 있게 생산하고 있는 패널조사임.

- 넷째, 저소득층 연구에 적합한 패널임.
 - 표본추출 시 중위소득 60%미만 저소득층에 전체 표본의 약 50%를 할당하였기 때문에 국내 패널조사 중에서 가장 많은 저소득층 가구

를 포함하고 있다는 점에서 저소득층 대상 정책이나 빈곤 연구에 적합함.

□ 마지막으로, 학제 간 연구가 가능한 패널조사임.

- 정확하고 신뢰할 수 있는 패널 자료를 바탕으로 광범위한 사회과학 영역의 학자들이 다양한 연구 및 분석을 수행할 수 있도록 다차원적인 조사 내용을 포함한 조사표를 개발
- 다양한 영역의 조사내용을 풍부하게 포함하고 있기 때문에 사회복지학 외에도 다양한 분야에 걸쳐 학제 간 연구의 장을 제공할 가능성이 높음.

2. 한국복지패널의 개선 노력

- 한국복지패널의 기존 조사는 조사 수행시점이 종합소득세 신고시점(5월) 무렵에 시작되어 전년도의 생활실태 등 다양한 내용을 조사하기 때문에 회상의 문제가 발생할 수 있었음.
 - 그러나 2012년 7차 조사부터는 2월, 2013년 8차 조사는 1월에 조사를 시작하였으며, 2014년 9차 조사부터 2018년 13차 조사까지는 3월부터 조사를 시작하여 상반기에 완료하고 있음.
- 패널 가구의 유지 및 관리
 - 13년 이상 조사가 진행됨에 따라 패널 가구의 피로도 심화와 이탈을 예방하고 가구의 조사 참여 유지를 독려하기 위한 방안을 매년 기획하여 수행하고 있음.

- 조사 응답 가구에 대한 답례의 현실화, 가구를 대상으로 패널자료의 활용 사례 지속 홍보, 한국보건사회연구원 자체 조사인력풀의 지속 운영 및 관리 등을 수행하고 있음.

□ 한국복지패널 자체 홈페이지 운영

- 한국보건사회연구원 홈페이지와 별도로 한국복지패널만의 자체 홈페이지를 운영하여, 패널가구로부터의 의견 수렴 및 거주지 이전 정보를 파악하는 창구를 운영하고 있으며, 데이터 이용자를 대상으로는 데이터 이용 및 문의의 편의를 도모하고 있음.

□ 이용자의 데이터 활용 관련 편의 제공

- 매해 정기적으로 데이터설명회를 개최하고, 패널 분석방법에 대한 특강을 학술대회의 한 부분으로 기획·운영하고 있음.
- 기본적인 데이터 마사지 작업의 수고를 덜 수 있도록 가구+가구원+부가조사 데이터의 차수별 결합데이터를 공개하는 한편, 11차 자료 공개 시점부터는 1~13차 종단분석용 결합데이터를 제공하고 있음(매해 3월 말일 새로운 차수 데이터와 함께 홈페이지 공개).
 - 또한 종단분석용 데이터의 결합 과정을 이용자 스스로 재현할 수 있도록 3개 패키지(SAS, SPSS, STATA) 별 신택스를 제공하고 있음(데이터설명회 직후 홈페이지 공개).
 - 차수별 결합데이터(가구+가구원+부가조사)의 생성과정은 데이터 구조의 이해와 관련이 깊기 때문에, 본 유저가이드에서 다루고 있음.

제3절 제13차 한국복지패널조사 추진경과 및 수행결과

1. 표본의 추가

- 2006년 1차 원표본 가구규모는 7,072가구로 출발하였으며, 2012년 7차 신규 표본가구 1,800가구를 포함하여 조사대상 가구규모는 전체 6,709가구(12차 조사 완료된 5,081가구+7차 신규 표본가구 중 12차 조사 완료된 1,500가구+13차 신규 분가가구 116가구+복원 12가구)였으며,
 - 이 중 조사 완료된 가구는 6,474가구로 96.50%의 조사완료율을 보임.
 - 조사완료 가구 중 원표본 가구는 4,266가구로 최초 7,072 가구 대비 원표본 가구 유지율은 60.32%로 나타남.

- 2012년 7차 조사에서는 본 조사 외에도 신규 표본가구 추가를 위한 예비조사를 실시함.
 - 최초 원표본 가구 7,072가구로 시작한 한국복지패널의 원표본 가구는 여전히 5,000가구를 상회하는 수준으로 여타 조사에 비해 원표본 규모가 크다는 장점을 유지하고 있으나, 지속적으로 감소함.
 - 이처럼 원표본 가구 유지율이 감소하는 상황에서 향후 신규 표본가구 추가 필요성이 제기됨에 따라 신규 표본가구 추가를 위한 예비조사를 2012년 하반기 중에 수행하여 1,800가구를 대상으로 조사를 완료하였으며, 원표본 가구 유지율의 감소 대비와 향후 신규 표본가구 추가를 위해 필요한 사전검토 및 예비조사를 수행함.

- 2018년 13차 조사에서는 12차 조사에서 완료된 신규 표본가구 1,500가구를 조사대상에 포함하여 본 조사를 수행

2. 조사 추진경과

- 제13차 한국복지패널조사 추진경과
 - 조사인원 : 10개 팀 50명(지도원 10명, 조사원 40명)
 - 조사지역 : 17개 시도 / 209개 시군구
 - 조사일정 : 2월 24일(토) ~ 5월 28일(일) (총 93일)

3. 조사 수행결과

- 13차 조사대상 가구
 - 13차 조사 예정 가구
 - 원표본 가구는 4,398가구이고, 2~12차 조사기간 중 분가로 인해 발생한 분가가구는 683가구이며, 7차부터 신규패널 가구로 들어온 1,800가구(12차 완료: 1,500가구)와 10차 조사에서 소실되었던 12가구가 포함됨.
 - 13차 총 조사대상 가구
 - 13차 조사과정에서 발생한 신규 분가가구는 116가구로, 이를 포함한 13차 총 조사대상 가구는 6,709가구에 이룸.
- 13차 조사완료가구
 - 13차 원표본 가구 유지율 및 조사완료
 - 원표본 가구 유지율은 최초 7,072가구 대비 60.32%이며, 전년도(62.19%) 대비 13차 원표본 가구 유지율의 감소폭은 1.87%p임.

- 원표본 가구 조사완료율은 전년도 원표본 4,398가구 대비 4,266가구 완료로 97.00%임.
- 13차 신규표본가구 조사완료
 - 신규표본 1,500가구 중 조사가 완료된 가구는 소실 38가구 및 분가 15가구를 포함하여 1,477가구임.
- 13차 총 조사완료
 - 13차 조사 완료된 총 표본가구는 6,474가구로, 13차 총 조사대상 6,709가구 대비 조사완료율은 96.50%임.
 - 13차 조사 미완료 가구는 총 235가구이며, 그 사유별로 살펴보면 사망 35가구, 합가 7가구, 조사거부 150가구, 추적불가 5가구, 기타 38가구로 나타남.

□ 한국복지패널 원표본 가구 유지율 변화 추이

구 분		1차	2차	3차	4차	5차	6차	7차	8차	9차	10차	11차	12차	13차 총 조사대상	13차 조사원료	
기 존 패 널	원 표 본 가 구	원표본 가구 수	7,072	6,511	6,128	5,935	5,675	5,336	5,271	5,104	4,896	4,760	4,560 (13) ¹⁾	4,398 (11) ²⁾	13차 분가가구 포함 총 조사대상 6,709가구 ↑ 12차 조사원료 기준 조사대상 6,581가구 (기존 5,081가구) (신규 1,500가구) + 복원 127가구 + 13차 분가가구 조사대상 116가구	4,266 (10) ³⁾
		원표본 유지율	100.00%	92.07%	86.65%	83.92%	80.25%	75.45%	74.53%	72.17%	69.23%	67.31%	64.48%	62.19%		60.32%
		전년 대비 원표본 감소가구	-	561	383	193	260	339	65	167	208	136	200	162		132
		전년 대비 원표본 감소폭	-	7.93%p	5.42%p	2.73%p	3.67%p	4.80%p	0.92%p	2.36%p	2.94%p	1.92%p	2.83%p	2.29%p		1.87%p
		전년 대비 원표본 감소율	-	7.93%	5.88%	3.15%	4.38%	5.97%	1.22%	3.17%	4.08%	2.78%	4.20%	3.55%		3.00%
	분 가 가 구	기존 분가가구(2차-전년도)	-	-	60	167	249	327	383	433	481	517	556	596	662	
		추가 분가가구(당해 연도)	-	69	126	105	110	72	78	82	61	66	73	87	69	
		전체 분가가구	-	69	186	272	359	399	461	515	542	583	629	683	731	
	전 체		7,072	6,580	6,314	6,207	6,034	5,735	5,732	5,619	5,438	5,343	5,189	5,081	4,997	
	신 규 패 널	원표본 가구 수		-	-	-	-	-	-	1,800	1,690	1,594	1,534	1,478	1,426 (1) ²⁾	1,392 (2) ³⁾
분 가 가 구		기존 분가가구	-	-	-	-	-	-	-	-	3	16	34	55	70	
		추가 분가가구	-	-	-	-	-	-	-	3	13	21	22	19	15	
		전체 분가가구	-	-	-	-	-	-	-	3	16	37	56	74	85	
전 체		-	-	-	-	-	-	1,800	1,693	1,610	1,571	1,534	1,500	1,477		
조사원료 총 표본가구		7,072	6,580	6,314	6,207	6,034	5,735	5,732	7,312	7,048	6,914	6,723	6,581	6,474		

주: 1) 8차 탈락한 가구를 복원. 2) 9차 탈락한 가구를 복원. 3) 10차 탈락한 가구를 복원.

제2장 표본설계 및 가중치

제1절 모집단과 표본추출

□ 모집단

- Koweps의 목표 모집단은 2017년 현재 전국에 거주하는 가구임.
- Koweps의 조사 모집단은 2005년 인구센서스 90%조사구임(섬·특수시설 조사구는 제외).

□ 추출틀

- Koweps의 추출틀은 2005년 인구주택총조사 90% 자료에서 섬·특수시설 조사구를 제외한 전체 23만여 개 조사구임.

〈표 2-1〉추출들의 시도별 구성

시도	조사구수	가구수	시도	조사구수	가구수
계	237,682	14,260,103			
서울	49,440	3,005,559	강원	7,871	462,601
부산	18,165	1,074,589	충북	7,499	450,291
대구	12,128	738,953	충남	9,869	588,216
인천	12,713	737,976	전북	9,275	544,563
광주	6,793	416,208	전남	9,243	544,741
대전	7,268	434,710	경북	14,025	830,597
울산	5,053	308,537	경남	15,857	940,076
경기	49,803	3,021,932	제주	2,680	160,554

○ 1차 조사로부터 517개 조사구(24,711가구)를 추출하여 가구소득을 조사한 다음 그 중에서 446개 조사구(7,000가구)를 최종 표본으로 추출하였음.

□ 표본추출 방법

- 1단계: 인구센서스 90% 자료로부터 517개 조사구를 표본으로 추출하여 가구의 소득 및 가구원의 경제활동 상태 등을 조사함.
- 2단계: 1단계 조사 자료로부터 일반 가구와 저소득층 가구를 각각 3,500가구씩 총 7,000가구를 표본가구로 추출하였음.
- 층화이중추출법을 이용하여 최종 패널 가구를 선정하였음.

제2절 가중치 조정

1. 가중치 부여 체계

- 지나치게 큰 가중치 값들은 추정량의 분산을 크게 만들어 추정의 정확도에 영향을 미칠 수 있는데 이러한 가중치의 과도한 변동을 줄이고자 극단 가중치 조정을 하였음.
- 가구가중치는 횡단면과 종단면 가중치를 구분하지 않고 단일가중치를 부여하며, 개인가중치만 횡단면과 종단면 가중치를 부여하였음.

〈표 2-2〉Koweps의 가중치 부여체계

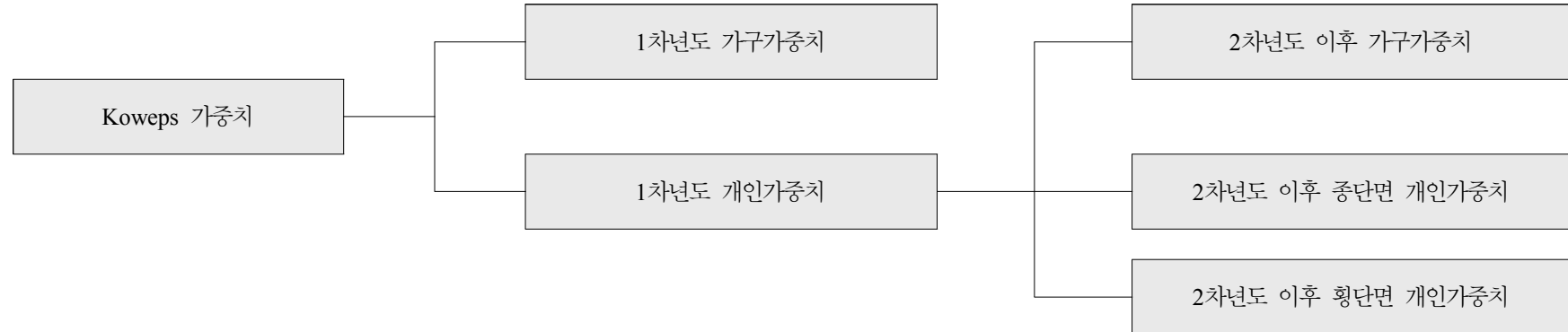

- 한국복지패널의 가중치는 우선 1차년도에서 부여된 개인 가중치를 이용하여 2차년도 이후 해당 가구의 개인조사표에 응답한 가구원에 대해 가중치 조정을 수행하였음.

○ 1차년도에서 부여된 각 개인의 가중치는 해당 가구의 가구가중치와 동일함. 이때 가구원 조사표를 작성한 15세 이상 가구원에 대해서만 개인가중치가 부여되었음.

□ 가중치 부여 절차

○ 먼저 개인가중치 산정 과정은 12차년도 종단면 가중치를 기본 가중치로 고려하여 1차년도 원패널 표본 여부를 판정함. 이때 12차년도에 원 패널가구에 진입한 신규 가구원은 13차년도에서 가구원 평균 가중치를 부여함.

○ 즉, 1차년도 패널가구원으로서 군 입대 및 해외여행 등으로 조사 당시 응답하지 않았던 가구원에 대해서는 가구의 평균 가중치를 부여하고, 결혼 등의 사유로 원 패널가구에 진입한 가구원은 가구평균 가중치를 부여함.

○ 13차년도에 원패널 가구로부터 분가한 가구원의 경우 원래의 가구원 가중치를 부여 받지만, 분가한 후 결혼 등의 사유로 신규로 진입한 신규가구의 신규가구원은 0의 가중치를 부여함(2~13차 동일).

○ 앞에서 언급한 12차년도 탈락가구원이 13차년도에 재진입인 경우 13차년도의 평균 가중치를 부여함.

○ 2차 이후 원가구에 신규로 진입한 가구원은 가구원의 평균 가중치를 부여하고, 신규 출생 아동은 가구원+1의 평균 가중치를 적용함.

○ 개인 종단면 가중치는 1단계로 로지스틱회귀를 이용하여 응답확률을 추정하고, 2단계에서는 앞에서 언급한 개인별 변동 상황에 따라 가중치를 조정함 다음, 마지막으로 3단계에서는 지역 및 응답자의 인구학적 특성에 따라 2017년 인구 추계 값을 이용하여 사후 조정을 실시하였음.

○ 한편 개인 횡단면 가중치는 13차년도 종단면 가중치를 기본가중치로 하여 1단계에서 13차년도 응답자들의 응답확률을 추정하고, 2단계에서는 13차년도 종단면 가중치 값이 0인 가중치에 대해 가구별 평균가중치를 적용하고, 3단계에서는 지역 및 인구학적 특성에 따라 2017년 추계인구수에 따라 사후조정하였음.

2. 가중치 변수 및 제공 형태

□ 일반사항

- Koweps의 데이터파일은 총 3개로 구성되는데, 각 데이터파일은 SPSS, SAS, STATA 파일로 제공함.
- 13차년도의 가중치변수는 13차년도 가구 가중치와 13차년도 가구원 가중치로 제공되고, 가구원 가중치는 다시 종단면 가중치와 횡단면 가중치로 나누어 제공함.

〈표 2-4〉 13차년도 가중치변수

내용	변수명	
가구 가중치	H13_WG	H13_WS
개인횡단면 가중치	P13_WGC	P13_WSC
개인종단면 가중치	P13_WGL	P13_WSL

제3절 가중치 극단값 조정

- 지나치게 큰 가중치 값들은 추정량의 분산을 크게 만들어 추정의 정확도에 영향을 미칠 수 있는데 이러한 가중치의 과도한 변동을 줄이고자 극단 가중치 조정을 함.
- 가구 가중치 극단값 조정 단계
 - 레이킹을 통한 사후조정 후 지나치게 큰 가중치들 (상위 1%)를 찾아서 절단(trimming)한다.
 - 절단값을 제외한 나머지 값을 극단 관측치가 속한 지역*가구원수 내의 관측치들에게 동일하게 배분한다.
 - 13차년도 가구 가중치의 최댓값을 14,645으로 제한
- 개인(횡단, 종단) 가중치 극단값 조정 단계
 - 레이킹을 통한 사후조정 후 지나치게 큰 가중치들 (상위 1%)를 찾아서 절단(trimming)한다.
 - 절단값을 제외한 나머지 값을 극단 관측치가 속한 지역*성별*연령 내의 관측치들에게 동일하게 배분한다.
 - 13차년도 종단면 가중치의 최댓값을 20,181, 횡단면 가중치의 최대값을 16,216으로 제한

제3장 설문 구성 및 내용

제1절 설문 구성

- 1~13차 모두 크게 가구용, 가구원용, 부가조사, 세 가지의 조사표로 구성됨.
 - 다만, 2차 이후에는 전년도 조사가 이루어진 가구(원)의 경우 원가구(원)용, 해당년도 분리(신규진입)가 이루어진 가구(원)의 경우 신규가구(원)용이 작성된다는 점이 1차년도와의 차이점임.
 - 즉, 조사표의 구성은 [그림 3-1]과 같이 2차년도 이후에는 총 5종의 조사표로 구성됨.

- 부가조사는 각 년도마다 별도의 주제(Special Issue)를 개발하여 일회성-혹은 경우에 따라 몇 년에 한 번씩 반복적으로 조사됨.
 - 1차/4차/7차/10차/13차년도에는 아동 부가조사, 2차/5차/8차/11차년도에는 복지인식 부가조사, 3차/6차/9차/12차년도에는 장애인 부가조사가 이루어짐.

[그림 3-1] 조사표의 구성

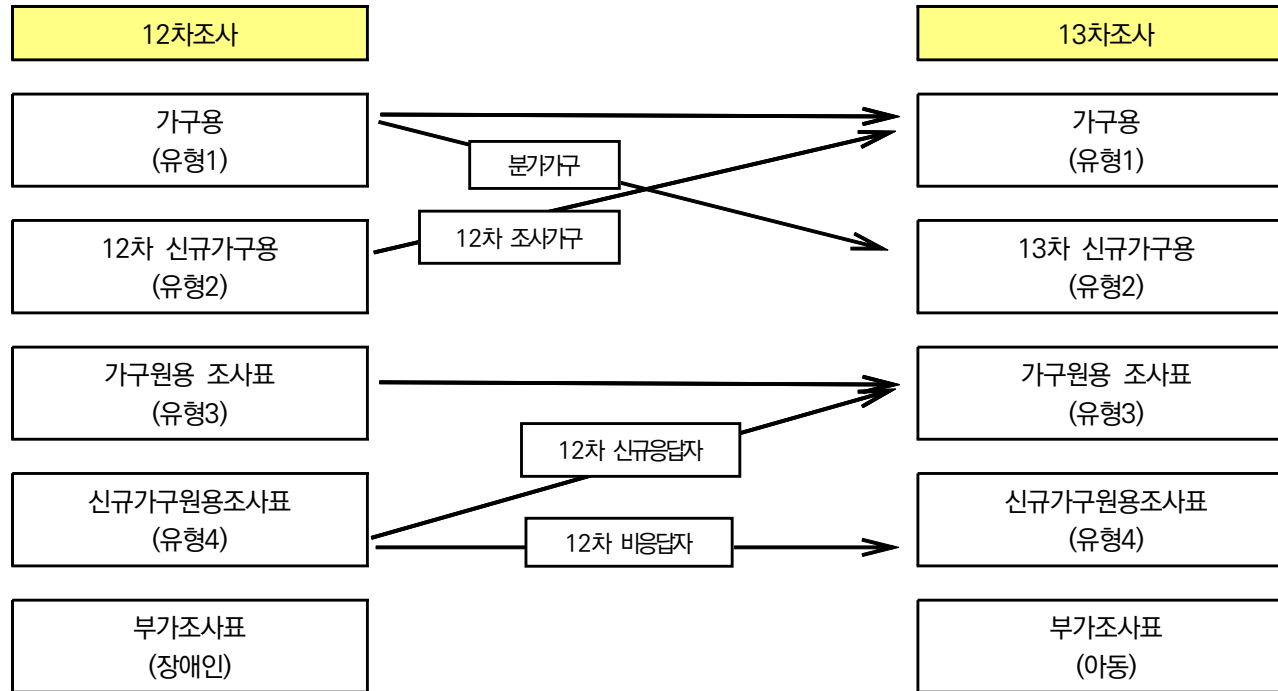

1차년도(2006년 조사)		
가구용 조사표	가구원용 조사표	부가조사표(아동)
<ul style="list-style-type: none"> 조사대상: 가구주 또는 가구주배우자 조사방법: 가구방문을 통한 직접면접조사 조사기준연도: 2005.1.1~2005.12.31 조사기준시점: 2005.12.31 	<ul style="list-style-type: none"> 조사대상: 만15세 이상 가구원 전체(중고생 제외) 조사방법: 가구방문을 통한 직접면접조사 조사기준연도: 2005.1.1~2005.12.31 조사기준시점: 2005.12.31 	<ul style="list-style-type: none"> 조사대상: 초등학교 4,5,6학년 재학 아동 전체 조사방법: 가구방문 통한 직접면접과 자기기입식 병행 조사기준시점: 조사일 현재

2차년도(2007년 조사)		
가구용 조사표(원·신규)	가구원용 조사표(원·신규)	부가조사표(복지인식)
<ul style="list-style-type: none"> 조사대상: 가구주 또는 가구주배우자 조사기준연도: 2006.1.1~12.31 조사기준시점: 2006.12.31 	<ul style="list-style-type: none"> 조사대상: <ol style="list-style-type: none"> 만15세이상 가구원 전체(중고생 제외) 2006년 2월에 고등학교 졸업한 가구원 조사기준연도: 2006.1.1~12.31 조사기준시점: 2006.12.31 	<ul style="list-style-type: none"> 조사대상: 부가조사 대상으로 추출된 표본가구의 가구주와 배우자 조사기준시점: 조사일 현재

3차년도(2008년 조사)		
가구용 조사표(원·신규)	가구원용 조사표(원·신규)	부가조사표(장애인)
<ul style="list-style-type: none"> 조사대상: 가구주 또는 가구주배우자 조사기준연도: 2007.1.1~12.31 조사기준시점: 2007.12.31 	<ul style="list-style-type: none"> 조사대상: <ol style="list-style-type: none"> 만15세이상 가구원 전체(중고생 제외) 2007년 2월에 고등학교 졸업한 가구원 조사기준연도: 2007.1.1~12.31 조사기준시점: 2007.12.31 	<ul style="list-style-type: none"> 조사대상: 장애 유형에 따라 표본으로 선정된 장애인 조사기준시점: 조사일 현재

4차년도(2009년 조사)		
가구용 조사표(원·신규)	가구원용 조사표(원·신규)	부가조사표(아동)
<ul style="list-style-type: none"> 조사대상: 가구주 또는 가구주배우자 조사기준연도: 2008.1.1~2008.12.31 조사기준시점: 2008.12.31 	<ul style="list-style-type: none"> 조사대상: <ol style="list-style-type: none"> 만15세이상 가구원 전체(중고생 제외) 2008년 2월에 고등학교 졸업한 가구원 조사기준연도: 2008.1.1~12.31 조사기준시점: 2008.12.31 	<ul style="list-style-type: none"> 조사대상: 1차년도 아동조사 응답자와 응답시점에서 중학교 재학 중인 가구원 조사방법: 가구방문 통한 직접면접과 자기기입식 병행 조사기준시점: 조사일 현재

5차년도(2010년 조사)		
가구용 조사표(원·신규)	가구원용 조사표(원·신규)	부가조사표(복지인식)
<ul style="list-style-type: none"> 조사대상: 가구주 또는 가구주배우자 조사기준연도: 2009.1.1~12.31 조사기준시점: 2009.12.31 	<ul style="list-style-type: none"> 조사대상: <ol style="list-style-type: none"> 만15세이상 가구원 전체(중고생 제외) 2009년 2월에 고등학교 졸업한 가구원 조사기준연도: 2009.1.1~12.31 조사기준시점: 2009.12.31 	<ul style="list-style-type: none"> 조사대상: 2차년도 복지인식조사 응답자와 신규 부가조사 대상으로 추출된 표본가구의 가구주와 배우자 조사기준시점: 조사일 현재

6차년도(2011년 조사)		
가구용 조사표(원·신규)	가구원용 조사표(원·신규)	부가조사표(장애인)
<ul style="list-style-type: none"> 조사대상: 가구주 또는 가구주배우자 조사기준연도: 2010.1.1~12.31 조사기준시점: 2010.12.31 	<ul style="list-style-type: none"> 조사대상: <ol style="list-style-type: none"> 만15세이상 가구원 전체(중고생 제외) 2010년 2월에 고등학교 졸업한 가구원 조사기준연도: 2010.1.1~12.31 조사기준시점: 2010.12.31 	<ul style="list-style-type: none"> 조사대상: 3차년도 장애인조사 응답자 조사기준연도: 조사일로부터 지난 1년간 조사기준시점: 조사일 현재

7차년도(2012년 조사)		
가구용 조사표(원·신규)	가구원용 조사표(원·신규)	부가조사표(아동)
<ul style="list-style-type: none"> 조사대상: 가구주 또는 가구주배우자 조사기준연도: 2011.1.1~12.31 조사기준시점: 2011.12.31 	<ul style="list-style-type: none"> 조사대상: <ol style="list-style-type: none"> 만15세이상 가구원 전체(중고생 제외) 2011년 2월에 고등학교 졸업한 가구원 조사기준연도: 2011.1.1~12.31 조사기준시점: 2011.12.31 	<ul style="list-style-type: none"> 조사대상: 1차 또는 4차년도 아동조사 응답자 조사방법: 가구방문 통한 직접면접과 자기기입식 병행 조사기준시점: 조사일 현재

8차년도(2013년 조사)		
가구용 조사표(원·신규)	가구원용 조사표(원·신규)	부가조사표(복지인식)*
<ul style="list-style-type: none"> 조사대상: 가구주 또는 가구주배우자 조사기준연도: 2012.1.1~12.31 조사기준시점: 2012.12.31 	<ul style="list-style-type: none"> 조사대상: <ol style="list-style-type: none"> 만15세이상 가구원 전체(중고생 제외) 2012년 2월에 고등학교 졸업한 가구원 조사기준연도: 2012.1.1~12.31 조사기준시점: 2012.12.31 	<ul style="list-style-type: none"> 조사대상: 7차 총 표본가구 중 조사대상으로 추출된 표본가구의 만19세 이상 모든 가구원* 조사기준시점: 조사일 현재

9차년도(2014년 조사)		
가구용 조사표(원·신규)	가구원용 조사표(원·신규)	부가조사표(장애인)
<ul style="list-style-type: none"> 조사대상: 가구주 또는 가구주배우자 조사기준연도: 2013.1.1~12.31 조사기준시점: 2013.12.31 	<ul style="list-style-type: none"> 조사대상: <ol style="list-style-type: none"> 만15세이상 가구원 전체(중고생 제외) 2013년 2월에 고등학교 졸업한 가구원 조사기준연도: 2013.1.1~12.31 조사기준시점: 2013.12.31 	<ul style="list-style-type: none"> 조사대상: <ol style="list-style-type: none"> 6차년도 장애인조사 응답자 3차년도 장애인조사 응답했으나, 6차년 장애인조사 미응답한자 8차년도 장애인조사의 15세 미만 장애인 가구원 전원 조사기준시점: 조사일 현재
10차년도(2015년 조사)		
가구용 조사표(원·신규)	가구원용 조사표(원·신규)	부가조사표(아동)
<ul style="list-style-type: none"> 조사대상: 가구주 또는 가구주배우자 조사기준연도: 2014.1.1~12.31 조사기준시점: 2014.12.31 	<ul style="list-style-type: none"> 조사대상: <ol style="list-style-type: none"> 만15세이상 가구원 전체(중고생 제외) 2014년 2월에 고등학교 졸업한 가구원 조사기준연도: 2014.1.1~12.31 조사기준시점: 2014.12.31 	<ul style="list-style-type: none"> 조사대상: 10차년도에 초등학교 4,5,6학년 재학 아동 전체 조사방법: 가구방문 통한 직접면접과 자기기입식 병행 조사기준시점: 조사일 현재
11차년도(2016년 조사)		
가구용 조사표(원·신규)	가구원용 조사표(원·신규)	부가조사표(복지인식)
<ul style="list-style-type: none"> 조사대상: 가구주 또는 가구주배우자 조사기준연도: 2015.1.1~12.31 조사기준시점: 2015.12.31 	<ul style="list-style-type: none"> 조사대상: <ol style="list-style-type: none"> 만15세이상 가구원 전체(중고생 제외) 2015년 2월에 고등학교 졸업한 가구원 조사기준연도: 2015.1.1~12.31 조사기준시점: 2015.12.31 	<ul style="list-style-type: none"> 조사대상: 7차 총 표본가구 중 조사대상으로 추출된 표본가구의 만19세 이상 모든 가구원* 조사기준시점: 조사일 현재
12차년도(2017년 조사)		
가구용 조사표(원·신규)	가구원용 조사표(원·신규)	부가조사표(장애인)
<ul style="list-style-type: none"> 조사대상: 가구주 또는 가구주배우자 조사기준연도: 2016.1.1~12.31 조사기준시점: 2016.12.31 	<ul style="list-style-type: none"> 조사대상: <ol style="list-style-type: none"> 만15세이상 가구원 전체(중고생 제외) 2016년 2월에 고등학교 졸업한 가구원 조사기준연도: 2016.1.1~12.31 조사기준시점: 2016.12.31 	<ul style="list-style-type: none"> 조사대상: <ol style="list-style-type: none"> 3,6,9차년도 장애인조사에서 한 번이라도 응답한 자 11차년도 장애인조사의 장애인 가구원 전원 조사기준시점: 조사일 현재

13차년도(2018년 조사)		
가구용 조사표(원·신규)	가구원용 조사표(원·신규)	부가조사표(아동)
<ul style="list-style-type: none"> 조사대상: 가구주 또는 가구주배우자 조사기준연도: 2017.1.1~12.31 조사기준시점: 2017.12.31 	<ul style="list-style-type: none"> 조사대상: <ol style="list-style-type: none"> 만15세 이상 가구원 전체(중고생 제외) 2017년 2월에 고등학교 졸업한 가구원 조사기준연도: 2017.1.1~12.31 조사기준시점: 2017.12.31 	<ul style="list-style-type: none"> 조사대상: 13차년도에 중학교 1,2,3학년 재학 아동 전체 조사방법: 가구방문 통한 직접면접과 자기기입식 병행 조사기준시점: 조사일 현재

* 주: 2차/5차 복지인식 부가조사의 경우 표본이 표본가구 내 모든 가구원이 아니라 가구주와 배우자 중 1명 또는 2명으로 구성되어 있어 대표성 확보에 어려움을 초래함. 이에 따라 8차 복지인식 부가조사에서는 대표성을 확보하고 추정의 효율성을 높이기 위한 표본설계 방안을 마련함. 7차 전체 표본가구 중 지역별(16개시도)/계층별(저소득, 일반) 확률비례추출법에 따라 추출된 표본가구(2,399가구, 가구원 6,248명) 내 만 19세 이상 모든 가구원(5,050명)을 대상으로 조사를 실시하였고, 그 결과 총 2,209가구(4,185명)에 대해 조사가 완료됨. 11차 복지인식 부가조사에서는 8차년도 복지인식 부가조사 대상자 중 11차년도 표본에 포함된 2,121가구(3,634명)를 대상으로 하였고, 총1,951가구(3,443명)에 대해 조사가 완료 됨.

〈표 3-1〉 원·신규 가구 및 가구원의 개념

구분		내용
가구	원가구	전년도 조사당시 조사 완료된 패널가구 (예: 12차년도 조사완료가구: 13차년도 원가구)
	신규가구	조사기준연도(예: 13차년도 조사기준연도 2017년) 9월 30일 이전에 분가, 결혼, 직장, 학업, 위탁, 이혼, 별거 등의 이유로 원가구(가구주 기준)로부터 분리된 가구 ※ 조사기준연도 10월 1일 이후에 분리된 가구원은 원가구에 속하는 가구원(9개월 이상 생계를 함께한 가구원)이므로, 신규가구가 아니라 원가구의 가구원으로 조사
가구원	원가구원	전년도 가구원 조사 응답 가구원 (예: 12차년도 가구원조사 응답가구원: 13차년도 원가구원)
	신규가구원	전년도 가구원 조사에 응답하지 않은 가구원이면서, 다음에 해당하는 자 1) 조사기준연도에 만 15세가 된 가구원이면서 중·고등학생이 아닌 자 2) 조사기준연도 2월에 고등학교를 졸업(중퇴 포함)한 가구원 3) 조사기준연도에 원가구 혹은 신규가구에 새로 진입한 가구원

구분		내용
가구	원가구	전년도 조사당시 조사 완료된 폐널가구 (예: 12차년도 조사완료가구: 13차년도 원가구)
	신규가구	조사기준연도(예: 13차년도 조사기준연도 2017년) 9월 30일 이전에 분가, 결혼, 직장, 학업, 위탁, 이혼, 별거 등의 이유로 원가구(가구주 기준)로부터 분리된 가구 ※ 조사기준연도 10월 1일 이후에 분리된 가구원은 원가구에 속하는 가구원(9개월 이상 생계를 함께한 가구원)이므로, 신규가구가 아니라 원가구의 가구원으로 조사
가구원	원가구원	전년도 가구원 조사 응답 가구원 (예: 12차년도 가구원조사 응답가구원: 13차년도 원가구원)
	신규가구원	전년도 가구원 조사에 응답하지 않은 가구원이면서, 다음에 해당하는 자 1) 조사기준연도에 만 15세가 된 가구원이면서 중고등학생이 아닌 자 2) 조사기준연도 2월에 고등학교를 졸업(중퇴 포함)한 가구원 3) 조사기준연도에 원가구 혹은 신규가구에 새로 진입한 가구원

제2절 설문 내용

〈표 3-2〉 조사영역

조사표 구분		조사영역		
가구용 (유형1,2)	공통조사영역 (1~3차)	I. 가구일반사항 II. 건강 및 의료 A III. 경제활동상태 IV. 사회보험, 퇴직(연)금, 개인연금 가입 V. 의료 B VI. 주거	VII. 생활비 VIII. 소득 IX. 부채, 이자, 주관적 최저생계비 X. 재산 XI. 생활여건 XII. 국민기초생활보장	XIII. 가구의 복지서비스 이용 XIV. 노인가구의 복지서비스 이용 XV. 아동가구의 복지서비스 이용 XVI. 장애인가구의 복지서비스 이용 XVII. 가족
	4차년도 변경영역	XII-1. 근로장려세제(추가)		
	6차년도 변경영역	XII-2. 희망키움통장(근로소득장려금)(추가)		
	7차년도 변경영역	XII-2. 희망키움통장(근로소득장려금)(삭제) XII-2. 가구의 경제상황 및 복지수준에 대한 인식 및 전망(추가)		
	8차년도 변경영역	XII-2. 가구의 경제상황 및 복지수준에 대한 인식 및 전망(삭제)		
	11차년도 변경영역	XII-1. 국민기초생활보장(맞춤형급여, 2015년 7월 이후 기준)(추가)		
	12차년도 변경영역	XII. 국민기초생활보장(2015년 7월 이전 기준)(삭제)		
가구원용 (유형3,4)	1차년도 조사영역	A. 사회보험, 퇴직금, 개인연금 수급 B. 근로	C. 생활실태·만족 및 의식 D. 사회적 환경에 대한 의식	E. 생활습관, 가족관계 및 정신건강 F. 개인사
	2차년도 변경영역	F. 개인사(‘유형3:가구원용’에서 삭제, ‘유형4:신규가구원용’에만 포함)		
	3차년도 변경영역	F. 교육(‘유형4:신규가구원용’에 추가) G. 개인사(순서 변경)		

부가 조사표	아동용 (1,4,7,10,13차)	1차년도 조사영역	A. 나의 학교생활 B. 나의 생각과 행동	C. 우리 부모님 D. 나의 친구	E. 나와 나의 가족	
		4차년도 변경영역	E. 나와 나의 가족 → F. 나의 건강 및 생활 G. 나의 아르바이트 경험 및 활동(추가) H. 나의 진로(추가)			
		7차년도 변경영역	A. 현재상태(추가)			
		10차년도 변경영역	A. 현재상태(변경) G. 나의 아르바이트 경험 및 활동(변경)			
		13차년도 변경영역	C. 나의 생각과 행동(변경) G. 나의 아르바이트 경험 및 활동(변경)			
	복지인식 (2,5,8,11차)	2차년도 조사영역	I. 전반적인 사회적·정치적 인식과 태도	II. 복지재원 및 대상범위		
		5차년도 변경영역	III. 정치참여와 성향(추가)			
	장애인 (3,6,9,12차)	(공통I) 장애 원인 및 상황 (공통II) 일상생활	(개별I) 미취학 아동 설문(만0세~초등 입학 이전) (개별II) 학생(초등학생~고등학생) 설문	(개별III) 성인(만 18~65세 미만) 설문 (개별IV) 어르신(만 65세 이상) 설문		

〈표 3-3〉 조사주제별 구성

주제	세부주제	항목 포함 영역
1. 가구원 배경 및 개인사	1) 가구원 일반사항	가구용 I. 가구일반사항, 가구원용 F. 교육
	2) 부모세대	가구원용 G. 개인사
	3) 개인사	가구원용 G. 개인사
2. 근로활동	1) 직업이력	가구원용 G. 개인사
	2) 경제활동상태	가구용 III. 경제활동상태, 가구원용 B. 근로
	3) 고용지원프로그램	가구원용 B. 근로
3. 경제상황	1) 소득	가구용 VIII. 소득
	2) 지출 및 저축	가구용 VII. 생활비, X. 재산
	3) 재산 및 부채	가구용 IX. 부채 및 이자, X. 재산
	4) 기초생활	가구용 XI. 생활여건
4. 가구여건 (복지욕구)	1) 보육, 교육	가구용 XV. 아동가구의 복지서비스 이용
	2) 건강 및 의료	가구용 II. 건강 및 의료A, V. 의료B
	3) 주거	가구용 VI. 주거
	4) 가족관계	가구용 XVII. 가족, 가구원용 E. 생활습관, 가족관계 및 정신건강
	5) 기타 가구여건	부가조사 아동 부가조사(1/4/7/10/13차), 장애인 부가조사(3/6/9/12차)
5. 사회보장 가입 및 수급 현황	1) 사회보험	가구용 IV. 사회보험, 퇴직(연)금, 개인연금 가입 가구원용 A. 사회보험, 퇴직금, 개인연금 수급
	2) 공공부조	가구용 I. 가구일반사항(기초보장수급형태), XII. 국민기초생활보장 XII-1. 근로(자녀)장려세제
	3) 사회복지서비스	가구용 XIII. 가구의 복지서비스 이용, XIV. 노인가구의 복지서비스 이용 XV. 아동가구의 복지서비스 이용, XVI. 장애인가구의 복지서비스 이용 부가조사 장애인 부가조사(3/6/9/12차)
6. 기타	1) 기타 생활여건 및 사회적 관계망	가구원용 C. 생활실태·만족 및 의식, D. 사회적 환경에 대한 의식
	2) 생활습관 및 정신건강	가구원용 E. 생활습관, 가족관계 및 정신건강
	3) 복지·사회·정치문제 인식	부가조사 복지인식 부가조사(2/5/8,11차), 가구원용 D. 사회적 환경에 대한 의식(성역할)

〈표 3-4〉 (원·신규) 가구용 조사표 주요항목

영역	세부 영역 및 세부 항목(1차년도)	2차년도 변경 항목	3차년도 변경 항목	4차년도 변경 항목	5차년도 변경 항목	6차년도 변경 항목	7차년도 변경 항목	8차년도 변경 항목	9차년도 변경 항목	10차년도 변경 항목	11차년도 변경 항목	12차년도 변경 항목	13차년도 변경 항목
I. 가구 일반 사항	1) 가구원수	-	-	-	-	-	-	-	-	-	-	-	-
	2) 가구원 일반사항 - 가구원번호, 이름, 가구주와의 관계, 성별, 생년·월, 교육수준, 장애종류 및 등급, 만성질환, 혼인상태, 종교, 동거여부	-만성질환 (이동: I. 일반사 항→ II. 의 료A)	-	-	-	-	-	-	-	-	-	-	-
	3) 가구일반사항 - 가구형태(단독가구, 모부자가정, 소년소녀가장, 기타) - 기초보장수급형태(일반수급, 조건부수급, 일부수급, 비해당)	-	-의료급여 수급형태 (추가)	-	-기초보장 의료급여 수급형태 문항 세분 화 (추가)	-	-	-	-	-	-기초보장 (맞춤형 급여) 수급형태 (추가)	기초보장 (2015년 7월 이전 기준) 수급형태 (삭제)	-
II. 건강 및 의료A	1) 건강상태	-	-	-	-	-	-	-	-	-	-	-	-
	2) 의료기관 이용 및 주요병명 - 외래진료 횟수, 입원횟수, 입원일수, 병원에 입원한 주요 이유, 주로 이용하는 의료기관 형태, 건강검진횟수, 주요병명	-만성질환 (이동: I. 일반사항 → II. 의료A)	-민간 의료 보험 가입 건수(추가)	-	-	-	-	-	-	-	-	-	-
III. 경제 활동 상태	1) 근로능력정도 - 근로능력정도, 근로무능력사유	-	-	-	-	-	-	-	-	-	-	-	-
	2) 경제활동참여상태 - 주된 경제활동참여상태	-	-	-	-	-	-12월 31일 기준 경제 활동 참여 상태(추가)	-	-	-	-	-	-

영역	세부 영역 및 세부 항목(1차년도)	2차년도 변경 항목	3차년도 변경 항목	4차년도 변경 항목	5차년도 변경 항목	6차년도 변경 항목	7차년도 변경 항목	8차년도 변경 항목	9차년도 변경 항목	10차년도 변경 항목	11차년도 변경 항목	12차년도 변경 항목	13차년도 변경 항목
	3) 취업자 일자리 특성 - 고용형태, 근로시간형태, 업종, 직종, 사업장 규모	- 근로계약 유무, 근로 지속가능성 문항 (추가)	- 근로계약 유무, 근로 지속가능성 문항 분리 (세분화)	- 근로 지속 불가능 사유(추가)	-	-	-	-	-	-	-	-	-
	4) 비취업자 - 비경제활동 사유	-	-	-	-	-	-	-	-	-	-	-	-
IV. 사회 보험 가입, 퇴직금 적용	1) 공적연금 가입 - 가입대상, 국민연금 보험료 납부여부, 국민연금 보험료를 내지 않는 이유, 보험료 미납기간·미납사유, 미가입사유	- 공적연금가입형태, 가입연금제도가 입종별 납부여부, 미납유형 (변경, 세분화) - 납부예외사유, 납부예외기간 (추가)	-	-	-	-	-	-	-	-	-	-	-
	2) 산재보험, 고용보험 가입 - 산재보험 가입여부, 고용보험 가입여부	-	-	-	-	-	-	-	-	-	-	-	-
	3) 퇴직(연)금 가입 - 퇴직연금 적용여부, 퇴직금 적용여부	- 개인연금 가입여부 (이동:가구원용 →가구용)	-	- 개인연금 가입여부 (세분화)	-	-	-	-	-	-	-	-	-
	4) 건강보험 가입	-	-	-	-	-	(신설)	-	-	-	-	-	-

영역	세부 영역 및 세부 항목(1차년도)	2차년도 변경 항목	3차년도 변경 항목	4차년도 변경 항목	5차년도 변경 항목	6차년도 변경 항목	7차년도 변경 항목	8차년도 변경 항목	9차년도 변경 항목	10차년도 변경 항목	11차년도 변경 항목	12차년도 변경 항목	13차년도 변경 항목
V. 의료B	1) 건강보험 - 공적 건강보험 가입여부, 건강보험료 미납 경험 여부, 미납사유, 미납기간, 건강보험 이용시 문제점, 건강보험 만족도	-건강보험의 보장성 정도 (원가구 3년주기 문 항으로 변경, 신규가구 매 년 조사)	-직장/지역 가입구분 (추가) -민간의료보 험 월평균 보험료 (추 가)	-건강보험 의 보장성 정도 (원가구 3 년주기 문 항)	-	-	-건강보험 의 보장성 정도 (원가구 3 년주기 문 항)	-	-	-건강보험 의 보장성 정도(원가 구 3년주 기 문항)	-	-	-건강보험 의 보장 성정도 (원가구 3 년주기 문 항)
	2) 의료급여 - 의료급여 수급 여부 및 수급 종류, 의료급여 이용시 문제점	-	-	-	-	-	-	-	-	-	-	-	-
	3) 의료서비스 - 의료서비스 만족도	-의료서비스 만족도 (원가구 3 년주기 문 항으로 변 경, 신규가 구 매년 조사)	-	-의료서비스 만족도 (원가구 3 년주기 문 항)	-	-	-의료서비스 만족도 (원가구 3 년주기 문 항)	-	-	-의료서비스 만족도 (원가구 3 년주기 문 항)	-	-	-
VI. 주거	1) 주택 유형 및 주거 위치 - 주택유형, 주거 위치, 주거점유형태	-이사경험 여부(추가)	-	-	-	-	-	-	-	-	-	-	-
	2) 주택 구입비(보증금) - 주택(보증금)가격, 월세액, 주택 구입비(보증금) 마련 방법, 대출상환액 연체 횟수	-12월 31일 기준 주택 관련 부채 액 (추가), 1년간 총 부 채원금 상 환액(추가)	-월세액 (이동: VI.주거→ VII.생활비)	-	-	-	-	-	-	-	-	-	-

영역	세부 영역 및 세부 항목(1차년도)	2차년도 변경 항목	3차년도 변경 항목	4차년도 변경 항목	5차년도 변경 항목	6차년도 변경 항목	7차년도 변경 항목	8차년도 변경 항목	9차년도 변경 항목	10차년도 변경 항목	11차년도 변경 항목	12차년도 변경 항목	13차년도 변경 항목	
	3) 주택 구조·성능·환경, 주거시설 - 주택재질, 방음, 난방, 오염, 자연재해로부터의 안전 여부 등 - 방갯수, 주거면적, 상하수도· 부엌·화장실 등 주거시설 종류 및 사용형태	-	-	-	-	-	-	-	-	-	-	-	-	
	4) 주거복지사업 필요성, 이용경험 및 만족도 - 영구임대주택, 공공임대주택, 전세자금융자 지원, 저소득층 월세 지원, 주택구입자금 지원 사업의 필요성, 이용경험, 만족도	- 주거복지 사업의 필 요성(삭제)	- 주거복지 관련사업 에 기타사 업 (추가)	-	-	-	-	-	- 주거복지 사업의 만 족도(삭제)	-	-	-	-	-
	5) 거주지역 생활환경 - 문화체육시설, 사회복지시설, 의료기관, 교육시설, 대중교통, 자연환경 근거리위치 여부	(삭제)	-	-	-	-	-	-	-	-	-	-	-	-
VII. 생활비	1) 비목별 지출 - 월평균 식료품비, 월평균 보건의료비, 부족했던 보건의료비 월평균액	- 식료품비, 보건의료 비, 부족했 던 보건의 료비 (삭제)	- 식료품비 (가정식비, 외식비), 주거비(월 세, 주거관 리비), 광 열수도비, 가구가사 용품비, 피 복신발비,	- 사회복지 서비스 본 인부담금 (장기요양, 노인, 장애 인, 아동, 기 타 대상 서비스) (추가)	- 식료품비 (가정식비, 외식비, 주 류담배비) (세분화)	- 광열수도 비 (이중 난방 비), 기타 소비지출 (이 중 경 조비, 종교 관련비) (추가)	- 사회복지 서비스 본 인부담금 (장기요양, 노인, 장애 인, 아동, 기 타 대상 서비스) (삭제)	-	-	-	-	-	-	- 기타소비 지출(이 중 비영 리 단체 이전지출) (추가)

영역	세부 영역 및 세부 항목(1차년도)	2차년도 변경 항목	3차년도 변경 항목	4차년도 변경 항목	5차년도 변경 항목	6차년도 변경 항목	7차년도 변경 항목	8차년도 변경 항목	9차년도 변경 항목	10차년도 변경 항목	11차년도 변경 항목	12차년도 변경 항목	13차년도 변경 항목
			보건의료비, 교육비(공교육비, 사교육비), 교양오락비, 교통통신비, 기타 소비지출, 사적이전지출(비동거가구원, 가구원외)(추가)										
	2) 세금 및 사회보장분담금 - 월평균 세금, 월평균 사회보장분담금	-	-	-	-	-세금(이중소득세, 재산세, 자동차세, 종합소득세, 부동산세), 사회보장부담금(이중국민연금보험료, 건강보험료, 고용보험료)(추가)	-	-	-	-	-	-	-
	3) 총생활비 - 월평균 생활비	-	-	-	-	-	-	-	-	-	-	-	-

영역	세부 영역 및 세부 항목(1차년도)	2차년도 변경 항목	3차년도 변경 항목	4차년도 변경 항목	5차년도 변경 항목	6차년도 변경 항목	7차년도 변경 항목	8차년도 변경 항목	9차년도 변경 항목	10차년도 변경 항목	11차년도 변경 항목	12차년도 변경 항목	13차년도 변경 항목
VIII. 소득	1) 종사상 지위별 가구원 근로소득 - 만 15세 이상 가구원의 2005 년 1년간 경제활동, 상용근로 자 연간 총급여액, 임시·일용 근로자 총급여액, 고용주 및 자영자 연간 총매출액·연간 총비용·연간 순소득, 농림축 산업 경영주 경지규모·자가 소비액·판매수입·잡수입· 연간총비용·연간순소득, 어업 경영주 수산물 자가소비액· 판매수입·잡수입·연간총비 용·연간순소득, 부업소득	-고용주 및 자영자 총 매출, 총비 용 (삭제) -고용주 및 자영자 전 입소득(추 가)		-가구원별 매트릭스문 항으로 수 정 (상용, 임시 일용, 고용주 및 자영자, 기 타 근로소 득)	-	-	-	-	-	-	-	-	-
	2) 원천별 소득(근로소득 제외) - 재산소득, 사회보험 급여액, 민간보험 급여액, 민간보조금 (현금,현물), 국민기초생활보장 급여 총액, 기타정부보조금 총 액, 기타 비경상소득 총액	-재산소득, 사회보험, 기타 정부 보조금, 기 타소득 세 분화(변경) - 민간보조 금의 재구 분 및 세 분화(9개월 미만 동거 가구원의 소득 구분) (추가)	-국민기초생 활보장 연 간 수급 개 월수(추가) -기타소득 중 퇴직금· 사회보험 일시금·개 인연금일 시금·보 장정보험 계약금 (추가)	-기타 정부 보조금 중 유류 환급 금, 긴급복 지 지원금, 바우처 지 원금 (추 가)	-기타정부보 조금 중 근 로장려세제, 한시생계비 (추가) -기타 정부 보조금 중 영유아보 육료 지원 세 분 화 (변경)	-기타정부 보조금 중 유류 환급 금 (삭제) - 민간보험 (개인연금, 퇴직연금) -세분화(변 경) -세금환급 금 (추가)	-기타정부 보조금 중 노인교통 비, 한시생 계비 (삭 제) -기타정부 보조금 중 급식비 지 원·에너지 감면·통 신비감면 (추가) -기타 정부 보조금 중 보육료 지	-기타정부 보조금 중 기타 바우 처 지원금 의 ‘지출 을 전제로 한 바우처 또는 현금’ (삭제)	-	-기타 정부 보조금 중 기초연금 (추가)	-국민기초생 활보장 및 출형 급여 (생계, 주거, 교육) 연간 수급 개월 수, 총 급 여액(추가)	-국민기초생 활보장(201 5년 7월 이전 기준) 연간 수급 개월수, 총 급여액 (삭제)	-기타 정부 보조금 및 맞춤형급 여에서 ‘지출을 전제로 한 바우처 또 는 현금’ (삭제)

영역	세부 영역 및 세부 항목(1차년도)	2차년도 변경 항목	3차년도 변경 항목	4차년도 변경 항목	5차년도 변경 항목	6차년도 변경 항목	7차년도 변경 항목	8차년도 변경 항목	9차년도 변경 항목	10차년도 변경 항목	11차년도 변경 항목	12차년도 변경 항목	13차년도 변경 항목
							원, 학비지원, 기타 바우처 지원금, 급식 비지원, 에너지감면, 통신비 감면, 기타 보조금의 '지출을 전 제로 한 바우처 또 는 현금' (추가)						
IX. 부채 및 이자, 주관적 최저 생계비	1) 부채 - 부채형태(금융기관대출, 일반사채, 카드빚, 전세보증금, 외상 및 미리탄 겹돈, 기타), 충부채액	-부채형태별 부채액 (변경)	-	-	-금융기관대 출 (이중 담보 대출) (추가)	-	-금융기관대 출 (이중 담보 대출) (삭제)	-	-	-	-	-	-
	2) 이자 - 부채에 대해 지출한 이자 연간 총액	-이자(주거 관련 부채 이자, 기타 이자) 세분 화	-	-	-	-	-	-	-	-	-	-	-
	3) 주관적 최저생계비 - 한 달 동안 '근근이' 살아가는데 필요한 생활비	-	-	-	-	-	-	-주관적 최 저생계비 (이동:IX.부 채, 이자→ VII 생활비)	-	-	-	-	-

영역	세부 영역 및 세부 항목(1차년도)	2차년도 변경 항목	3차년도 변경 항목	4차년도 변경 항목	5차년도 변경 항목	6차년도 변경 항목	7차년도 변경 항목	8차년도 변경 항목	9차년도 변경 항목	10차년도 변경 항목	11차년도 변경 항목	12차년도 변경 항목	13차년도 변경 항목
	4) 주관적 적정생활비 - 한 달 동안 생활하는데 필요한 '적정 생활비'	-	-	-	-	-주관적 적 정생활비 (추가)	-주관적 적 정생활비 (이동:IX.부 채, 이자→ VII 생활비)	-	-	-	-	-	-
	5) 부채 용도	-	-	-	-	-	-	-	-	-	-	항목별(생 활비, 주택, 교육, 의료비, 빚갚음, 기타) 부채 비율 (추가)	-
X. 재산	1) 부동산 - 소유부동산 형태(주택, 주택 외 건물, 토지 등), 소유부동산 총액, 점유부동산 형태 (전세보증금 준 것, 기타 권리금 등), 점유부동산 총액	-소유부동 산, 점유부 동산 형태 별 금액 (변경)	-	-	-	-	-	-	-	-	-	-	-
	2) 동산 - 보유 농기계 종류 및 가격, 사육 농축산물 종류 및 가격	-농기계, 농 축산물 종 류별 금액 (변경)	-	-	-	-	-	-	-	-	-	-	-
	3) 금융자산 - 소유 금융자산 형태(예금, 적금, 주식·채권, 타기 전 부은 계돈, 기타), 금융자산 총액	-금융자산 형태별 금 액 (변경)	-	-	-	-	-	-	-	-	-	-	-

영역	세부 영역 및 세부 항목(1차년도)	2차년도 변경 항목	3차년도 변경 항목	4차년도 변경 항목	5차년도 변경 항목	6차년도 변경 항목	7차년도 변경 항목	8차년도 변경 항목	9차년도 변경 항목	10차년도 변경 항목	11차년도 변경 항목	12차년도 변경 항목	13차년도 변경 항목
	4) 기타 재산 - 자동차 대수 및 총 가격, 기타 재산(회원권, 선박 등) 총액	- 기타재산 종류별 금 액 (변경)	-	-	-	-	-	-	-	-	-	-	-
XI. 생활 여건	1) 박탈지표 - 결식·집세 미납·공과금 미납·전기,전화,수도비 미납·공교육비 미납·난방 못함·의료서비스 이용 못함·신용불량 경험 여부	-	- 건강보험 미납으로 인한 보험 자격 정지 여부(추가) - 식생활박 탈문항 (세분화)	-	-	-	-	-	-	-	-	-	-
XII. 국민 기초 생활 보장 (1~6월 기준)	1) 급여 신청 및 탈락 - 기초보장급여 신청 경험여부, 신청사유, 선정여부, 신청탈락사 유, 신청탈락 후 생계해결방법	-	-	-	-	-	-	-	-	-	-	(삭제)	-
	2) 2015년 1~6월간 수급이력 - 2015년 1~6월간 수급경험, 수급 이력, 수급이유, 급여수준 평가	-	- 급여수준 평가 (추가)	-	-	-	-	-	-	-	-	(삭제)	-
	3) 조사기준연도 이전 수급이력 - 조사기준연도 이전 수급 경험여 부, 수급 기간, 수급 희망여부	(삭제)	-	-	-	-	-	-	-	-	-	(삭제)	-
	4) 제도 탈피 - 수급 탈피 예상 기간, 탈피 사 유, 탈피 후 필요지원 비목	-	-	-	-	-	-	-	-	-	-	(삭제)	-
XII-1. 국민 기초 생활	1) 급여 신청 및 탈락 - 기초보장급여 신청 경험여부, 신청사유, 선정여부, 신청탈락사 유, 신청탈락 후 생계해결방법	-	-	-	-	-	-	-	-	-	(신설)	-	-

영역	세부 영역 및 세부 항목(1차년도)	2차년도 변경 항목	3차년도 변경 항목	4차년도 변경 항목	5차년도 변경 항목	6차년도 변경 항목	7차년도 변경 항목	8차년도 변경 항목	9차년도 변경 항목	10차년도 변경 항목	11차년도 변경 항목	12차년도 변경 항목	13차년도 변경 항목
보장 (맞춤 형급여, 7~12월 기준)	2) 2015년 7~12월간 수급이력 - 2015년 7~12월간 수급경험, 수급이력, 수급이유, 급여수준 평가	-		-	-	-	-	-	-	-	(신설)	-	-
	3) 제도 탈피 - 수급 탈피 예상 기간, 탈피 사 유, 탈피 후 필요지원 비목	-	-	-	-	-	-	-	-	-	(신설)	-	-
XII-2. 근로 자녀) 장려세 제	1) 제도인식, 신청여부 - 제도인식여부, 급여신청여부, 급여요건 충족 여부	-	-	(신설)	-	-	-	-	-	-	자녀장려세제 인식여부, 급여요건 충족여부, 급여신청 (추가) 향후 급여신청 (삭제)	-	-
	2) 급여수급여부 - 급여수급여부, 급여 사용처, 수급급여 실생활 도움 정도, 수급급여 근로의욕의 영향	-	-	-	(신설)	-	-	-	-	-	수급여부, 급여 사용처, 급여 실생활 도움 정도, 근로의욕 영향(추가) 올해 신청 여부(삭제)	-	-

영역	세부 영역 및 세부 항목(1차년도)	2차년도 변경 항목	3차년도 변경 항목	4차년도 변경 항목	5차년도 변경 항목	6차년도 변경 항목	7차년도 변경 항목	8차년도 변경 항목	9차년도 변경 항목	10차년도 변경 항목	11차년도 변경 항목	12차년도 변경 항목	13차년도 변경 항목
XII-2. 희망 키움 통장 (근로 소득 장려금)	1) 제도인식, 참여여부, 급여수급 - 제도인식여부, 참여여부, 유지기간, 적립금, 매칭금, 근로소득장려금 금액	-	-	-	-	(신설)	(삭제)	-	-	-	-	-	-
XII-2. 가구의 경제 상황 및 복지 수준에 대한 인식 및 전망	1) 가구의 계층 인식 - 가구의 소득 계층	-	-	-	-	-	(신설)	(삭제)	-	-	-	-	-
	2) 가구의 경제상황 인식 - 1년 전, 현재, 1년 후 경제 상황 인식 정도	-	-	-	-	-	(신설)	(삭제)	-	-	-	-	-
	3) 복지 및 사회문제 인식 - 1년 전, 현재, 1년 후 복지 및 사회문제 인식 정도	-	-	-	-	-	(신설)	(삭제)	-	-	-	-	-
XIII. 가구의 복지 서비스 이용 및 필요성 정도	1) 가구의 복지서비스 이용 현황 - 필요성 정도, 경험여부, 제공기관, 이용만족도	-필요성 정 도 (삭제)	-	-바우처서비 스 경험여 부 및 만족 도 (추가) - 장기요양 보 험 급여 경험여부, 지불한 금 액, 만족도 (추가)	-대출·융자 서비스(추 가) -바우처 입 신출산 진 료비 지원 사업(추가) -바우처장애 이동 재활 치료사업 (추가) -바우처	-바우처 비 만아동 건 장 관리자 비스 (삭제) -바우처 연 어 발달지원사 업 (추가)	-제공기관 (삭제) -바우처서 비스 본인 부담금 (추가)	-이용만족 도 (삭제) -상담(삭제) -약물상담 (삭제) -학대혹은 가정폭력 상담 (삭제) -부모상담, 부모교육	-	-바우처 발 달 장애 인 부모 심리상담 서비스 (추가)	-아동인지능 력 향상서 비스(삭제)	-통합문화이 용권(추가) -에너지바 우처(추가)	-

영역	세부 영역 및 세부 항목(1차년도)	2차년도 변경 항목	3차년도 변경 항목	4차년도 변경 항목	5차년도 변경 항목	6차년도 변경 항목	7차년도 변경 항목	8차년도 변경 항목	9차년도 변경 항목	10차년도 변경 항목	11차년도 변경 항목	12차년도 변경 항목	13차년도 변경 항목
					아이사랑 보육서비스 (추가)			(삭제) - 상담서비 스 (추가) - 개인발달 계획(추가) - 바우처 본인 부담금 (삭제)					
XIV. 노인 (만65 세 이상 노인이 있는 가구)	1) 노인부양의 어려움과 노인복지서비스 이용 현황 - 노인부양의 어려움, 노인복지서비스 필요성 정도, 경험여부, 제공기관, 이용만족도	-필요성 정 도 (삭제) -노인부양 어려움(삭 제)	-노인일자 리 사 업 (추가)	-사회교육 서 비 스 (추가) -단기보호 서 비 스 (삭제)	-	-	-제공기관 (삭제)	-이용만족 도 (삭제)	-	-	-	-	-
XV. 아동 (만17 세 이하 아동이 있는 가구)	1) 아동양육의 어려움과 아동복지서비스 이용 현황 - 아동부양의 어려움, 아동복지서비스 필요성 정도, 경험여부, 제공기관, 이용만족도	-필요성 정 도 (삭제) -아동양육 어려움(삭 제)	-	-가정봉사 서 비 스 (추가) -장애아동 특별프로 그램(삭제)	-	-	-제공기관 (삭제) -영유아보 충 식품지 원 (추가)	-이용만족 도 (삭제)	-	-	-	-	-
	2) 아동의 건강 - 출생시 체중, 선천성 기형·질환	-추가아동 여부 (추가)	-	-	-			-	-	-	-	-	-

영역	세부 영역 및 세부 항목(1차년도)	2차년도 변경 항목	3차년도 변경 항목	4차년도 변경 항목	5차년도 변경 항목	6차년도 변경 항목	7차년도 변경 항목	8차년도 변경 항목	9차년도 변경 항목	10차년도 변경 항목	11차년도 변경 항목	12차년도 변경 항목	13차년도 변경 항목	
	3) 사교육과 보육기관 이용실태 - 이용여부, 이용하지 않는 이유, 이용기관, 한달 평균 사교육비, 한달평균 보육비, 사교육비와 보육비 부담정도	-이용여부 아 동별 응답 으로 변경 - 이용 하지 않는 이유 (삭제) -사교육비 보 육비 부담 정도(삭제)	-	-	-			-	-	-	-	-	-	
XVI 장애인 (장애 인있는 가구)	1) 장애인 보호의 어려움과 장애인복지서비스 이용현황 - 장애인 보호의 어려움, 장애인복지서비스 필요성 정도, 경험여부, 제공기관, 이용만족도	-필요성 정 도 (삭제) -장애인 보 호 어려움 (삭제)	-	-가정봉사서 비스 (추가) -방문가정간 호간병서비 스 (추가) - 사회적응 및 취업관 련 서비스 (추가) -직업재활시 설 (삭제) -취업지원 (삭제) -사회복귀 훈련 등 (삭제) -가사지원서 비스 (삭제) -공공시설까 사 업권 (삭제)	-	-장애인 연 금 (추가) -경증장애 수당 (추 가)	-제공기관 (삭제) -장애수당 (삭제)	-이용만족 도 (삭제) -재활보조 기구및 생 활편의 용 품 (삭제) -장애인자 립 지원서 비스 (삭 제)	-	-	-	-	-	-
XVII 가족	1) 가족의 갈등 - 갈등 초래 문제, 대처방법	-	-	-	-	-	-	-	-	-	-	-	-	

〈표 3-5〉 (원·신규) 가구원용 조사표 주요항목

영역	세부 영역 및 세부 항목(1차년도)	2차년도 변경 항목	3차년도 변경 항목	4차년도 변경 항목	5차년도 변경 항목	6차년도 변경 항목	7차년도 변경 항목	8차년도 변경 항목	9차년도 변경 항목	10차년도 변경 항목	11차년도 변경 항목	12차년도 변경 항목	13차년도 변경 항목	
A. 사회 보험, 퇴직금, 개인 연금 수급	1) 공적연금 - 공적연금 수급여부, 수급 공 적연금 종류, 국민연금 급여 종류, 국민연금 일시금 총액, 국민연금 수급 개월수 및 수 급연금 총액, 보훈연금 및 기 타 공적연금의 일시금 총액, 기타 공적연금 수급 개월수 및 수급연금 총액, 특수지역 연금 급여 종류, 특수지역연 금 일시금 총액, 특수지역연 금 수급 개월수 및 수급연금 총액	-수급공적연금 종류 중복응 답(추가) -응답자가 가구 주인 경우, 유 족연금을 수급 하는 15세 미만 가구원이 있으 면 그 금액도 포함(변경)	-	-	-	-	-	-	-	-	-	-	-	
	2) 고용보험 - 고용보험 수급여부, 급여종류, 개월수 및 총 현금급여액	-	-	-	-	-	-	-	-	-	-	-	-	
	3) 산재보험 - 산재보험 수급여부, 급여종류, 산재보험 일시금 총액, 산재보험 수급 개월수 및 총 현금급여액	-응답자가 가구 주인 경우, 유 족연금을 수급 하는 15세 미만 가구원이 있으 면 그 금액도 포함(변경)	-	-	-	-	-	-	-	-	-	-	-	-
	4) 개인연금 - 개인연금 가입여부, 수급여부, 개인연금 일시금 총액, 개인연금 수급 개월수 및 총 급여액	-개인연금 가입 여부(이동:가구 원용→가구용)	-	-	-	-	-	-	-	-	-	-	-	-

영역	세부 영역 및 세부 항목(1차년도)	2차년도 변경 항목	3차년도 변경 항목	4차년도 변경 항목	5차년도 변경 항목	6차년도 변경 항목	7차년도 변경 항목	8차년도 변경 항목	9차년도 변경 항목	10차년도 변경 항목	11차년도 변경 항목	12차년도 변경 항목	13차년도 변경 항목	
	5) 퇴직금 및 퇴직보험 - 퇴직금 또는 퇴직보험금 일시금 총액, 보험금 수급 개월 수 및 총급여액	-	-	-	-	-	-	-	-	-	-	-	-	
B. 근로	1) 근로유형 - 근로유형	-근로유형 (세분화)	-		-	-	-	-	-	-	-	-	-	
	2) 취업자 - 실직경험여부, 실직사유, 현 직장 근속년수, 근로개월 수, 일한 달 평균 근로일수, 주당 평균 근로시간, 일한 날 하루 평균 근로시간	-	-	-노조가입 여부 (추가)	-	-	-	-	-	-	-	-	-	
	3) 미취업자 - 4주간 구직활동 여부, 총 구직기간, 구직상의 어려움, 취업의사, 희망임금, 자활지원 프로그램 참여경험여부· 참여기간·만족도, 자활지원 프로그램 효과성 평가	-	-미취업자 대상 자활 지원 프 그램 문항 이 취업 및 미취업자 공통 질문 으로 변경 (아래참조)	-취업의사 (삭제) -지난 1년간 구직 활동 여부, 취업 의사, 구직 활동 인한 이유(추가)	-	-	-	-	-	-	-	-	-	-
	4) 취업 및 미취업자(공통) - 정부 고용지원 프로그램 참여경험여부·참여기간·만 족도, 효과성 평가	-	(신설)	-고용지원 프로그램 재구분 (변경)	-희망근로, 청년인턴십 (추가)	-근로자능력 개발 훈련 (추가)	-	-	-	-	-	-	-	-

영역	세부 영역 및 세부 항목(1차년도)	2차년도 변경 항목	3차년도 변경 항목	4차년도 변경 항목	5차년도 변경 항목	6차년도 변경 항목	7차년도 변경 항목	8차년도 변경 항목	9차년도 변경 항목	10차년도 변경 항목	11차년도 변경 항목	12차년도 변경 항목	13차년도 변경 항목
	5) 새로운 직업기술 습득여부와 직종	(신설)	-	-	-	-	-	-	-	-	-	-	-
C. 생활 실태 · 만족 및 의식	1) 생활실태 - 인터넷 사용여부, 유해환경 근로 경험여부	-	-	-	-	-	-	-	-	-	-	-	-
	2) 생활만족 - 건강상태 만족도, 가구 소득 만 족도, 주거 환경 만족도, 가족 관계 만족도, 직업 만족도, 사회 적 친분관계 만족도, 여가생활 만족도, 전반적인 생활 만족도 - 경제적 생활상태(조사기준시점, 5년후), 복지인식	-경제적생활상태, 복지인식 (삭제:3년주기 문항으로 변경)	-	-경제적생활 상태, 복지 인식 (3년 주기 문항 추가)	-	-	-경제적생활 상태, 복지 인식 (3년 주기 문항 추가)	-3년 주기 문항 (삭제)	-	-	-	-	-
D. 사회적 환경에 대한 인식	1) 사회적 자본 - 신뢰, 지역사회 이웃에 대한 도 움 의사, 비선호시설 수용정도 - 기부 혹은 자원봉사 활동 여 부, 연간 기부액, 자원봉사활 동 연간 횟수 - 도움을 받은 곳, 도움을 준 사 람 수, 도움 종류, 도움 정도	-신뢰, 지역사회 이웃에 대한 도 움 의사, 비선호 시설 수용정도 (삭제: 3년주기 문항으로 변경)	-	-신뢰, 지 역사회 이 웃에 대한 도움 의 사, 비선 호시설 수 용정도 (3년 주기 문항)	-	-	-신뢰, 지 역사회 이 웃에 대한 도움 의 사, 비선 호시설 수 용정도 (3년 주기 문항)	-	-	-신뢰, 지 역사회 이 웃에 대한 도움 의사, 비선호시 설 수용정 도 (3년 주기 문항)	-	-	-신뢰, 지 역사회 이 웃에 대한 도움 의사, 비선호시 설 수용정 도 (3년 주기 문항)
	2) 부모님과의 접촉정도 - 비동거 부모님 유무, 비동거 부모님과의 왕래 횟수, 비동거 부모님과의 전화통화 횟수	-	-	-	-	-	-	-	-	-	-	-	-

영역	세부 영역 및 세부 항목(1차년도)	2차년도 변경 항목	3차년도 변경 항목	4차년도 변경 항목	5차년도 변경 항목	6차년도 변경 항목	7차년도 변경 항목	8차년도 변경 항목	9차년도 변경 항목	10차년도 변경 항목	11차년도 변경 항목	12차년도 변경 항목	13차년도 변경 항목
E. 생활 습관, 가족 관계 및 정신 건강	3) 생활시간 - 취업활동, 집안일, 자녀돌보기, 가족돌보기, 교육과 훈련, 여가활동	(삭제)	-	-	-	-	-	-	-	-	-	-	-
	4) 성역할	-	(추가)	-	-	-	-	-	-	-	-	-	-
	1) 생활습관 - 흡연, 음주, 음주로 인한 문제	-	- 생애동안 흡연총량, 흡연기간, 담배를 처 음 피운 시 기, 현재흡 연여부, 하 루평균흡연 량, 금연시 도여부, 금 연계획, 간 접흡연여부 와 노출시 간(추가) -1년간평균 흡 연량(삭제) -출산경험 (추가)	- 음주 관련 문항을 AUDIT으 로 변경 및 추가	-	-	-	-	-	-	-	-	-
2) 정신건강 - 우울감, 자아존중감	-	-	-	-	-	-	-	-	-	-	-	행복지수 (추가)	-
3) 부부관계 및 가족관계 - 부부폭력 경험, 부부폭력 가해 경험	-부부관계 미조사 -가족생활 등 가족관계만족도 (추가)	-부부관계 미조사	-부부관계 3문항으로 축소	-	-	-	-	-	-	-	-	-	-

영역	세부 영역 및 세부 항목(1차년도)	2차년도 변경 항목	3차년도 변경 항목	4차년도 변경 항목	5차년도 변경 항목	6차년도 변경 항목	7차년도 변경 항목	8차년도 변경 항목	9차년도 변경 항목	10차년도 변경 항목	11차년도 변경 항목	12차년도 변경 항목	13차년도 변경 항목
	4) 자살생각, 자살계획, 자살시도	-	-	-	-	- 자살생각 및 처음/ 마지막 생 각한 나이 (추가) - 자살 계획 및 처음/ 마지막 계 획한 나이 (추가) - 자살 시도 및 처음/ 마지막 시 도한 나이 (추가)	- 지난 한해 동안 자살 생각(추가) - 지난 한해 동안 자살 계획(추가) - 지난 한해 동안 자살 시도(추가)	-	-	-	-	-	-
F. 교육 (유형4: 신규 가규원용)	1) 교육 - 최종학력, 출신 고등학교 유형과 소재지, 출신 대학 전공계열과 소재지	-	(신설)	-	-	-	-	-	-	-	-	-	-
G. 개인사 (유형4: 신규 가규원 용)	1) 아동기 - 아동기 성장 지역, 아동기 경제생활상태, 아동기 조실부모· 부모님 이혼· 학업중단· 친척집에서 성장 경험여부	(유형3에서 삭 제, 유형4에 포함)	-	-	-	-	-	-	-	-	-	-	-
	2) 부모님 - 교육수준, 직업, 부모로부터의 상속 및 증여 경험 및 경제적 도움 정도	(유형3에서 삭 제, 유형4에 포함)	-	-	-	-	-	-	-	-	-	-	-

영역	세부 영역 및 세부 항목(1차년도)	2차년도 변경 항목	3차년도 변경 항목	4차년도 변경 항목	5차년도 변경 항목	6차년도 변경 항목	7차년도 변경 항목	8차년도 변경 항목	9차년도 변경 항목	10차년도 변경 항목	11차년도 변경 항목	12차년도 변경 항목	13차년도 변경 항목
	3) 직업이력 - 만15세 이후 첫 직장, 두 번째~여섯번째, 가장 최근 직장의 근무기간 및 고용형태	(유형3에서 삭제, 유형4에 포함)	-	-	-	-	-	-	-	-	-	-	-
	4) 직업기술 - 보유 직업기술(1~3순위), 직업 기술 직종	(유형3에서 삭제, 유형4에 포함)	-	-	-	-	-	-	-	-	-	-	-
	5) 다문화 가정 여부	-	(신설)	-	-	-	-	-	-	-	-	-	-

〈표 3-6〉 부가조사표 주요항목

구분	영역	세부 영역 및 세부 항목	변경 항목	변경 항목	변경 항목	변경 항목	
		1차년도(아동) 2차년도(복지인식) 3차년도(장애인)	4차년도(아동) 5차년도(복지인식) 6차년도(장애인)	7차년도(아동) 8차년도(복지인식) 9차년도(장애인)	10차년도(아동) 11차년도(복지인식) 12차년도(장애인)	13차년도(아동)	
아동 (1,4,7, 10,13차)	현재 상태	-	-	현재 상황(수정) 휴학/중퇴 시기(추가) 휴학/중퇴/고등학교 미진학 이유(추가) 휴학/중퇴/고등학교 미진학 후 하는 일(추가)	현재 상황(수정) 휴학/중퇴 시기(삭제) 휴학/중퇴/고등학교 미진학 이유(삭제) 휴학/중퇴/고등학교 미진학 후 하는 일(삭제)	-	
	나의 학교생활	사회심리적 학교환경(9문항)	-	-	-	-	-
		학교성적(4문항)	-	-	-	-	-
		-	-	학업 스트레스(4문항)(추가)	-	-	-
		-	학교유대감(6문항)(추가)	-	-	-	-
	나의 생각과 행동	자아존중감(13문항)	-	-	-	-	-
		우울/불안(13문항)	우울/불안 1문항(추가)	-	-	-	-
		주의집중(11문항)	-	-	-	-	-
		위축(9문항)	-	-	-	-	-
		공격성(19문항)	-	-	-	-	-
		비행(24문항)	비행 1문항(추가)	-	-	-	-
		학교폭력 피해경험(6문항)	-	-	-	-	-
		-	방과 후 생활(4문항)(추가)	-	-	-	-
		-	-	자살관련(8문항)(추가)	-	-	-
		-	-	주관적 행복감(6문항)(추가)	-	-	-
	-	-	-	-	-	행복 지수(1문항)(추가)	
	우리 부모님	-	-	-	부모님 유무(추가)	-	-
		신체적 학대(5문항)	신체적 학대 1문항(수정)	-	-	-	-
		정서적 학대(3문항)	-	-	-	-	-
		방임(7문항)	방임 4문항으로 수정	-	-	-	-
-		부모와의 관계(8문항)(추가)	-	-	-	-	

구분	영역	세부 영역 및 세부 항목	변경 항목	변경 항목	변경 항목	변경 항목
		1차년도(아동) 2차년도(복지인식) 3차년도(장애인)	4차년도(아동) 5차년도(복지인식) 6차년도(장애인)	7차년도(아동) 8차년도(복지인식) 9차년도(장애인)	10차년도(아동) 11차년도(복지인식) 12차년도(장애인)	13차년도(아동)
아동 (1,4,7,10,13 차)	나의 친구	-	친구들과의 접촉 및 친구애착(6문항) (추가)	-	-	-
		또래애착(4문항)	-	-	-	-
		친구의 비행경험(6문항)	-	-	-	-
		-	처벌 및 경찰서에 잡혀간 경험(2문항) (추가)	-	-	-
	나와 나의 가족 (나의 건강 및 생활)	아동 개인 - 건강상태와 키, 몸무게, 의논상대, 전학 경험, 하루 TV 시청시간, 인터넷 사용시간, 아르바이트 경험, 아동복지서비스 이용경험 및 만족도 등	아르바이트 경험 관련 문항을 “나의 아르바이트 경험 및 활동” 파트로 이동 아동복지서비스 이용경험 및 만족도 관련 문항을 “나의 아르바이트 경험 및 활동” 파트로 이동	인터넷 중독(20문항)(추 가)	-	-
		가족 - 가족수, 같이 살고 있는 가족, 방과후 보호자, 방과후 방치되는 시간, 방과후 시간 활용 등	방과후 생활 관련 문항을 “나의 생각과 행동” 파트로 이동 가족수, 같이 살고 있는 가족 문항(삭제)	-	-	-
	나의 아르바이트 경험 및 활동	-	1) 아르바이트 - 아르바이트 경험 여부, 종류, 기간, 시간	-	-	-
		-	2) 참여 활동 및 프로그램 - 참여 활동 및 프로그램 수급 경험여부 및 횟수	참여 활동 및 프로그램에 진로상담, 청년직장체험 추가	참여 활동 및 프로그램에 진로상담, 청년직장체험 삭제	참여 활동 및 프로그램에 진로상담 추가
	나의 진로	-	희망진로 진로성숙도(21문항)	직업희망 계기, 직업희득 가능성(추가)	-	-

구분	영역	세부 영역 및 세부 항목	변경 항목	변경 항목	변경 항목
		1차년도(아동) 2차년도(복지인식) 3차년도(장애인)	4차년도(아동) 5차년도(복지인식) 6차년도(장애인)	7차년도(아동) 8차년도(복지인식) 9차년도(장애인)	10차년도(아동) 11차년도(복지인식) 12차년도(장애인)
복지인식 (2,5,8,11차)	I. 전반적인 사회적·정치적 인식과 태도	<ul style="list-style-type: none"> - 사회계층과 관련한 인식(2문항) - 소득분배와 관련된 인식(2문항) - 정부의 역할에 대한 평가의견(14문항) - 국가가 제공하는 복지에 대한 의견(12문항) - 사회 전반적인 부문에서의 복지서비스 제공에 대한 의견(23문항) 	<ul style="list-style-type: none"> - 소득격차, 실업자 지원, 빈곤층 지원에 대한 의견(3문항) 추가 - 복지서비스 재정적 부담 담당에 대한 의견 문항의 보기를 “국가/본인/ 가족친지/직장”으로 수정 	- 빈곤원인에 대한 인식(11문항) 추가	-
	II. 복지재원 및 대상범위	<ul style="list-style-type: none"> - 세금부담에 대한 의견(3문항) - 납세에 대한 의견(4문항) - 세금의 사용처에 대한 의견(2문항) 	- 부자와 서민의 조세부담에 관한 의견 1문항 삭제	-	-
	III. 정치참여와 성향	-	- 정치에 대한 관심, 만족도, 정치성향(3문항) 추가	-	-
장애인 (3,6,9,12차)	(공통I) 장애 원인 및 상황	<ul style="list-style-type: none"> - 장애 원인, 장애시작시점, 현재의 장애상태 - 장애의 현재상태 및 의료서비스 이용현황 - 장애와 관련된 치료현황 - 장애로 인한 사회적 차별에 대한 인식 - 외출정도 및 외출하지 않는 이유 	-	-	-

구분	영역	세부 영역 및 세부 항목	변경 항목	변경 항목	변경 항목
		1차년도(아동) 2차년도(복지인식) 3차년도(장애인)	4차년도(아동) 5차년도(복지인식) 6차년도(장애인)	7차년도(아동) 8차년도(복지인식) 9차년도(장애인)	10차년도(아동) 11차년도(복지인식) 12차년도(장애인)
장애인 (3,6,9,12차)	(공통II) 일상생활	<ul style="list-style-type: none"> - 일상생활에 도움이 필요한 정도 - 일상생활하는 데 도움여부 및 도움 준 사람 - 활동보조서비스에 대한 이용의향 및 비용부담 여부 - 일상생활 수행능력(기본적·수단적) - 일상생활에서의 도움 정도, 물질적 지원 및 보살핌 횟수 	<ul style="list-style-type: none"> - 사회적 지지(10문항)(추가) - 일상생활에서의 도움 정도, 물질적 지원 및 보살핌 횟수에 ‘활동보조인’ 추가 	<ul style="list-style-type: none"> - 도와주는 사람(1~3순위)의 보기문항에 ‘요양보호사’, ‘장애아동돌보미’를 추가 - 일상생활에서의 도움 정도, 물질적 지원 및 보살핌 횟수에 ‘요양보호사’, ‘장애아동 돌보미’를 추가 - 활동보조서비스를 활동지원서비스로 수정 	-
	(개별I) 미취학 아동 설문 (만 0세~초등학교 입학 이전)	<ul style="list-style-type: none"> - 미취학 아동의 심리상태 - 장애아동 관련 서비스 필요여부, 이용여부 - 지역혁신사업에 대한 이용의향 및 비용부담 여부 - 보육시설 이용과 관련된 질문 	<ul style="list-style-type: none"> - 지역혁신사업을 장애아동재활치료사업 으로 수정 	<ul style="list-style-type: none"> - 장애아동재활치료사업을 발달재활서비스사업으로 수정 - 보육시설의 형태에 ‘놀이방’을 삭제, 어린이집을 ‘장애인 통합 어린이집’ ‘장애인 전문 어린이 집’으로 이원화 	-장애아동 돌봄서비스 필요/이용 여부(추가)
	(개별II) 학생 (초등학생~고등학생) 설문	<ul style="list-style-type: none"> - 학생의 심리상태 - 장애 관련 서비스 필요여부, 이용여부 - 우울감 - 특수교육보조원 서비스에 대한 이용의향 및 비용부담 여부 - 지역혁신사업 서비스에 대한 이용의향 및 비용부담 여부 - 학교생활에 관련된 질문 	<ul style="list-style-type: none"> - 지역혁신사업을 장애아동재활치료사업 으로 수정 	<ul style="list-style-type: none"> - 장애아동재활치료사업을 발달재활서비스사업으로 수정 	-장애아동 돌봄서비스 필요/이용 여부(추가)

구분	영역	세부 영역 및 세부 항목	변경 항목	변경 항목	변경 항목
		1차년도(아동) 2차년도(복지인식) 3차년도(장애인)	4차년도(아동) 5차년도(복지인식) 6차년도(장애인)	7차년도(아동) 8차년도(복지인식) 9차년도(장애인)	10차년도(아동) 11차년도(복지인식) 12차년도(장애인)
장애인 (3,6,9,12차)	(개별Ⅲ) 성인 (만 18~65세 미만) 설문	- 장애 관련 서비스 필요여부, 이용여부 - 우울감 - 소득활동여부 - 근로지원인 서비스에 대한 이용의향 및 비용부담 여부	-	-	-
	(개별Ⅳ) 어르신 (만 65세 이상)설문	- 사회복지 서비스 필요여부, 이용여부 - 우울감 - 소득활동여부 - 월평균 용돈(생활비 제외) - 노인돌보미(바우처) 서비스에 대한 이용의향 및 비용부담 여부	- 노인돌보미(바우처) 서비스를 노인돌봄종합서비스와 노인장기요양보험 서비스로 수정	-	-

제4장 데이터 설명

제1절 결측치 처리 및 자료의 결합 방법

1. 결측치 처리

【기본 팁】

결측치 처리는 필요시 가구원용과 부가조사 설문에서 미완가구원에 대해서만 이루어진다.

- 조사결과 미완가구원으로 분류된 경우 다음과 같은 절차로 처리됨.
 - 미완가구원 처리

- 가구원과 부가조사(아동, 복지인식, 장애인) 설문에서 미완사유코드 중 뇌병변장애, 정신지체·발달장애 1,2급, 사망, 우울증, 치매, 금치산자와 같은 기타 범주에 포함되는 가구원은 표지만 작성하고, 그 외의 모든 문항은 조사하지 않았음. 따라서 분석할 때 필요시 제외시키고 분석 할 수 있음.
 - 가구원용 데이터에서 조사가 완료된 가구원만 추출하여 분석하고 자 할 경우 최종조사결과확인(변수명: p13_cp)이라는 변수에서 미완(코드: 2)인 가구원만 뽑아서 삭제시키면 됨.
 - 부가조사 설문 데이터에서 조사가 완료된 데이터만 추출하여 분석하고 자 할 경우 최종조사결과확인(변수명: 부가조사명_cp)이라는 변수에서 미완(코드: 2)인 가구원만 뽑아서 삭제시키면 됨.
- ※ 각 부가조사별 변수: 아동(c01, c04, c07, c10, c13), 복지인식(wc02, wc05, wc08, wc11), 장애인(da03, da06, da09, da12)

2. 13차년도 자료의 결합 방식

□ Key 변수 지정

- 데이터의 키변수 지정은 특별한 데이터를 추출하거나 두 개 이상의 데이터를 결합하고자 할 때 필요함.
- 가구용, 가구원용, 부가조사 설문의 키변수는 다음과 같이 지정함.

○ 가구용 데이터

- 가구용 머지 키변수(h13_merkey)
- 개인 패널 ID(h13_pid) - 1번 가구원 개인 패널ID(변수명: h13_pid1), 2번 가구원 개인 패널ID(변수명: h13_pid2), 3번 가구원 개인 패널ID(변수명: h13_pid3), 4번 가구원 개인 패널ID(변수명: h13_pid4), 5번 가구원 개인 패널ID(변수명: h13_pid5), 6번 가구원

개인 패널ID(변수명: h13_pid6), 7번 가구원 개인 패널ID(변수명: h13_pid7), 8번 가구원 개인 패널ID(변수명: h13_pid8), 9번 가구원 개인 패널ID(변수명: h13_pid9).

○ 가구원용 데이터

- 가구용 머지 키변수(h13_merkey)
- 개인 패널 ID(h13_pid)

○ 부가조사 설문용 데이터

- 가구용 머지 키변수(h13_merkey)
- 개인 패널 ID(h13_pid)

□ 데이터 결합 방식

【기본 팁】

두개 이상의 데이터에서 개인패널 ID에 대해서 관측치들을 옆으로 결합하는 방식을 개체결합(Case Merge)이라 하고, 새로운 개인패널 ID를 추가하는 방식으로 밑으로 결합하는 방법을 덧붙임 결합(Append Merge)이라 함.

○ 가구용과 가구원용 데이터 결합 방식

- 13차 한국복지패널조사에서 가구용데이터는 개인패널 ID를 포함해 가구일반사항부터 사회보험 가입 및 퇴직금제 적용 및 소득까지 가구원별 하위관측(Subobservation)들이 가로연속형태(Wide Type)로 이루어져 있어서 개인패널 ID를 기준으로 가구원용 데이터와

결합하기 위해선 가구용 데이터를 개인별로 세로연속형태(Long Type)로 변환하는 Reshaping절차가 우선적으로 필요함.

- 가구용 데이터와 가구원용 데이터를 결합하는 절차는 다음과 같음.

절차1: [가구용 데이터의 Reshaping 절차: 가구용 데이터를 가구원번호별로 나누어 9개의 분리데이터를 생성 ➡ 각 분리데이터에 대하여 Reshaping절차를 시행 ➡ 덧붙임 결합방식으로 결합] ➡ 절차2: [세로연속형태로 변환된 가구용 데이터와 가구원용 데이터를 키변수를 기준으로 개체결합방식으로 결합] ➡ 절차3: [가구원용 혹은 부가조사 설문에 응답한 가구원의 데이터만 남김]

- 절차1: 우선 가구용 데이터를 1~9번 가구원별로 9개의 데이터파일로 분리시킴. 만약 3명으로 구성된 가구는 1번가구원~3번가구원 데이터셋에 포함될 것임. 그리고 가구원별 하위관측치를 갖는 ‘가구일반사항’, ‘건강 및 의료 A’, ‘경제활동상태’, ‘사회보험 가입 및 퇴직금제 적용’, ‘소득’ 부분에서 개인패널 ID를 포함한 분석변수를 선택하고, 각 데이터파일에서 동일한 문항들이 각각 똑같은 변수명을 갖도록 하위관측치 식별변수명(Subobservation Identifier Variable Name)을 부여함. 하위관측치 식별변수명을 새로 부여하는 이유는 9개의 분리데이터를 분석하고자 하는 변수에 대해서 동일한 변수명을 갖도록하여 덧붙임 결합이 가능하도록 하는 것임. 9개의 데이터파일에 대해서 이와 같은 절차를 시행한 다음, 1번가구원 데이터셋을 주데이터(Master Data)로 지정하고 아래로 붙일 나머지 데이터들을 이용데이터(Using Data)로 지정하여 덧붙임방식으로 결합함.

- 예를 들어 설명하면, 만약 가구일반사항의 하위관측인 개인 패널 ID, 가구원번호, 가구주와의 관계, 성별, 태어난 연도, 태어난 월을 가구원용 데이터와 결합하여 분석하고자 한다면, 우선 가구용데이터를 가구원번호 1~9번까지 9개의 데이터파일로 나누고, 1번가구원 데이터셋의 경우 1번가구원에 해당하는 가구원 진입차수(h13_pind1), 개인 패널 ID(h13_pid1), 가구원번호(h1301_2), 가구주와의 관계(h1301_3), 성별(h1301_4), 태어난 연도(h1301_5)의 변수명을 각각

식별변수명인 h13_pid, h13_g1, h13_g2, h13_g3, h13_g4로 바꾸고, 2번가구원 데이터셋의 경우 2번 가구원에 해당하는 가구원 진입차수(h13_pind2), 개인 패널 ID(h13_pid2), 가구원번호(h1301_14), 가구주와의 관계(h1301_15), 성별(h1301_16), 태어난 연도(h1301_17)의 변수명을 각각 식별변수명인 h13_pind, h13_pid, h13_g1, h13_g2, h13_g3, h13_g4로 바꾸는 방식으로 나머지 9번가구원 데이터파일까지 기존변수명을 식별변수명으로 변경함. 이러한 작업이 완료된 9개의 데이터파일을 덧붙임방식으로 결합하면 한개의 전체가구원별로 데이터가 세로로 세워지는 형태의 데이터셋이 구성됨.

【기본 팁】

하위관측치(Subobservation)가 포함된 문항

- 가구일반사항: 가구원 진입차수, 개인패널 ID, 가구원번호, 가구주와의 관계, 성별, 태어난 연도, 태어난 월, 교육수준, 장애종류 및 등급, 혼인상태, 종교, 동거여부
- 건강 및 의료: 건강상태, 외래진료횟수, 입원횟수, 입원일수, 병원에 입원한 이유, 주로 이용하는 의료기관 형태, 건강검진 횟수, 만성질환, 주요병명, 민간의료보험 가입건수
- 경제활동상태: 근로능력정도, 근로무능력사유, 주된 경제활동 참여상태, 고용관계, 근로시간형태, 근로계약기간 설정 여부, 근로지속가능성, 업종, 직종, 사업장규모, 비경제활동 사유
- 사회보험 가입, 퇴직금제 적용: 공적연금가입형태, 가입하고 있는 연금제도, 국민연금 가입종별, 국민연금납부여부, 국민연금미납유형, 국민연금 납부예외 사유, 국민연금 납부예외 기간, 국민연금 미납이유, 국민연금 미납기간, 국민연금 미가입이유, 산재보험 가입여부, 고용보험 가입여부, 퇴직금 적용여부, 퇴직연금 가입여부, 개인연금 가입여부
- 소득: 가구원의 경제활동(상용, 임시·일용, 고용주·자영업자, 농림축산업, 어업, 무급가족종사자), 해당 경제활동의 소득, 기타 근로소득

[그림 4-1] 가구용 데이터의 Reshaping 절차

표지	가구일반사항																		
	1번 가구원						2번 가구원						3번 가구원						
하위 관측치	가구패널 ID	가구원 진입차수	개인패널 ID	가구원번호	가구주와의 관계	성별	태어난 연도	가구원 진입차수	개인패널 ID	가구원번호	가구주와의 관계	성별	태어난 연도	가구원 진입차수	개인패널 ID	가구원번호	가구주와의 관계	성별	태어난 연도
변수명	h13_id	h13_pind1	h13_pid1	h1301_2	h1301_3	h1301_4	h1301_5	h13_pind2	h13_pid2	h1301_14	h1301_15	h1301_16	h1301_17	h13_pind3	h13_pid3	h1301_26	h1301_27	h1301_28	h1301_29
관측	1000	1	10001	1	010	1	1950	1	10002	2	020	2	1952	2	10003	3	011	1	1975
	2000	1	20001	1	010	1	1952	1	20002	2	020	2	1954						
	3000	1	30001	1	010	1	1948	1	30002	2	020	2	1950	2	30003	3	012	2	1973

↓

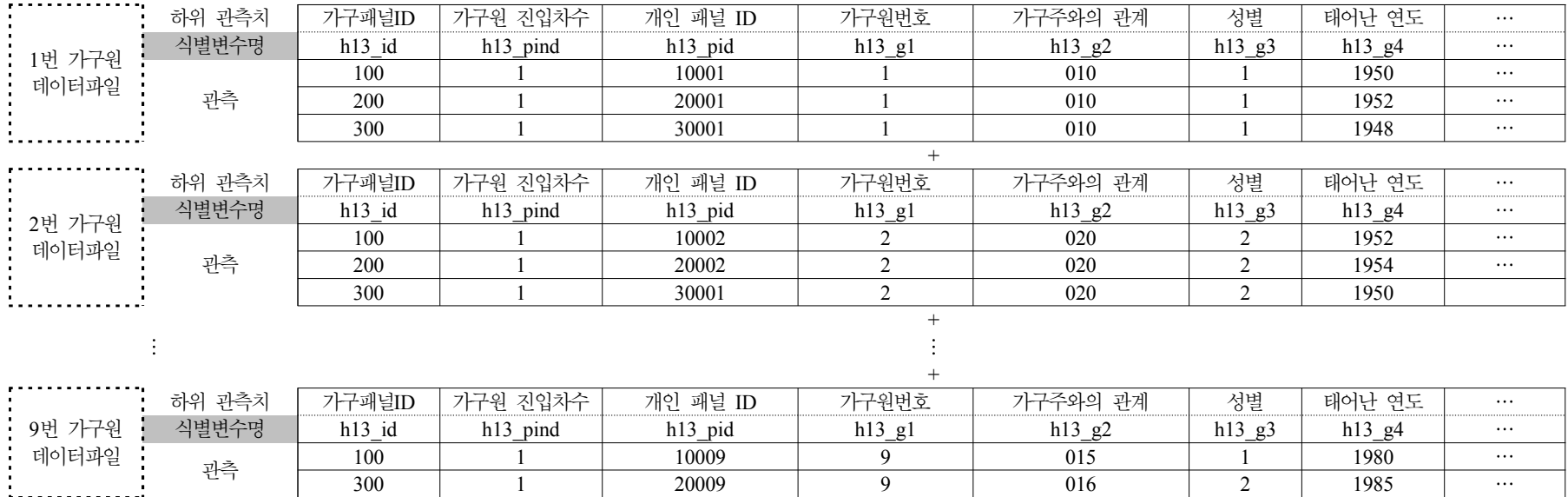

- 절차2: 주데이터인 가구용과 이용데이터인 가구원용 데이터를 키변수(h13_pid)로 각각 정렬시킨 다음, 키변수를 기준으로 데이터들을 가로연속형태로 결합하게 되면, 모든 가구의 가구원에 대해서 가구원용 설문지에 응답한 사람의 데이터가 일치되어서 가로로 결합됨.
 - 절차3: 가구원용 조사가 안된 가구원이 분석에서 필요하지 않을 경우 최종조사결과확인(변수명: p13_cp)이 1인 경우만 남기면 가구원용 설문지 작성이 완료된 데이터만 남게 됨.
- 가구용과 부가조사 설문용 데이터 결합 방식
 - 절차 상동.
 - 가구원용과 부가조사 설문용 데이터 결합 방식
 - 절차1: 가구원용과 부가조사 설문용 각각의 데이터의 키변수인 개인패널ID(h13_pid)로 정렬시킴.
 - 절차2: 키변수를 기준으로 개체결합방식으로 결합함.
 - 가구용과 가구원용과 부가조사 설문용 데이터 결합 방식
 - 가구용데이터를 가구원용과 부가조사 설문용 결합 데이터와 결합함(절차는 가구용과 가구원용 데이터 결합방식과 동일)

【데이터 결합시 유의점】

- 가구용에서 개인패널 ID의 식별변수명(Subobservation Identifier Variable Name)은 반드시 ‘h13_pid’으로 부여해야 함.

3. 1차, 2차, 3차, 4차, 5차, 6차, 7차, 8차, 9차, 10차, 11차, 12차, 13차년도 자료의 결합방식

□ 1차, 2차, 3차, 4차, 5차, 6차, 7차, 8차, 9차, 10차, 11차, 12차, 13차 가구용 데이터의 결합방식

○ 1차, 2차, 3차, 4차, 5차, 6차, 7차, 8차, 9차, 10차, 11차, 12차, 13차 가구용 데이터의 결합시 Key 변수는 h01_merkey, h02_merkey, h03_merkey, h04_merkey, h05_merkey, h06_merkey, h07_merkey, h08_merkey, h09_merkey, h10_merkey, h11_merkey, h12_merkey, h13_merkey로 지정함

– 1차, 2차, 3차, 4차, 5차, 6차, 7차, 8차, 9차, 10차, 11차, 12차, 13차 가구용 데이터를 결합하는 절차는 다음과 같음.

절차 1: [각 데이터에서 Key 변수를 기준으로 정렬시킴] ➔ [1차 가구용데이터의 Key 변수 h_merkey를 h13_merkey로, 2차 가구용데이터의 Key 변수 h02_merkey를 h_merkey로, 3차 가구용데이터의 Key 변수 h03_merkey를 h_merkey로, ... , 11차 가구용데이터의 Key 변수 h11_merkey를 h_merkey로, 12차 가구용데이터의 Key 변수 h12_merkey를 h_merkey로, 13차 가구용데이터의 Key 변수 h13_merkey를 h_merkey로 변수명을 바꿈(13개의 차수별 데이터에서 기준변수를 정해서 그 기준변수로 바꿔줌)] ➔ 절차 2: [키변수를 기준으로 개체결합방식으로 결합]

【참고1】

〈7차 추가표본(1,800가구) 구분 여부〉

- 7차 추가표본(1,800가구)의 구분은 h_new=1(추가 패널가구), h_new=0(기존 패널가구)
- 가구 ID로도 구분 가능함. 가구 ID가 8,000이상인 가구는 추가 패널가구, 기존 패널가구는 가구 ID가 1~7,072임.

【참고2】

〈key 변수 h01_merkey, h02_merkey, h03_merkey, … , h11_merkey, h12_merkey, h13_merkey의 구성〉

- 총 8자리수로 가구패널 ID 4자리, 가구생성차수 2자리, 가구분리일련번호 2자리로 구성되어 있음.
- 가구패널 ID: 1차년도 조사에서 조사가구당 서로 구별되게 부여된 일련의 수치임. 원가구로부터 분가가구가 생성시 분가가구의 가구패널 ID는 원가구의 가구패널 ID와 동일하게 부여하였음.
- 가구생성차수: 가구용데이터(원가구, 분가가구)에서 원가구와 분가가구를 구분하는 변수로 원가구로부터 분리된 분가가구가 생성된 차수를 의미함. 원가구의 경우 1의 값으로 유지되고 분가가구의 경우 분가가구를 생성한 패널차수로 구분됨.
- 예) 01: 1차(원가구), 02: 2차(신규가구), 03: 3차(신규가구), 04: 4차(신규가구), 05: 5차(신규가구), …, 13: 13차(신규가구)
- 가구분리일련번호: 동차년도 패널에서 하나의 원가구로부터 분리된 분가가구의 일련번호를 의미함. 만약 원가구로부터 2개 이상의 분가가구가 생성되었을 때 첫 번째 분가가구는 01, 두 번째 분가가구는 02, 세 번째 분가가구는 03, … 이와같은 방식으로 일련번호를 부여하였음.

□ 1차, 2차, 3차, 4차, 5차, 6차, 7차, 8차, 9차, 10차, 11차, 12차, 13차 개인용 데이터의 결합방식

- 1차, 2차, 3차, 4차, 5차, 6차, 7차, 8차, 9차, 10차, 11차, 12차, 13차 개인용 데이터의 결합시 Key 변수는 h01_pid, h02_pid, h03_pid, h04_pid, h05_pid, h06_pid, h07_pid, h08_pid, h09_pid, h10_pid, h11_pid, h12_pid, h13_pid로 지정함.
- 1차, 2차, 3차, 4차, 5차, 6차, 7차, 8차, 9차, 10차, 11차, 12차, 13차 개인용 데이터를 결합하는 절차는 다음과 같음.

절차 1: [각 데이터에서 Key 변수를 기준으로 정렬시킴] ➡ [1차 개인용데이터의 Key 변수 h01_pid를 h_pid로 2차 개인용데이터의 Key 변수 h02_pid를 h_pid로, 3차 개인용데이터의 Key 변수 h03_pid를 h_pid로, … , 11차 개인용데이터의 Key 변수 h11_pid를 h_pid로, 12차 개인용데이터의 Key 변수 h12_pid를 h_pid로, 13차 개인용데이터의 Key 변수 h13_pid를 h_pid로 변수명을 바꿈] ➡ 절차 2: [키변수를 기준으로 개체결합방식으로 결합]

【참고3】

〈원가구원과 신규가구원의 구별방법〉

- 13차년도 개인용 데이터에서 원가구원과 신규가구원을 구별하는 변수는 가구원 진입차수 (h13_pind)임.
- 가구원 진입차수(h13_pind)는 가구원이 가구에 진입한 차수를 의미함. 단, 9개월 이상 생계를 같이한 가구원에 한함. 만약 13차년도 조사에서 가구에 새로 진입한 가구원은 13로 부여, 12차년도 조사에서 가구에 새로 진입한 가구원은 12로 부여, 11차년도 조사에서 가구에 새로 진입한 가구원은 11로 부여, 10차년도 조사에서 가구에 새로 진입한 가구원은 10로 부여, ... , 4차년도 조사에서 가구에 새로 진입한 가구원은 04으로 부여하였고, 3차년도 조사에서 가구에 새로 진입한 가구원은 03로 부여하였고, 2차년도에 조사된 가구원은 02로 부여하였고, 1차년도에 조사된 가구원은 01로 부여하였음.

【참고4】

〈유형 3, 4 설문지 대상자 구별방법〉

- 가구원용(유형 3: 원가구원용, 유형 4: 신규가구원용) 설문지대상자는 2017년 12월 31일을 기준으로 조사가구에서 9개월 이상 생계를 같이한 가구원 중에서 만 15세 이상이고, 중·고등학교 재학생을 제외한 모든 가구원이 이에 포함됨.
- 유형3 설문지 대상자는 기존 가구원용설문지 대상자이고, 유형4 설문지 대상자는 13차 조사에서 새롭게 가구원용설문지 대상자에 포함되는 가구원임.
- 유형3(원가구원용) 혹은 유형4(신규가구원용)를 작성한 가구원을 구분하는 변수는 p13_tq로 p13_tq가 3이면 유형 3을 받은 가구원이고, p13_tq가 4이면 유형 4를 받은 가구원임.

제2절 가구용 데이터

1. 가구일반사항

【일반사항 관련 변수】

구분	세부항목	단위	1차	2차	3차	4차	5차	6차~10차	11차	12차	13차
가구 일반사항	가구원수	명	h0101_1	h0201_1	h0301_1	h0401_1	h0501_1	...	h1101_1	h1201_1	h1301_1
	가구형태	-	h0101_110	h0201_110	h0301_110	h0401_110	h0501_110	...	h1101_110	h1201_110	h1301_110
	기초보장수급형태	-	h0101_111	h0201_111	h0301_111	h0401_111	h0501_5aq1	...	h1101_5aq1	h1201_5aq1	h1301_5aq1
							h0501_5aq2	...	h1101_5aq2	h1201_5aq2	h1301_5aq2
	의료급여수급형태	-	-	-	h0301_3aq1	h0401_3aq1	h0501_5aq3	...	h1101_5aq3	h1201_5aq3	h1301_5aq3
							h0501_5aq4	...	h1101_5aq4	h1201_5aq4	h1301_5aq4
	맞춤형 급여(생계)	-	-	-	-	-	-	...	h1101_11aq1	-	-
									h1101_11aq2	h1201_11aq2	h1301_11aq2
									h1101_11aq3	h1201_11aq3	h1301_11aq3
	맞춤형 급여(의료)	-	-	-	-	-	-	...	h1101_11aq4	-	-
									h1101_11aq5	h1201_11aq5	h1301_11aq5
									h1101_11aq6	h1201_11aq6	h1301_11aq6
	맞춤형 급여(주거)	-	-	-	-	-	-	...	h1101_11aq7	-	-
									h1101_11aq8	h1201_11aq8	h1301_11aq8
	맞춤형 급여(교육)	-	-	-	-	-	-	...	h1101_11aq9	-	-
h1101_11aq10									h1201_11aq10	h1301_11aq10	

구분	세부항목	단위	1차	2차	3차	4차	5차	6차~9차	11차	12차	13차
가구원1 일반사항	가구원 번호	-	h0101_2	h0201_2	h0301_2	h0401_2	h0501_2	...	h1101_2	h1201_2	h1301_2
	가구주와의 관계	-	h0101_3	h0201_3	h0301_3	h0401_3	h0501_3	...	h1101_3	h1201_3	h1301_3
	성별	-	h0101_4	h0201_4	h0301_4	h0401_4	h0501_4	...	h1101_4	h1201_4	h1301_4
	태어난 연도	년	h0101_5	h0201_5	h0301_5	h0401_5	h0501_5	...	h1101_5	h1201_5	h1301_5
	교육수준	-	h0101_6	h0201_6	h0301_6	h0401_6	h0501_6	...	h1101_6	h1201_6	h1301_6
		-	h0101_7	h0201_7	h0301_7	h0401_7	h0501_7	...	h1101_7	h1201_7	h1301_7
	장애종류	-	h0101_8	h0201_8	h0301_8	h0401_8	h0501_8	...	h1101_8	h1201_8	h1301_8
	장애등급	-	h0101_9	h0201_9	h0301_9	h0401_9	h0501_9	...	h1101_9	h1201_9	h1301_9
	혼인상태	-	h0101_11	h0201_11	h0301_11	h0401_11	h0501_11	...	h1101_11	h1201_11	h1301_11
	종교	-	h0101_12	h0201_12	h0301_12	h0401_12	h0501_12	...	h1101_12	h1201_12	h1301_12
	동거여부	-	h0101_13	h0201_13	h0301_13	h0401_13	h0501_13	...	h1101_13	h1201_13	h1301_13

[일반사항 관련 변수: 2~9번 가구원]

구분	1차	2차	3차	4차	5차	6차	7차	8~12차	13차	비 고
가구원2	h0101_14-h0101_25	h0201_14-h0201_25	h0301_14-h0301_25	h0401_14-h0401_25	h0501_14-h0501_25	h0601_14-h0601_25	h0701_14-h0701_25	...	h1301_14-h1301_25	가구원과 내용 동일
가구원3	h0101_26-h0101_37	h0201_26-h0201_37	h0301_26-h0301_37	h0401_26-h0401_37	h0501_26-h0501_37	h0601_26-h0601_37	h0701_26-h0701_37	...	h1301_26-h1301_37	가구원과 내용 동일
가구원4	h0101_38-h0101_49	h0201_38-h0201_49	h0301_38-h0301_49	h0401_38-h0401_49	h0501_38-h0501_49	h0601_38-h0601_49	h0701_38-h0701_49	...	h1301_38-h1301_49	가구원과 내용 동일
가구원5	h0101_50-h0101_61	h0201_50-h0201_61	h0301_50-h0301_61	h0401_50-h0401_61	h0501_50-h0501_61	h0601_50-h0601_61	h0701_50-h0701_61	...	h1301_50-h1301_61	가구원과 내용 동일
가구원6	h0101_62-h0101_73	h0201_62-h0201_73	h0301_62-h0301_73	h0401_62-h0401_73	h0501_62-h0501_73	h0601_62-h0601_73	h0701_62-h0701_73	...	h1301_62-h1301_73	가구원과 내용 동일
가구원7	h0101_74-h0101_85	h0201_74-h0201_85	h0301_74-h0301_85	h0401_74-h0401_85	h0501_74-h0501_85	h0601_74-h0601_85	h0701_74-h0701_85	...	h1301_74-h1301_85	가구원과 내용 동일
가구원8	h0101_86-h0101_97	h0201_86-h0201_97	h0301_86-h0301_97	h0401_86-h0401_97	h0501_86-h0501_97	h0601_86-h0601_97	h0701_86-h0701_97	...	h1301_86-h1301_97	가구원과 내용 동일
가구원9	h0101_98-h0101_109	h0201_98-h0201_109	h0301_98-h0301_109	h0401_98-h0401_109	h0501_98-h0501_109	h0601_98-h0601_109	h0701_98-h0701_109	...	h1301_98-h1301_109	가구원과 내용 동일

주: SYSMIS=, 모름/무응답=9 또는 99; 가구주와의 관계: 모름/무응답=999, 인척관계가 아닌 동거인=998,기타친인

【기본 팁】

Koweps 13차년도 자료에서 가구일반사항 항목은 ‘2017년 12월 31일 기준 가구 및 가구원의 일반사항’이다.

【변수 활용시 유의점】

- 가구원수는 2017년 1년(2017.1.1 ~ 12.31) 동안 9개월 이상 생계를 같이 하였던 가구원의 수로, 생계를 같이 하고 있는 자란 소득과 소비를 공유하는 생활공동체 관계에 있는 자를 말함.
 - 직장 때문에 따로 사는 가장, 학생, 기타 이유로 같이 살지 않는 가족은 가구원에 포함됨.

- 장애종류는 중복장애의 경우 장애등급이 높은 주 장애 한 가지만 기입되어 있으며, 등급이 같은 경우 생활에 더 큰 어려움을 주는 장애가 기입되어 있음.

- 혼인상태는 남녀 18세 미만의 경우 0. 비해당으로 코딩되어 있으나, 해당 연령의 가구원이 혼인을 한 경우에는 1.유배우로 기입되어 있음.
 - “유배우”는 사실혼 관계도 포함

- 동거여부 변수에서 비동거사유가 기입된 경우(선택지 2~11.) 2017년 1년간 9개월 이상 생계를 같이했지만, 2017.12.31 기준 비동거인 가구원의 비동거사유를 의미함.

□ 가구형태는 다음과 같이 정의됨(특히, 모부자 가구의 정의에 유의해야 함)

- 단독: 1인 가구
- 모자: 어머니와 18세 미만의 미혼자녀로만 구성된 가구(단, 취학 중인 경우 만 22세 미만)
- 부자: 아버지와 18세 미만의 미혼자녀로만 구성된 가구(단, 취학 중인 경우 만 22세 미만)
- 조손가구 또는 소년소녀가장: 18세 미만의 자가 가구주로 있는 가구 또는 만 65세 이상인 노인(할머니, 할아버지)과 같이 사는 경우 노인을 가구주로 하는 가구
- 비해당: 위에 해당되지 않는 가구

□ 기초보장수급형태와 의료보장수급형태는 2015년 7월 1일부터 맞춤형급여 전환되어 기간에 유의

- 11차 기초보장수급형태와 의료보장수급형태의 기간은 2015년 1월 1일 ~ 2015년 6월 30일
- 11차 맞춤형급여(생계, 의료, 주거, 교육)의 기간은 2015년 7월 1일 ~ 2015년 12월 31일

2. 건강 및 의료 A

【건강 및 의료 A 관련 변수】

구분	세부항목	단위	1차	2차	3차	4차	5차	6차	7차	8~11차	12차	13차
건강 및 의료A 가구원 1	가구원번호	-	h0102_1	h0202_1	h0302_1	h0402_1	h0502_1	h0602_1	h0702_1	...	h1202_1	h1302_1
	건강상태	-	h0102_2	h0202_2	h0302_2	h0402_2	h0502_2	h0602_2	h0702_2	...	h1202_2	h1302_2
	외래진료횟수	회/년	h0102_3	h0202_3	h0302_3	h0402_3	h0502_3	h0602_3	h0702_3	...	h1202_3	h1302_3
	입원횟수	회/년	h0102_4	h0202_4	h0302_4	h0402_4	h0502_4	h0602_4	h0702_4	...	h1202_4	h1302_4
	입원일수	일/년	h0102_5	h0202_5	h0302_5	h0402_5	h0502_5	h0602_5	h0702_5	...	h1202_5	h1302_5
	병원에 입원한 이유	-	h0102_6	h0202_6	h0302_6	h0402_6	h0502_6	h0602_6	h0702_6	...	h1202_6	h1302_6
	주로 이용하는 의료기관 형태	-	h0102_7	h0202_7	h0302_7	h0402_7	h0502_7	h0602_7	h0702_7	...	h1202_7	h1302_7
	건강검진 횟수	회/년	h0102_8	h0202_8	h0302_8	h0402_8	h0502_8	h0602_8	h0702_8	...	h1202_8	h1302_8
	만성질환	-	-	h0202_aq1	h0302_aq1	h0402_aq1	h0502_aq1	h0602_aq1	h0702_aq1	...	h1202_aq1	h1302_aq1
	주요병명	-	h0102_9	h0202_9	h0302_9	h0402_9	h0502_9	h0602_9	h0702_9	...	h1202_9	h1302_9
민간의료보험 가입건수	개	-	-	h0302_3aq1	h0402_3aq1	h0502_3aq1	h0602_3aq1	h0702_3aq1	...	h1202_3aq1	h1302_3aq1	

주: SYSMIS=, 모름/무응답=9 또는 99 또는999

구분	1차	2차	3차	4차	5차	6차	7차	8~11차	12차	13차
가구원 2	h0102_10-h0102_18	h0202_10-h0202_18, h0202_aq2	h0302_10-h0302_18, h0302_aq2, h0302_3aq2	h0402_10-h0402_18, h0402_aq2, h0402_3aq2	h0502_10-h0502_18, h0502_aq2, h0502_3aq2	h0602_10-h0602_18, h0602_aq2, h0602_3aq2	h0702_10-h0702_18, h0702_aq2, h0702_3aq2	...	h1202_10-h1202_18, h1202_aq2, h1202_3aq2	h1302_10-h1302_18, h1302_aq2, h1302_3aq2
가구원 3	h0102_19-h0102_27	h0202_19-h0202_27, h0202_aq3	h0302_19-h0302_27, h0302_aq3, h0302_3aq3	h0402_19-h0402_27, h0402_aq3, h0402_3aq3	h0502_19-h0502_27, h0502_aq3, h0502_3aq3	h0602_19-h0602_27, h0602_aq3, h0602_3aq3	h0702_19-h0702_27, h0702_aq3, h0702_3aq3	...	h1202_19-h1202_27, h1202_aq3, h1202_3aq3	h1302_19-h1302_27, h1302_aq3, h1302_3aq3
가구원 4	h0102_28-h0102_36	h0202_28-h0202_36, h0202_aq4	h0302_28-h0302_36, h0302_aq4, h0302_3aq4	h0402_28-h0402_36, h0402_aq4, h0402_3aq4	h0502_28-h0502_36, h0502_aq4, h0502_3aq4	h0602_28-h0602_36, h0602_aq4, h0602_3aq4	h0702_28-h0702_36, h0702_aq4, h0702_3aq4	...	h1202_28-h1202_36, h1202_aq4, h1202_3aq4	h1302_28-h1302_36, h1302_aq4, h1302_3aq4
가구원 5	h0102_37-h0102_45	h0202_37-h0202_45, h0202_aq5	h0302_37-h0302_45, h0302_aq5, h0302_3aq5	h0402_37-h0402_45, h0402_aq5, h0402_3aq5	h0502_37-h0502_45, h0502_aq5, h0502_3aq5	h0602_37-h0602_45, h0602_aq5, h0602_3aq5	h0702_37-h0702_45, h0702_aq5, h0702_3aq5	...	h1202_37-h1202_45, h1202_aq5, h1202_3aq5	h1302_37-h1302_45, h1302_aq5, h1302_3aq5
가구원 6	h0102_46-h0102_54	h0202_46-h0202_54, h0202_aq6	h0302_46-h0302_54, h0302_aq6, h0302_3aq6	h0402_46-h0402_54, h0402_aq6, h0402_3aq6	h0502_46-h0502_54, h0502_aq6, h0502_3aq6	h0602_46-h0602_54, h0602_aq6, h0602_3aq6	h0702_46-h0702_54, h0702_aq6, h0702_3aq6	...	h1202_46-h1202_54, h1202_aq6, h1202_3aq6	h1302_46-h1302_54, h1302_aq6, h1302_3aq6
가구원 7	h0102_55-h0102_63	h0202_55-h0202_63, h0202_aq7	h0302_55-h0302_63, h0302_aq7, h0302_3aq7	h0402_55-h0402_63, h0402_aq7, h0402_3aq7	h0502_55-h0502_63, h0502_aq7, h0502_3aq7	h0602_55-h0602_63, h0602_aq7, h0602_3aq7	h0702_55-h0702_63, h0702_aq7, h0702_3aq7	...	h1202_55-h1202_63, h1202_aq7, h1202_3aq7	h1302_55-h1302_63, h1302_aq7, h1302_3aq7
가구원 8	h0102_64-h0102_72	h0202_64-h0202_72, h0202_aq8	h0302_64-h0302_72, h0302_aq8, h0302_3aq8	h0402_64-h0402_72, h0402_aq8, h0402_3aq8	h0502_64-h0502_72, h0502_aq8, h0502_3aq8	h0602_64-h0602_72, h0602_aq8, h0602_3aq8	h0702_64-h0702_72, h0702_aq8, h0702_3aq8	...	h1202_64-h1202_72, h1202_aq8, h1202_3aq8	h1302_64-h1302_72, h1302_aq8, h1302_3aq8
가구원 9	h0102_73-h0102_81	h0202_73-h0202_81, h0202_aq9	h0302_73-h0302_81, h0302_aq9, h0302_3aq9	h0402_73-h0402_81, h0402_aq9, h0402_3aq9	h0502_73-h0502_81, h0502_aq9, h0502_3aq9	h0602_73-h0602_81, h0602_aq9, h0602_3aq9	h0702_73-h0702_81, h0702_aq9, h0702_3aq9	...	h1202_73-h1202_81, h1202_aq9, h1202_3aq9	h1302_73-h1302_81, h1302_aq9, h1302_3aq9

주: 가구원 1과 내용 동일

【기본 팁】

Koweps 13차년도 자료에서 건강 및 의료 A 항목은 ‘2017년 1년 중(‘17.01.01~12.31)’시점을 기준으로 조사하였음. 단, 건강상태(h1302_2)와 민간의료보험 가입건수(h1302_3aq1)의 경우는 2017년 12월 31일을 기준시점으로 조사하였음.

【1,2차년도 이후 달라진 점】

Koweps 3차년도 자료에서부터 건강 및 의료 A의 문7) 주요 병명의 코드분류 항목을 좀 더 추가하였음. 또한 3차 때부터 문8) 민간의료보험 가입건수 문항이 추가되었음.

【변수 활용시 유의점】

- 외래진료횟수(h1302_3)의 경우는 동일병원에서 각각 다른 과를 2회 이상 진료하면 1회로 처리하였고, 2곳 이상의 병원을 이용하면 2회로 처리함(병원방문을 기준으로 함). 또한 외래진료횟수는 법정의료기관의 횟수만 합산하여 조사하였으며, 법정의료기관이란 종합/대학병원, 병·의원(지역내/지역외), 한방 병·의원, 보건소 등만을 포함하며 사회복지관 등의 정식 의료인가가 나지 않은 기관에서의 진료횟수는 합산하지 않음. 단, 의사가 왕진을 오거나 의사 1인 이상이 직원으로 상주하는 노인복지관에서 진료를 받은 경우는 외래진료횟수에 포함함.
- 병원에 입원한 이유(h1302_6), 만성질환(h1302_aq1), 주요병명(h1302_9)의 경우 주된 것 1가지만 표기됨.

- 주로 이용하는 의료기관(h1302_7)의 경우 1,2,3차에는 평소에 주로 이용하는 의료기관에 대한 조사였지만 4차 이후 조사에서는 1년 중 의료기관을 이용한 경험이 있을 경우에만 해당 의료기관에 체크를 하며 1년 중 한 번도 의료기관을 이용하지 않았을 경우 비해당에 체크하도록 변경하였음.
- 주요병명코드(h1302_9)의 경우 1,2차년도에는 고혈압, 저혈압 항목이 ‘⑦고혈압, 저혈압’ 으로 묶여있었으나, 3차년도부터 ‘⑦고혈압’, ‘⑳저혈압’으로 분리하여 항목을 구성하였음.
- 민간의료보험 가입건수(h1302_3aq1) 문항에서 가족의료보험(주계약자가 가구주, 종계약자가 배우자, 자녀로 되어 있는 경우)에 가입한 경우 가입건수는 1건이 아니라 가구원 각각의 가입건수를 체크하도록 하였음.

3. 경제활동상태

【경제활동상태 관련 변수】

구분	세부항목	단위	1차	2차	3차	4차	5차	6차	7차	8~12차	13차
경제 활동 상태	가구원 번호1	-	h0103_1	h0203_1	h0303_1	h0403_1	h0503_1	h0603_1	h0703_1	...	h1303_1
	근로 능력 정도	-	h0103_2	h0203_2	h0303_2	h0403_2	h0503_2	h0603_2	h0703_2	...	h1303_2
	근로무능력사유	-	h0103_3	h0203_3	h0303_3	h0403_3	h0503_3	h0603_3	h0703_3	...	h1303_3
	주된 경제활동 참여상태	-	h0103_4	h0203_4	h0303_4	h0403_4	h0503_4	h0603_4	h0703_4	...	h1303_4
	경제활동 참여상태(12월 31일기준)	-	-	-	-	-	-	-	h0703_7aq1	...	h1303_7aq1
	고용형태. 1차	-	h0103_5	-	-	-	-	-	-	...	-
	고용관계	-	-	h0203_aq1	h0303_aq1	h0403_aq1	h0503_aq1	h0603_aq1	h0703_aq1	...	h1303_aq1
	근로시간형태	-	h0103_6	h0203_6	h0303_6	h0403_6	h0503_6	h0603_6	h0703_6	...	h1303_6
	근로계약의 유무, 근로지속가능성	-	-	h0203_aq2	h0303_3aq1	h0403_3aq1	h0503_3aq1	h0603_3aq1	h0703_3aq1	...	h1303_3aq1
					h0303_3aq2	h0403_3aq2	h0503_3aq2	h0603_3aq2	h0703_3aq2	...	h1303_3aq2
	근로지속불가능 사유	-	-	-	h0403_4aq1	h0503_4aq1	h0603_4aq1	h0703_4aq1	...	h1303_4aq1	
	업종	-	h0103_7	h0203_7	h0303_7	h0403_7	h0503_7	h0603_7	h0703_7	...	h1303_7
	직종	-	h0103_8	h0203_8	h0303_8	h0403_8	h0503_8	h0603_8	h0703_8	...	h1303_8
	사업장규모	-	h0103_9	h0203_9	h0303_9	h0403_9	h0503_9	h0603_9	h0703_9	...	h1303_9
비경제활동사유	-	h0103_10	h0203_10	h0303_10	h0403_10	h0503_10	h0603_10	h0703_10	...	h1303_10	

주: SYSMIS=, 모름/무응답=0 또는 9 또는 99 또는 9999

구분	1차	2차	3차	4차	5차	6차	7차	8~12차	13차
가구원2	h0103_11~ h0103_20	h0203_11 ~ h0203_20, h0203_ac3,4	h0303_11 ~ h0303_20, h0303_ac3, h0303_3ac3, h0303_3ac4	h0403_11 ~ h0403_20, h0403_ac3, h0403_3ac3, h0403_3ac4, h0403_4sq2	h0503_11 ~ h0503_20, h0503_ac3, h0503_3ac3, h0503_3ac4, h0503_4sq2	h0603_11 ~ h0603_20, h0603_ac3, h0603_3ac3, h0603_3ac4, h0603_4sq2	h0703_11 ~ h0703_20, h0703_ac3, h0703_3ac3, h0703_3ac4, h0703_4sq2, h0703_7ac2	...	h1303_11 ~ h1303_20, h1303_ac3, h1303_3ac3, h1303_3ac4, h1303_4sq2, h1303_7ac2
가구원3	h0103_21~ h0103_30	h0203_21 ~ h0203_30, h0203_ac5,6	h0303_21 ~ h0303_30, h0303_ac5, h0303_3ac5, h0303_3ac6	h0403_21 ~ h0403_30, h0403_ac5, h0403_3ac5, h0403_3ac6, h0403_4sq3	h0503_21 ~ h0503_30, h0503_ac5, h0503_3ac5, h0503_3ac6, h0503_4sq3	h0603_21 ~ h0603_30, h0603_ac5, h0603_3ac5, h0603_3ac6, h0603_4sq3	h0703_21 ~ h0703_30, h0703_ac5, h0703_3ac5, h0703_3ac6, h0703_4sq3, h0703_7ac3	...	h1303_21 ~ h1303_30, h1303_ac5, h1303_3ac5, h1303_3ac6, h1303_4sq3, h1303_7ac3
가구원4	h0103_31~ h0103_40	h0203_31 ~ h0203_40, h0203_ac7,8	h0303_31 ~ h0303_40, h0303_ac7, h0303_3ac7, h0303_3ac8	h0403_31 ~ h0403_40, h0403_ac7, h0403_3ac7, h0403_3ac8, h0403_4sq4	h0503_31 ~ h0503_40, h0503_ac7, h0503_3ac7, h0503_3ac8, h0503_4sq4	h0603_31 ~ h0603_40, h0603_ac7, h0603_3ac7, h0603_3ac8, h0603_4sq4	h0703_31 ~ h0703_40, h0703_ac7, h0703_3ac7, h0703_3ac8, h0703_4sq4, h0703_7ac4	...	h1303_31 ~ h1303_40, h1303_ac7, h1303_3ac7, h1303_3ac8, h1303_4sq4, h1303_7ac4
가구원5	h0103_41~ h0103_50	h0203_41 ~ h0203_50, h0203_ac9,10	h0303_41 ~ h0303_50, h0303_ac9, h0303_3ac9, h0303_3ac10	h0403_41 ~ h0403_50, h0403_ac9, h0403_3ac9, h0403_3ac10, h0403_4sq5	h0503_41 ~ h0503_50, h0503_ac9, h0503_3ac9, h0503_3ac10, h0503_4sq5	h0603_41 ~ h0603_50, h0603_ac9, h0603_3ac9, h0603_3ac10, h0603_4sq5	h0703_41 ~ h0703_50, h0703_ac9, h0703_3ac9, h0703_3ac10, h0703_4sq5, h0703_7ac5	...	h1303_41 ~ h1303_50, h1303_ac9, h1303_3ac9, h1303_3ac10, h1303_4sq5, h1303_7ac5
가구원6	h0103_51~ h0103_60	h0203_51 ~ h0203_60, h0203_aq11,12	h0303_51 ~ h0303_60, h0303_aq11, h0303_3aq11, h0303_3aq12	h0403_51 ~ h0403_60, h0403_aq11, h0403_3aq11, h0403_3aq12, h0403_4sq6	h0503_51 ~ h0503_60, h0503_aq11, h0503_3aq11, h0503_3aq12, h0503_4sq6	h0603_51 ~ h0603_60, h0603_aq11, h0603_3aq11, h0603_3aq12, h0603_4sq6	h0703_51 ~ h0703_60, h0703_aq11, h0703_3aq11, h0703_3aq12, h0703_4sq6, h0703_7ac6	...	h1303_51 ~ h1303_60, h1303_aq11, h1303_3aq11, h1303_3aq12, h1303_4sq6, h1303_7ac6
가구원7	h0103_61~ h0103_70	h0203_61 ~ h0203_70, h0203_aq13,14	h0303_61 ~ h0303_70, h0303_aq13, h0303_3aq13, h0303_3aq14	h0403_61 ~ h0403_70, h0403_aq13, h0403_3aq13, h0403_3aq14, h0403_4sq7	h0503_61 ~ h0503_70, h0503_aq13, h0503_3aq13, h0503_3aq14, h0503_4sq7	h0603_61 ~ h0603_70, h0603_aq13, h0603_3aq13, h0603_3aq14, h0603_4sq7	h0703_61 ~ h0703_70, h0703_aq13, h0703_3aq13, h0703_3aq14, h0703_4sq7, h0703_7ac7	...	h1303_61 ~ h1303_70, h1303_aq13, h1303_3aq13, h1303_3aq14, h1303_4sq7, h1303_7ac7

구분	1차	2차	3차	4차	5차	6차	7차	8~12차	13차
가구원8	h0103_71~ h0103_80	h0203_71 ~ h0203_80, h0203_aq15,16	h0303_71 ~ h0303_80, h0303_aq15, h0303_3aq15, h0303_3aq16	h0403_71 ~ h0403_80, h0403_aq15, h0403_3aq15, h0403_3aq16, h0403_4sq8	h0503_71 ~ h0503_80, h0503_aq15, h0503_3aq15, h0503_3aq16, h0503_4sq8	h0603_71 ~ h0603_80, h0603_aq15, h0603_3aq15, h0603_3aq16, h0603_4sq8	h0703_71 ~ h0703_80, h0703_aq15, h0703_3aq15, h0703_3aq16, h0703_4sq8, h0703_7aq8	...	h1303_71 ~ h1303_80, h1303_aq15, h1303_3aq15, h1303_3aq16, h1303_4sq8, h1303_7aq8
가구원9	h0103_81~ h0103_90	h0203_81 ~ h0203_90, h0203_aq17,18	h0303_81 ~ h0303_90, h0303_aq17, h0303_3aq17, h0303_3aq18	h0403_81 ~ h0403_90, h0403_aq17, h0403_3aq17, h0403_3aq18, h0403_4sq9	h0503_81 ~ h0503_90, h0503_aq17, h0503_3aq17, h0503_3aq18, h0503_4sq9	h0603_81 ~ h0603_90, h0603_aq17, h0603_3aq17, h0603_3aq18, h0603_4sq9	h0703_81 ~ h0703_90, h0703_aq17, h0703_3aq17, h0703_3aq18, h0703_4sq9, h0703_7aq9	...	h1303_81 ~ h1303_90, h1303_aq17, h1303_3aq17, h1303_3aq18, h1303_4sq9, h1303_7aq9

주: 가구원2~가구원8의 세부항목은 가구원1과 내용 동일

【기본 팁】

Koweps 13차년도 자료에서 경제활동상태는 ‘2017년 12월 31일 기준’이고, ‘당시 만15세 이상(2002. 12. 31 이전 출생자) 모든 가구원’이 응답하도록 하였다. 단, 건설 또는 농업 일용직과 같이 불규칙적인 일자리와 계절성이 강한 일자리(농업 등)에 대해서는 2017년 1년간 주되게 해 온 일자리를 응답하도록 하였다.

【변수 활용시 유의점】

□ 근로능력정도

구분	내용
1. 근로가능(일용노동 가능)	일터에서 종일 노동이 가능한 경우
2. 단순근로가능 (집에서 돈벌이를 할 수 있는 정도)	일터에서 종일 근로가 어렵거나, 장애, 질병 등으로 거동이 불편하여 집에서 돈벌이를 할 수 있는 경우
3. 단순근로미약자(집안일만 가능)	돈을 벌기 위한 일을 하기에는 어려움이 있지만 집에서 가사일을 하거나 보조할 수 있는 경우
4. 근로능력이 없어 경제활동을 하지 않음(집안일도 불가능)	장애, 부상, 질병, 노령 등으로 인하여 일을 전혀 할 수 없는 경우 (실제로 경제활동상태가 비경제활동인구로 분류됨)

□ 주된 경제활동 참여상태는 크게 다음과 같이 구분하고 있음.

구분		내용
경제활동 인구	취업자	1. 상용직 근로계약기간이 1년 이상인 근로자이거나 정해진 계약 기간 없이 본인이 원하면 계속 일할 수 있는 자 (회사 내규에 의해 채용되어 인사관리 규정의 적용을 받고 상여금, 수당 및 퇴직금 등의 수혜를 받는 사람)
		2. 임시직 근로계약기간이 1개월 이상 1년 미만인 근로자이거나 근로계약기간이 없더라도 1년 이내에 이 일이 끝날 것이라고 생각되는 경우, 또는 일정한 사업완료(프로젝트 등)의 필요성에 의해서 고용된 자(단, 한 직장에서 오래 일하였거나 앞으로도 계속 일할 것으로 예상된다 하더라도 근로계약기간이 1년 미만이면 임시직)
		3. 일용직 근로계약기간이 1개월 미만인 근로자이거나, 매일매일 고용되어 일당제 급여를 받고 일하거나, 일정한 장소 없이 돌아다니면서 일한 대가를 받는 자
		4. 자활 및 공공근로, 노인일자리 국가 또는 공공기관에서 실시하는 자활근로 또는 공공근로사업, 노인일자리, 희망근로에 종사하고 있는 자
		5. 고용주 한 사람 이상 피고용인을 두고 기업을 경영하거나 농장을 경영하는 자
		6. 자영업자 자기 혼자 또는 무급가족 종사자와 함께 자기 책임 하에 독립적인 형태로 전문적인 업을 수행하거나 사업체를 운영 하는 자
		7. 무급가족종사자 동일가구내 가족이 경영하는 사업체, 농장에서 무보수로 일하는 사람을 말하며, 주당 18시간 이상 일한 자 (단, 월급을 받고 일하는 경우는 무급가족종사자가 아님)
실업자	8. 실업자 만15세 이상 인구 중 지난 4주 동안 일할 의사와 능력을 가지고 있으면서도 일을 하지 못한 자. 구직활동을 한 경우, 30일 이내에 새로운 직장에 들어갈 것이 확실한 취업대기자는 구직활동여부와 관계없이 실업자로 분류	
비경제활동인구	9. 비경제활동인구 만15세 이상 인구 중 취업도 실업도 아닌 상태에 있는 자. 또한 주된 활동 상태에 따라 가사, 통학, 연로, 심신장애, 기타로 구분되며, 집에서 통근하는 군 복무자(공익근무요원 등)도 비경제활동인구로 분류	

- 2가지 이상의 경제활동에 참여한 경우 본인이 주된 활동이라고 생각하는 것 기준으로 응답함.
- 학생, 주부라도 소득을 목적으로 주당 1시간 이상 일한 경우와 일시휴직자(병가, 산전후휴가, 육아휴직 등)도 취업자로 파악함.

□ 근로지속불가능 사유가 3차 때 추가됨에 따라 임금근로자 중 한시적 근로자의 한시적 근로 사유의 파악이 가능해짐.

○ 1차 자료의 정규직/비정규직 구분

고용형태(h0103_5)	근로시간형태(h0103_6)	구분
한시적(=1)	시간제(=1)	비정규직
	전일제(=2)	
비전형(=2)	시간제(=1)	
	전일제(=2)	
정규직(=3)	시간제(=1)	정규직
	전일제(=2)	

○ 2차 자료의 정규직/비정규직 구분

고용관계(h0203_aq1)	근로시간형태(h0203_6)	근로계약유무, 근로지속가능성(h0203_aq2)	구분
직접고용(=1)	전일제(=2)	지속가능 무기근로(=1)	정규직
		지속불가능 무기근로(=2)	
		지속가능 유기근로(=3)	비정규직
		지속불가능 유기근로(=4)	
시간제(=1)	-		
간접고용(=2)	-	-	
특수고용(=3)	-	-	

○ 13차 자료(3~13차와 동일)의 정규직/비정규직 구분

고용관계(h1303_aq1)	근로시간형태(h1303_6)	근로계약유무(h1303_3aq1)	근로지속가능성(h1303_3aq2)	구분
직접고용(=1)	전일제(=2)	무기계약(=2)	지속가능(=1)	비정규직
		무기계약(=2)	지속불가능(=2)	
		유기계약(=1)	지속가능(=1)	
		유기계약(=1)	지속불가능(=2)	
	시간제(=1)	-	-	
간접고용(=2)	-	-	-	
특수고용(=3)	-	-	-	

□ 업종, 직종 코드는 통계청 표준분류체계에 따라 제9차 개정 한국표준산업분류와 제6차 개정 한국표준직업분류 기준임(부록 참조).

○ 3차 조사까지는 자활, 공공근로, 노인일자리의 산업코드를 일괄 '97'로 표기하였으나, 4차 조사부터 각 일자리의 업종에 맞게 산업코드를 부여함.

○ 조사 지침의 변경사항으로서 1, 2, 3차 때 보험모집인의 경우 사업자등록증 유무와 관계없이 임금근로자 중 특수고용으로 분류하였으나, 4차부터는 사업자등록증이 있을 경우 자영자로 분류하였음.

□ 7차년도부터 '경제활동 참여상태(12월 31일 기준)(h1303_7aq1)'이 추가됨

○ 불규칙적인 일자리나 계절성이 강한 일자리(일용직, 자활 및 공공근로 등)의 경우 주된일자리(문3)과 12월 31일 기준 참여상태(문3-1) 모두 응답하도록 하였음.

4. 사회보험, 퇴직(연금, 개인연금 가입

구분	세부항목	단위	1차	2차	3차	4차	5차	6차	7차	8~12차	13차
	가구원 번호		h0104_1	h0204_1	h0304_1	h0404_1	h0504_1	h0604_1	h0704_1	...	h1304_1
사회 보험 가입	가입대상		h0104_2	-	-	-	-	-	-	...	-
	국민연금 보험료 납부여부		h0104_3	-	-	-	-	-	-	...	-
	국민연금 보험료 안내는 이유		h0104_4	-	-	-	-	-	-	...	-
	공적연금가입형태		-	h0204_aq1	h0304_aq1	h0404_aq1	h0504_aq1	h0604_aq1	h0704_aq1	...	h1304_aq1
	가입 공적연금제도		-	h0204_aq2	h0304_aq2	h0404_aq2	h0504_aq2	h0604_aq2	h0704_aq2	...	h1304_aq2
	국민연금 가입종별		-	h0204_aq3	h0304_aq3	h0404_aq3	h0504_aq3	h0604_aq3	h0704_aq3	...	h1304_aq3
	국민연금 납부여부		-	h0204_aq4	h0304_aq4	h0404_aq4	h0504_aq4	h0604_aq4	h0704_aq4	...	h1304_aq4
	국민연금 미납유형		-	h0204_aq5	h0304_aq5	h0404_aq5	h0504_aq5	h0604_aq5	h0704_aq5	...	h1304_aq5
	국민연금 납부예외사유		-	h0204_aq6	h0304_aq6	h0404_aq6	h0504_aq6	h0604_aq6	h0704_aq6	...	h1304_aq6
	국민연금 납부예외기간	개월	-	h0204_aq7	h0304_aq7	h0404_aq7	h0504_aq7	h0604_aq7	h0704_aq7	...	h1304_aq7
	국민연금 미납이유		h0104_6	h0204_aq8	h0304_aq8	h0404_aq8	h0504_aq8	h0604_aq8	h0704_aq8	...	h1304_aq8
	국민연금 미납기간	개월	h0104_5	h0204_aq9	h0304_aq9	h0404_aq9	h0504_aq9	h0604_aq9	h0704_aq9	...	h1304_aq9
	국민연금 미가입 이유		h0104_7	h0204_aq10	h0304_aq10	h0404_aq10	h0504_aq10	h0604_aq10	h0704_aq10	...	h1304_aq10
	산재보험 가입여부		h0104_8	h0204_8	h0304_8	h0404_8	h0504_8	h0604_8	h0704_8	...	h1304_8
고용보험 가입여부		h0104_9	h0204_9	h0304_9	h0404_9	h0504_9	h0604_9	h0704_9	...	h1304_9	
건강보험 가입여부		-	-	-	-	-	-	h0704_7aq1	...	h1304_7aq1	
퇴직금, 개인연 금 가입	퇴직금 적용여부		h0104_11	h0204_11	h0304_11	h0404_11	h0504_11	h0604_11	h0704_11	...	h1304_11
	퇴직연금 가입여부		h0104_10	h0204_10	h0304_10	h0404_10	h0504_10	h0604_10	h0704_10	...	h1304_10
	개인연금 가입여부		-	h0204_aq11	h0304_aq11	h0404_aq11	h0504_aq11	h0604_aq11	h0704_aq11	...	h1304_aq11

주: SYSMIS=, 모름/무응답=9 또는 99

구분	1차	2차	3차	4차	5차	6차	7차	8~12차	13차	비 고
가구원2	h0104_12 ~ h0102_22	h0204_12 ~ h0204_aq22	h0304_12 ~ h0304_aq22	h0404_12 ~ h0404_aq22	h0504_12 ~ h0504_aq22	h0604_12 ~ h0604_aq22	h0704_12 ~ h0704_7aq2	...	h1304_12 ~ h1304_7aq2	가구원1과 내용 동일
가구원3	h0104_23 ~ h0102_33	h0204_23 ~ h0204_aq33	h0304_23 ~ h0304_aq33	h0404_23 ~ h0404_aq33	h0504_23 ~ h0504_aq33	h0604_23 ~ h0604_aq33	h0704_23 ~ h0704_7aq3	...	h1304_23 ~ h1304_7aq3	
가구원4	h0104_34 ~ h0102_44	h0204_34 ~ h0204_aq44	h0304_34 ~ h0304_aq44	h0404_34 ~ h0404_aq44	h0504_34 ~ h0504_aq44	h0604_34 ~ h0604_aq44	h0704_34 ~ h0704_7aq4	...	h1304_34 ~ h1304_7aq4	
가구원5	h0104_45 ~ h0102_55	h0204_45 ~ h0204_aq55	h0304_45 ~ h0304_aq55	h0404_45 ~ h0404_aq55	h0504_45 ~ h0504_aq55	h0604_45 ~ h0604_aq55	h0704_45 ~ h0704_7aq5	...	h1304_45 ~ h1304_7aq5	
가구원6	h0104_56 ~ h0102_66	h0204_56 ~ h0204_aq66	h0304_56 ~ h0304_aq66	h0404_56 ~ h0404_aq66	h0504_56 ~ h0504_aq66	h0604_56 ~ h0604_aq66	h0704_56 ~ h0704_7aq6	...	h1304_56 ~ h1304_7aq6	
가구원7	h0104_67 ~ h0102_77	h0204_67 ~ h0204_aq77	h0304_67 ~ h0304_aq77	h0404_67 ~ h0404_aq77	h0504_67 ~ h0504_aq77	h0604_67 ~ h0604_aq77	h0704_67 ~ h0704_7aq7	...	h1304_67 ~ h1304_7aq7	
가구원8	h0104_78 ~ h0102_88	h0204_78 ~ h0204_aq88	h0304_78 ~ h0304_aq88	h0404_78 ~ h0404_aq88	h0504_78 ~ h0504_aq88	h0604_78 ~ h0604_aq88	h0704_78 ~ h0704_7aq8	...	h1304_78 ~ h1304_7aq8	
가구원9	h0104_89 ~ h0102_99	h0204_89 ~ h0204_aq99	h0304_89 ~ h0304_aq99	h0404_89 ~ h0404_aq99	h0504_89 ~ h0504_aq99	h0604_89 ~ h0604_aq99	h0704_89 ~ h0704_7aq9	...	h1304_89 ~ h1304_7aq9	

【기본 팁】

Koweps에서 사회보험, 퇴직(연금), 개인연금 가입 관련 내용은 모두 조사 당시의 직전 연도 말일(12월 31일)을 기준으로 응답하도록 함. 따라서 1차연도 데이터는 2005년 12월 31일 기준, 2차연도는 2006년, 3차연도는 2007년, 4차연도는 2008년, 5차연도는 2009년, 6차연도는 2010년, 7차연도는 2011년, 8차연도는 2012년, 9차연도는 2013년, 10차연도는 2014년, 11차연도는 2015년, 12차연도는 2016년, 13차연도는 2017년 12월 31일 기준의 정보가 담겨 있음.

【변수 활용시 유의점】

□ 2차 이후 자료부터 공적연금 관련 변수를 보다 세분화, 상세화하여 변수의 수를 기존 6개에서 10개로 늘렸으며, 보다 체계적인 분류를 위해서

단계적인 질문방식으로 변경하였음.

- 즉, 공적연금 가입형태(h1304_aq1)에서 공적연금 수급, 가입, 미가입 등을 파악하고, 가입하고 있는 연금제도(h1304_aq2)를 파악하는 등 한 변수에서 동질적인 변수값의 분류를 가능하도록 하였음.
- 2차 이후 자료부터 국민연금 납부예외사유(h1304_aq6)와 납부예외기간(h1304_aq7) 변수를 추가하였음.

□ 공적연금 및 국민연금 변수 관련 2~13차 자료와 1차 자료의 관계는 아래 표를 참조

2~13차 자료	변수값	1차 자료	비고
공적연금가입여부(h0204_aq1~h1304_aq1)	비해당, 수급, 가입, 수급&가입, 미가입	h0104_4(=1)	국민연금 수급자만
가입 연금제도(h0204_aq2~h1304_aq2)	특수지역연금	h0104_2(=1,2,3,4)	
	국민연금	h0104_3(=1,2,3,4) + h0104_4(=2,4,5)	
국민연금가입종별(h0204_aq3~h1304_aq3)	직장, 지역, 임의, 임의계속	h0104_3(=1,2,3,4)	
국민연금납부여부(h0204_aq4~h1304_aq4)	납부중	h0104_3(=1,2,3,4)	
	미납중	h0104_3(=5)	
국민연금미납유형(h0204_aq5~h1304_aq5)	납부예외	h0104_4(=4)	
	단순미납	h0104_4(=5)	
국민연금 납부예외사유(h0204_aq6~h1304_aq6)	실직외, 입원, 생활곤란, 학업, 기타	없음	
국민연금 납부예외기간(h0204_aq7~h1304_aq7)	1년간 납부예외 기간	없음	
국민연금 미납이유(h0204_aq8~h1304_aq8)	경제적 이유, 제도불신, 불필요 등	h0104_6	
국민연금 미납기간(h0204_aq9~h1304_aq9)	1년간 미납 기간	h0104_5	
국민연금 미가입 이유(h0204_aq10~h1304_aq10)	경제적 이유, 제도불신, 불필요 등	h0104_7	

□ 국민연금 가입종별(h1304_aq3) 변수

- 12월 31일 기준 경제활동상태(h1303_4+h1303_7aq1)에서는 자영자(=6), 무급가족종사자(=7), 실업자(=8), 비경제활동인구(=9) 등으로

응답했으면서도 국민연금 가입종별(h1304_aq3)에서는 직장가입자(=1)로 응답한 사례는, 실제 경제활동상태와 제도상 사회보험 가입의 형태가 다른 경우임(예: 자영자인데, 친구가 고용주로 있는 사업장에 직원으로 이름이 올라가 4대보험을 가입한 경우)

□ 국민연금 납부여부(h1304_aq4) 변수

- ‘납부하고 있지 않음(=2)’에는 납부기한을 깜박하고 잊어버리거나 자동이체의 인출당일 잔고가 부족한 경우와 같이 고의적 미납이 아닌 경우는 포함되지 않음. 이들 경우는 ‘납부하고 있음(=1)’으로 응답하도록 하였음.
- 국민연금 납부여부(h1304_aq4)에 대해 ‘납부하고 있음(=1)’이라고 응답했으면서도 국민연금 미납기간(h1304_aq9)이 응답되어 있는 경우가 있을 수 있음. 이는 2017년 12월 31일 시점에서는 국민연금을 납부하고 있었지만, 2017년 1년간 미납경험이 있는 경우임.

□ 납부예외 기간(h1304_aq7)과 보험료 미납기간(h1304_aq9) 변수

- 당해년 1년 동안의 합산 개월수임.

□ 개인연금 가입여부 변수와 관련 1차 자료에서는 가구원용 설문지에서 설문한 반면, 2차 이후 자료에서는 가구용 설문지에서 설문하였음.

- 또한 2차 이후 자료에서는 종신보험의 경우 개인연금 전환이 가능하다는 점을 감안하여 종신보험을 가입한 경우도 응답하도록 하였으며, 4차 이후 자료에서는 개인연금과 종신보험 가입여부를 구분할 수 있도록 응답항목을 5가지로 세분화함.

구분	1차 자료	2차 자료	3차 자료	4~13차 자료
조사표 유형/변수명	가구원용/ p0101_26	가구용/ h0204_aq11	가구용/ h0304_aq11	가구용/ h0404_aq11~h1304_aq11
응답항목 세분화	가입(=1), 미가입(=2)	가입(=1), 미가입(=2), 모름(=3), 종신보험 가입(=4)	가입(=1), 미가입(=2), 모름(=3)	개인연금만 가입(=1), 종신보험만 가입(=2), 둘 다 가입(=3), 미가입(=4), 모름(=5)

□ 7차 이후 자료부터는 건강보험 가입여부(h1304_7aq1) 변수를 추가하여, 가구원별 건강보험 및 의료급여 등의 가입여부를 파악할 수 있음.

5. 의료 B

【의료 B 관련 변수】

구분	세부항목	단위	1차	2차	3차	4차	5차	6차	7차	8~11차	12차	13차
의료B	건강보험 가입여부	-	h0105_1	h0205_1	h0305_1	h0405_1	h0505_1	h0605_1	h0705_1	...	h1205_1	h1305_1
	가입자의 해당종류	-	-	-	h0305_3aq1	h0405_3aq1	h0505_3aq1	h0605_3aq1	h0705_3aq1	...	h1205_3aq1	h1305_3aq1
	미가입자의 혜택종류	-	h0105_2	h0205_2	h0305_2	h0405_2	h0505_2	h0605_2	h0705_2	...	h1205_2	h1305_2
	의료급여서비스 문제점	-	h0105_3	h0205_3	h0305_3	h0405_3	h0505_3	h0605_3	h0705_3	...	h1205_3	h1305_3
	건강보험료 미납경험	-	h0105_4	h0205_4	h0305_4	h0405_4	h0505_4	h0605_4	h0705_4	...	h1205_4	h1305_4
	건강보험료 미납이유	-	h0105_5	h0205_5	h0305_5	h0405_5	h0505_5	h0605_5	h0705_5	...	h1205_5	h1305_5
	건강보험료 미납기간	개월	h0105_6	h0205_6	h0305_6	h0405_6	h0505_6	h0605_6	h0705_6	...	h1205_6	h1305_6
	건강보험 문제점	-	h0105_7	h0205_7	h0305_7	h0405_7	h0505_7	h0605_7	h0705_7	...	h1205_7	h1305_7
	건강보험의 보험료에 합당한 보장정도	-	h0105_8	nh0205_8	nh0305_8	nh0405_8	nh0505_8	nh0605_8	nh0705_8	...	nh1205_8	nh1305_8
	의료기관 진료 및 치료 서비스의 만족도	-	h0105_9	nh0205_9	nh0305_9	nh0405_9	nh0505_9	nh0605_9	nh0705_9	...	nh1205_9	nh1305_9
	민간의료보험의 12월 보험료	만원	-	-	h0305_3aq2	h0405_3aq2	h0505_3aq2	h0605_3aq2	h0705_3aq2	...	h1205_3aq2	h1305_3aq2

주: SYSMIS=, 모름/무응답=9 또는 99 또는999

【기본 팁】

Koweps 13차년도에서 의료 B는 ‘2017년 1년 중(’17.01.01~12.31) 가구의 건강보험 및 의료급여 이용실태’에 관한 문항이다. 단, 민간의료보험의 12월 보험료(h1305_3aq2) 문항의 경우 2017년 12월을 기준으로 하였다.

【1,2차년도 이후 달라진 점】

Koweps의 의료 B 부분에서 3차년도 이후에 추가된 문항은 가입자의 해당종류(h1305_3aq1)와 민간의료보험의 12월 보험료(h1305_3aq2)이다. 그리고 문4) 건강보험의 보험료에 합당한 보장정도(nh1305_8), 문5) 의료기관 진료서비스에 대한 만족도 문항(nh1305_9)은 3년 주기로 묻는 문항으로 설정되었다. 따라서 1,4,7,10,13차년도에는 모든 가구가 작성을 하였으나 2,3,5,6,8,9,11,12차년도에는 원가구에게는 묻지 않고, 신규가 구에게만 묻는 문항임에 주의해야 한다.

【변수 활용시 유의점】

- 건강보험 가입여부(h1305_1)에서는 가구원 중 한명이라도 건강보험가입자 또는 건강보험가입자의 피부양자로 속해있는 경우에 건강보험에 가입된 것으로 체크하였음. 또한 (공적)건강보험은 전 국민 대상의 국가의 공적 건강보험 가입여부를 말하는 것으로, 보험회사에 가입한 건강보험은 제외됨.
- 미가입자의 혜택종류(h1305_2)에서는 가구주가 의료급여와 국가유공자 무료진료를 동시에 제공받고 있다면 주로 이용하는 급여를 기록하였음.
 - 국가유공자 무료진료는 의료비를 국가보훈처로부터 전액 국비로 지원받는 국비진료대상자(독립유공자, 국가유공자 등)인 경우를 말함(보훈병원에서 무료로 진료 받을 수 있음).
- 건강보험료 미납기간(h1305_6)은 1년 동안(연간) 미납한 개월 수입.

- 민간의료보험의 12월 보험료(h1305_3aq2)는 2017년 12월 기준으로 응답하도록 하였음.
- 민간의료보험의 12월 보험료(h1305_3aq2)에서 혼합된 형태의 보험(기령, 종신보험에서 특약으로 질병에 관한 보장을 받는 경우 등)의 경우는 가능한 한 질병과 관련한 부분의 금액을 파악하였음. 만약, 혼합된 형태의 보험에서 질병과 관련한 부분의 금액을 파악하기 어려운 경우 민간의료보험의 12월 보험료(h1305_3aq2)에는 금액을 파악하지 않음.

6. 주거

【주거 관련 변수】

구분	세부항목	단위	1차	2차	3차	4차	5차	6차	7차	8~11차	12차	13차
주거	이사경험 여부	-	-	h0206_aq1	h0306_aq1	h0406_aq1	h0506_aq1	h0606_aq1	h0706_aq1	...	h1206_aq1	h1306_aq1
	주택유형	-	h0106_1	h0206_1	h0306_1	h0406_1	h0506_1	h0606_1	h0706_1	...	h1206_1	h1306_1
	주거위치	-	h0106_2	h0206_2	h0306_2	h0406_2	h0506_2	h0606_2	h0706_2	...	h1206_2	h1306_2
	주거의 점유형태	-	h0106_3	h0206_3	h0306_3	h0406_3	h0506_3	h0606_3	h0706_3	...	h1206_3	h1306_3
	방수	개	h0106_4	h0206_4	h0306_4	h0406_4	h0506_4	h0606_4	h0706_4	...	h1206_4	h1306_4
	주거면적	m ²	h0106_5	h0206_5	h0306_5	h0406_5	h0506_5	h0606_5	h0706_5	...	h1206_5	h1306_5
거주 주택	주택 가격	만원	h0106_6	h0206_6	h0306_6	h0406_6	h0506_6	h0606_6	h0706_6	...	h1206_6	h1306_6
	주택 월세액	만원	h0106_7	h0206_7	-	-	-	-	-	-	-	-
	주택구입비용, 보증금 마련 경로(1순위)	-	h0106_8	h0206_8	h0306_8	h0406_8	h0506_8	h0606_8	h0706_8	...	h1206_8	h1306_8
	주택구입비용, 보증금 마련 경로(2순위)	-	h0106_9	h0206_9	h0306_9	h0406_9	h0506_9	h0606_9	h0706_9	...	h1206_9	h1306_9
	1년간 총 원금상환액(가)	만원	-	h0206_aq2	h0306_aq2	h0406_aq2	h0506_aq2	h0606_aq2	h0706_aq2	...	h1206_aq2	h1306_aq2
	12월 31일 기준 주택관련 부채액(나)	만원	-	h0206_aq3	h0306_aq3	h0406_aq3	h0506_aq3	h0606_aq3	h0706_aq3	...	h1206_aq3	h1306_aq3
	1년간 대출상환액 연체횟수	-	h0106_10	h0206_10	h0306_10	h0406_10	h0506_10	h0606_10	h0706_10	...	h1206_10	h1306_10
	주택의 구조, 성능 및 환경(가)	-	h0106_11	h0206_11	h0306_11	h0406_11	h0506_11	h0606_11	h0706_11	...	h1206_11	h1306_11
	주택의 구조, 성능 및 환경(나)	-	h0106_12	h0206_12	h0306_12	h0406_12	h0506_12	h0606_12	h0706_12	...	h1206_12	h1306_12
	주택의 구조, 성능 및 환경(다)	-	h0106_13	h0206_13	h0306_13	h0406_13	h0506_13	h0606_13	h0706_13	...	h1206_13	h1306_13
	주택의 구조, 성능 및 환경(라)	-	h0106_14	h0206_14	h0306_14	h0406_14	h0506_14	h0606_14	h0706_14	...	h1206_14	h1306_14
	거주지역 생활환경(가)	-	h0106_15	-	-	-	-	-	-	-	-	-
	거주지역 생활환경(나)	-	h0106_16	-	-	-	-	-	-	-	-	-
	거주지역 생활환경(다)	-	h0106_17	-	-	-	-	-	-	-	-	-
	거주지역 생활환경(라)	-	h0106_18	-	-	-	-	-	-	-	-	-
	거주지역 생활환경(마)	-	h0106_19	-	-	-	-	-	-	-	-	-
거주지역 생활환경(바)	-	h0106_20	-	-	-	-	-	-	-	-	-	

구분	세부항목	단위	1차	2차	3차	4차	5차	6차	7차	8~11차	12차	13차	
거주 주택	주거시설 사용형태_상하수도	-	h0106_21	h0206_21	h0306_21	h0406_21	h0506_21	h0606_21	h0706_21	...	h1206_21	h1306_21	
	주거시설 사용형태_부엌	-	h0106_22	h0206_22	h0306_22	h0406_22	h0506_22	h0606_22	h0706_22	...	h1206_22	h1306_22	
	주거시설 사용형태_화장실	-	h0106_23	h0206_23	h0306_23	h0406_23	h0506_23	h0606_23	h0706_23	...	h1206_23	h1306_23	
	주거시설 사용형태_목욕시설	-	h0106_24	h0206_24	h0306_24	h0406_24	h0506_24	h0606_24	h0706_24	...	h1206_24	h1306_24	
	주거시설 사용형태_난방시설	-	h0106_25	h0206_25	h0306_25	h0406_25	h0506_25	h0606_25	h0706_25	...	h1206_25	h1306_25	
	주거복지사업 필요성정도_영구임대주택	-	h0106_26	-	-	-	-	-	-	-	-	-	-
	주거복지사업 이용경험_영구임대주택	-	h0106_27	h0206_27	h0306_27	h0406_27	h0506_27	h0606_27	h0706_27	...	h1206_27	h1306_27	
	서비스만족도_영구임대주택	-	h0106_28	h0206_28	h0306_28	h0406_28	h0506_28	h0606_28	h0706_28	-	-	-	
	주거복지사업 필요성정도_공공(국민)임대주택	-	h0106_29	-	-	-	-	-	-	-	-	-	
	주거복지사업 이용경험_공공(국민)임대주택	-	h0106_30	h0206_30	h0306_30	h0406_30	h0506_30	h0606_30	h0706_30	...	h1206_30	h1306_30	
	서비스만족도_공공(국민)임대주택	-	h0106_31	h0206_31	h0306_31	h0406_31	h0506_31	h0606_31	h0706_31	-	-	-	
	주거복지사업 필요성정도_전세자금(융자)지원	-	h0106_32	-	-	-	-	-	-	-	-	-	
	주거복지사업 이용경험_전세자금(융자)지원	-	h0106_33	h0206_33	h0306_33	h0406_33	h0506_33	h0606_33	h0706_33	...	h1206_33	h1306_33	
	서비스만족도_전세자금(융자)지원	-	h0106_34	h0206_34	h0306_34	h0406_34	h0506_34	h0606_34	h0706_34	-	-	-	
	주거복지사업 필요성정도_저소득층 월세지원	-	h0106_35	-	-	-	-	-	-	-	-	-	
	주거복지사업 이용경험_저소득층 월세지원	-	h0106_36	h0206_36	h0306_36	h0406_36	h0506_36	h0606_36	h0706_36	...	h1206_36	h1306_36	
	서비스만족도_저소득층 월세지원	-	h0106_37	h0206_37	h0306_37	h0406_37	h0506_37	h0606_37	h0706_37	-	-	-	
	주거복지사업 필요성정도_주택구입자금(융자)지원	-	h0106_38	-	-	-	-	-	-	-	-	-	
	주거복지사업 이용경험_주택구입자금(융자)지원	-	h0106_39	h0206_39	h0306_39	h0406_39	h0506_39	h0606_39	h0706_39	...	h1206_39	h1306_39	
	서비스만족도_주택구입자금(융자)지원	-	h0106_40	h0206_40	h0306_40	h0406_40	h0506_40	h0606_40	h0706_40	-	-	-	
기타_이용경험	-	-	-	h0306_3aq1	h0406_3aq1	h0506_3aq1	h0606_3aq1	h0706_3aq1	...	h1206_3aq1	h1306_3aq1		
기타_서비스만족도	-	-	-	h0306_3aq2	h0406_3aq2	h0506_3aq2	h0606_3aq2	h0706_3aq2	-	-	-		

주: SYSMIS= , 없음=0, 모름/무응답=9 또는 99 또는 999. 또는 999999

【기본 팁】

Koweps 13차년도 자료에서 주거 조사항목은 ‘2017년 12월 31일 기준 가구의 주거실태’이다. 단, 이사경험 여부(h1306_aq1), 총 원금상환액(h1306_aq2), 대출상환액 연체횟수(h1306_10), 주거복지 관련 사업(h1306_27~h1306_3aq1) 문항의 경우는 2017년 1년을 기준시점으로 조사하였다.

【변수 활용시 유의점】

- 주택 월세액(h1307_3aq3)의 경우 1차, 2차 년도에는 ‘주거’ 문항에 포함(h0106_7, h0206_7)하였으나 3차년도 이후에는 ‘생활비(지출)’ 문항에 포함하여 조사하였음.
- 주택 월세액(h1307_3aq3)의 경우 주거 점유형태(h1306_3)가 ‘보증부 월세’ 혹은 ‘월세’인 경우에만 값이 나타나는 것이 원칙임. 그러나 본 조사에서는 주거 점유형태가 ‘자가’와 ‘기타’인 경우에도 월세액이 나타남. 이는 조사기준 시점에서 거주하고 있던 주택이 ‘자가’와 ‘기타’라 하더라도 토지 자체의 소유권이 주택소유자의 것이 아닐 수 있기 때문임. 즉, 주거용 건물을 포함하는 토지에 대한 소유권이 없다면 ‘자가’ 혹은 ‘기타’라 하더라도 토지에 대한 사용료를 지불해야 하므로 이 지대(地賃, rent)를 주택 월세액으로 간주하여 표기하였음.
- 주택의 유형(h1306_1)에서 1,2,3차 조사에서는 국민임대아파트를 주택유형 중 ‘⑤일반아파트’에 포함하여 조사하였으나 4차 조사부터는 따로 항목을 구성하여 ‘⑬ 국민임대아파트’로 조사함.

- 주거 점유형태(h1306_3) 중 ‘기타’에 해당하는 경우는 다음과 같음. 첫째, 무상으로 주택에 사는 경우, 둘째, 주택 명의가 가구원이 아닌 자로 된 경우, 셋째, 저렴한 가격으로 제공된 사택이나 관사에 사는 경우 등이 포함됨
- 주거면적(h1306_5)의 단위는 ‘m²’이며 세 준 경우 그 면적을 제외한, 거주하고 있는 주택평수를 기준으로 응답하도록 하였음.
- ‘주택관련 부채’에는 주택구입비, 보증금, 증개축비용만을 포함하고, 사업자금 마련을 위해 주택을 담보로 대출받는 것은 제외하도록 하였음.
- 주거시설의 종류와 사용형태(h1306_21 ~ h1306_25)의 경우, 중복되는 사항이 있는 경우에는 가장 좋은 것 혹은 발전된 형태의 것을 기준으로 표기하였음.
- 주거복지 관련사업의 이용경험과 관련하여 ‘영구임대주택’과 ‘공공(국민)임대주택’의 경우는 2017년 이전부터 입주하여 2017년 동안에 이용한 경험이 있다면 이용경험 여부에 ‘있다’로 응답하도록 하였음. 그러나, ‘전세자금(융자)지원’, ‘저소득층 월세지원’, ‘주택구입자금(융자)지원’의 경우는 2017년 당해연도에 지원받은 경우만을 이용경험 여부에 ‘있다’로 표기하도록 하였음.

7. 생활비(소비지출), 주관적 최저생계비

【생활비 관련 변수】

구분	세부항목	단 위	1차	2차	3차	4차	5차	6차	7차	8차~12차	13차
식료품비	가정식비 지출액	만원/월	h0107_1	-	h0307_3aq1	h0407_3aq1	h0507_3aq1	h0607_3aq1	h0707_3aq1	...	h1307_3aq1
	외식비 지출액	만원/월	-	-	h0307_3aq2	h0407_3aq2	h0507_3aq2	h0607_3aq2	h0707_3aq2	...	h1307_3aq2
	주류담배비	만원/월	-	-	h0307_3aq2	h0407_3aq2	h0507_5aq1	h0607_5aq1	h0707_5aq1	...	h1307_5aq1
주거비 (주택구입비제외)	월세 지출액	만원/월	-	-	h0307_3aq3	h0407_3aq3	h0507_3aq3	h0607_3aq3	h0707_3aq3	...	h1307_3aq3
	주거관리비 지출액	만원/월	-	-	h0307_3aq4	h0407_3aq4	h0507_3aq4	h0607_3aq4	h0707_3aq4	...	h1307_3aq4
광열수도비	광열수도비 지출액	만원/월	-	-	h0307_3aq5	h0407_3aq5	h0507_3aq5	h0607_3aq5	h0707_3aq5	...	h1307_3aq5
	이 중 난방비 지출액	만원/월	-	-	-	-	-	h0607_6aq1	h0707_6aq1	...	h1307_6aq1
가구가사용품비	가구집기가사용품비 지출액	만원/월	-	-	h0307_3aq6	h0407_3aq6	h0507_3aq6	h0607_3aq6	h0707_3aq6	...	h1307_3aq6
	보육료비	만원/월	-	-	h0307_3aq6	h0407_3aq6	h0507_5aq2	h0607_5aq2	h0707_5aq2	...	h1307_5aq2
의류신발비	의류신발비 지출액	만원/월	-	-	h0307_3aq7	h0407_3aq7	h0507_3aq7	h0607_3aq7	h0707_3aq7	...	h1307_3aq7
보건의료비	보건의료비 지출액	만원/월	h0107_2	-	h0307_3aq8	h0407_3aq8	h0507_3aq8	h0607_3aq8	h0707_3aq8	...	h1307_3aq8
	부족했던 보건의료비	만원/월	h0107_3	-	-	-	-	-	-	...	-
교육비	공교육비 지출액	만원/월	-	-	h0307_3aq9	h0407_3aq9	h0507_3aq9	h0607_3aq9	h0707_3aq9	...	h1307_3aq9
	사교육비 지출액	만원/월	-	-	h0307_3aq10	h0407_3aq10	h0507_3aq10	h0607_3aq10	h0707_3aq10	...	h1307_3aq10
교양오락비	교양오락비 지출액	만원/월	-	-	h0307_3aq11	h0407_3aq11	h0507_3aq11	h0607_3aq11	h0707_3aq11	...	h1307_3aq11
교통통신비	교통비 지출액	만원/월	-	-	h0307_3aq12	h0407_3aq12	h0507_5aq3	h0607_5aq3	h0707_5aq3	...	h1307_5aq3
	통신비 지출액	만원/월	-	-	h0307_3aq12	h0407_3aq12	h0507_5aq4	h0607_5aq4	h0707_5aq4	...	h1307_5aq4
기타 소비지출	기타소비지출 지출액	만원/월	-	-	h0307_3aq13	h0407_3aq13	h0507_3aq13	h0607_3aq13	h0707_3aq13	...	h1307_3aq13
	이 중 경조비 지출액	만원/월	-	-	-	-	-	h0607_6aq4	h0707_6aq4	...	h1307_6aq4
	이 중 종교관련 지출액	만원/월	-	-	-	-	-	h0607_6aq6	h0707_6aq6	...	h1307_6aq6
	이 중 비영리단체 이전지출액	만원/월	-	-	-	-	-	-	-	...	h1307_13aq1

구분	세부항목	단 위	1차	2차	3차	4차	5차	6차	7차	8차~12차	13차
사적이전	비동거가구원 송금보조금	만원/월	-	-	h0307_3aq14	h0407_3aq14	h0507_3aq14	h0607_3aq14	h0707_3aq14	...	h1307_3aq14
	기타(부모) 송금보조금	만원/월	-	-	h0307_3aq15	h0407_3aq15	h0507_3aq15	h0607_3aq15	h0707_3aq15	...	h1307_3aq15
	기타(자녀) 송금보조금	만원/월	-	-	h0307_3aq16	h0407_3aq16	h0507_3aq16	h0607_3aq16	h0707_3aq16	...	h1307_3aq16
	기타(기타) 송금보조금	만원/월	-	-	h0307_3aq17	h0407_3aq17	h0507_3aq17	h0607_3aq17	h0707_3aq17	...	h1307_3aq17
세금	직접세	만원/월	h0107_4	h0207_4	h0307_4	h0407_4	h0507_4	h0607_4	h0707_4	...	h1307_4
	이 중 소득세	만원/월	-	-	-	-	-	h0607_6aq7	h0707_6aq7	...	h1307_6aq7
	이 중 재산세	만원/월	-	-	-	-	-	h0607_6aq8	h0707_6aq8	...	h1307_6aq8
	이 중 자동차세	만원/월	-	-	-	-	-	h0607_6aq9	h0707_6aq9	...	h1307_6aq9
	이 중 종합소득세	만원/월	-	-	-	-	-	h0607_6aq10	h0707_6aq10	...	h1307_6aq10
	이 중 부동산세	만원/월	-	-	-	-	-	h0607_6aq11	h0707_6aq11	...	h1307_6aq11
사회보장부담금	사회보험 납입금	만원/월	h0107_5	h0207_5	h0307_5	h0407_5	h0507_5	h0607_5	h0707_5	...	h1307_5
	이 중 국민연금보험료	만원/월	-	-	-	-	-	h0607_6aq12	h0707_6aq12	...	h1307_6aq12
	이 중 건강보험료	만원/월	-	-	-	-	-	h0607_6aq13	h0707_6aq13	...	h1307_6aq13
	이 중 고용보험료	만원/월	-	-	-	-	-	h0607_6aq14	h0707_6aq14	...	h1307_6aq14
총생활비	동거가구원 현금생활비(A)	만원/월	h0107_6	-	-	-	-	-	-	...	-
	비동거가구원 현금생활비(B)	만원/월	h0107_7	-	-	-	-	-	-	...	-
	지원받는 현물의 금환산액(C)	만원/월	h0107_8	-	-	-	-	-	-	...	-
	총생활비합계(A+B+C)	만원/월	h0107_9	h0207_9	h0307_9	h0407_9	h0507_9	h0607_9	h0707_9	...	h1307_9
현금 및 현물보조금	부모나 자녀에게 제공한 보조금	만원/월	h0107_10	-	-	-	-	-	-	...	-
주관적 최저생활비	주관적 최저생활비	만원/월	h0109_9	h0209_9	h0309_9	h0409_9	h0509_9	h0609_9	h0709_9	...	-
주관적 적정생활비	주관적 적정생활비	만원/월	-	-	-	-	-	h0609_6aq4	h0709_6aq4	...	-

주: 없음=0, 모름/무응답=9999

【기본 팁】

Koweps 13차년도 자료에서 생활비 관련 항목은 “2017년 1년간(‘17.01.01~12.31)간의 지출을 합산하여 12개월로 나눈 월평균액”이며, 천원 단위는 소수점 처리하였다. 일회성 지출(결혼비용, 장례비, 특히 수술비 등)은 제외하고 총생활비를 산출하였다.

【변수 활용시 유의사항】

- 생활비란 식료품비(자가소비 포함), 주거비(월세 포함), 광열수도비, 가구가사용품비, 피복신발비, 보건의료비, (공·사)교육비, 교양오락비, 교통통신비, 기타소비지출, 사적이전(따로 사는 가족에게 보내는 교육비 송금, 생활비 보조), 세금 및 사회보장 부담금을 포함한 금액임.
- 3차 조사부터 구체적인 비목별 생활비 변수가 포함되었고, 6차 조사부터 광열수도비, 기타 소비지출, 세금, 사회보장부담금에서 이 중 항목 변수가 포함됨.
- 총생활비 관련 변수의 활용
 - 소비지출 = 총생활비(h1307_9) - 세금 및 사회보장부담금(h1307_4 + h1307_5)
 - ※ 총생활비에 가구원이 아닌 부모나 자녀 등에게 보내는 송금보조금이 포함되어 있어 위 공식으로 산출된 소비지출은 정확한 수치가 아님에 유의할 필요가 있음.
 - 가계지출 = 총생활비(h1307_9) + 농축산 자가소비액(h1308_159/12 + h1308_165/12) + 지출한 이자(h1309_aq7/12 + h1309_aq8/12)
 - ※ 농축산 자가소비액과 지출한 이자는 “년 단위”로 조사되었으므로 가계지출을 산출할 때 반드시 “12”로 나누어주어야 함.
- 주관적 최저생활비(h1209_9)와 주관적 적정생활비(h1209_6aq4)는 6차까지 부채, 이자 영역에서 조사되었고, 7차부터는 생활비 영역에 포함하여 조사되었으며 13차에서 삭제함.

8. 소득

【소득 관련 변수】

구분	세부항목	단위	1차	2차	3차	4차	5차	6차	7차	8차~12차	13차
상용근로자 소득	가구원번호1	가구원번호	h0108_113	h0208_113	h0308_113	h0408_113	h0508_113	h0608_113	h0708_113	...	h1308_113
	연간총급여액1	만원/년	h0108_114	h0208_114	h0308_114	h0408_114	h0508_114	h0608_114	h0708_114	...	h1308_114
	가구원번호2	가구원번호	h0108_115	h0208_115	h0308_115	h0408_115	h0508_115	h0608_115	h0708_115	...	h1308_115
	연간총급여액2	만원/년	h0108_116	h0208_116	h0308_116	h0408_116	h0508_116	h0608_116	h0708_116	...	h1308_116
	가구원번호3	가구원번호	h0108_117	h0208_117	h0308_117	h0408_117	h0508_117	h0608_117	h0708_117	...	h1308_117
	연간총급여액3	만원/년	h0108_118	h0208_118	h0308_118	h0408_118	h0508_118	h0608_118	h0708_118	...	h1308_118
	가구원번호4	가구원번호	h0108_119	h0208_119	h0308_119	h0408_119	h0508_119	h0608_119	h0708_119	...	h1308_119
	연간총급여액4	만원/년	h0108_120	h0208_120	h0308_120	h0408_120	h0508_120	h0608_120	h0708_120	...	h1308_120
	가구원번호5	가구원번호	-	-	h0308_3aq1	h0408_3aq1	h0508_3aq1	h0608_3aq1	h0708_3aq1	...	h1308_3aq1
	연간총급여액5	만원/년	-	-	h0308_3aq1	h0408_3aq2	h0508_3aq2	h0608_3aq2	h0708_3aq2	...	h1308_3aq2
	가구원번호6	가구원번호	-	-	-	h0408_4aq69	h0508_4aq69	h0608_4aq69	h0708_4aq69	...	h1308_4aq69
	연간총급여액6	만원/년	-	-	-	h0408_4aq70	h0508_4aq70	h0608_4aq70	h0708_4aq70	...	h1308_4aq70
	가구원번호7	가구원번호	-	-	-	h0408_4aq71	h0508_4aq71	h0608_4aq71	h0708_4aq71	...	h1308_4aq71
	연간총급여액7	만원/년	-	-	-	h0408_4aq72	h0508_4aq72	h0608_4aq72	h0708_4aq72	...	h1308_4aq72
	가구원번호8	가구원번호	-	-	-	h0408_4aq73	h0508_4aq73	h0608_4aq73	h0708_4aq73	...	h1308_4aq73
	연간총급여액8	만원/년	-	-	-	h0408_4aq74	h0508_4aq74	h0608_4aq74	h0708_4aq74	...	h1308_4aq74
	가구원번호9	가구원번호	-	-	-	h0408_4aq75	h0508_4aq75	h0608_4aq75	h0708_4aq75	...	h1308_4aq75
	연간총급여액9	만원/년	-	-	-	h0408_4aq76	h0508_4aq76	h0608_4aq76	h0708_4aq76	...	h1308_4aq76
임시일용 근로자 소득	가구원번호1	가구원번호	h0108_121	h0208_121	h0308_121	h0408_121	h0508_121	h0608_121	h0708_121	...	h1308_121
	연간총급여액1	만원/년	h0108_122	h0208_122	h0308_122	h0408_122	h0508_122	h0608_122	h0708_122	...	h1308_122
	가구원번호2	가구원번호	h0108_123	h0208_123	h0308_123	h0408_123	h0508_123	h0608_123	h0708_123	...	h1308_123
	연간총급여액2	만원/년	h0108_124	h0208_124	h0308_124	h0408_124	h0508_124	h0608_124	h0708_124	...	h1308_124
	가구원번호3	가구원번호	h0108_125	h0208_125	h0308_125	h0408_125	h0508_125	h0608_125	h0708_125	...	h1308_125
	연간총급여액3	만원/년	h0108_126	h0208_126	h0308_126	h0408_126	h0508_126	h0608_126	h0708_126	...	h1308_126

구분	세부항목	단위	1차	2차	3차	4차	5차	6차	7차	8차~12차	13차
임시일용 근로자 소득	가구원번호4	가구원번호	h0108_127	h0208_127	h0308_127	h0408_127	h0508_127	h0608_127	h0708_127	...	h1308_127
	연간총급여액4	만원/년	h0108_128	h0208_128	h0308_128	h0408_128	h0508_128	h0608_128	h0708_128	...	h1308_128
	가구원번호5	가구원번호	h0108_129	h0208_129	h0308_129	h0408_129	h0508_129	h0608_129	h0708_129	...	h1308_129
	연간총급여액5	만원/년	h0108_130	h0208_130	h0308_130	h0408_130	h0508_130	h0608_130	h0708_130	...	h1308_130
	가구원번호6	만원/년	-	-	-	h0408_4aq77	h0508_4aq77	h0608_4aq77	h0708_4aq77	...	h1308_4aq77
	연간총급여액6	가구원번호	-	-	-	h0408_4aq78	h0508_4aq78	h0608_4aq78	h0708_4aq78	...	h1308_4aq78
	가구원번호7	만원/년	-	-	-	h0408_4aq79	h0508_4aq79	h0608_4aq79	h0708_4aq79	...	h1308_4aq79
	연간총급여액7	가구원번호	-	-	-	h0408_4aq80	h0508_4aq80	h0608_4aq80	h0708_4aq80	...	h1308_4aq80
	가구원번호8	만원/년	-	-	-	h0408_4aq81	h0508_4aq81	h0608_4aq81	h0708_4aq81	...	h1308_4aq81
	연간총급여액8	가구원번호	-	-	-	h0408_4aq82	h0508_4aq82	h0608_4aq82	h0708_4aq82	...	h1308_4aq82
	가구원번호9	만원/년	-	-	-	h0408_4aq83	h0508_4aq83	h0608_4aq83	h0708_4aq83	...	h1308_4aq83
연간총급여액9	가구원번호	-	-	-	h0408_4aq84	h0508_4aq84	h0608_4aq84	h0708_4aq84	...	h1308_4aq84	
고용주 및 자영자 총 매출액	가구원번호1	가구원번호	h0108_131	-	-	-	-	-	-	...	-
	연간총매출액1	만원/년	h0108_132	-	-	-	-	-	-	...	-
	가구원번호2	가구원번호	h0108_133	-	-	-	-	-	-	...	-
	연간총매출액2	만원/년	h0108_134	-	-	-	-	-	-	...	-
	가구원번호3	가구원번호	h0108_135	-	-	-	-	-	-	...	-
	연간총매출액3	만원/년	h0108_136	-	-	-	-	-	-	...	-
	가구원번호4	가구원번호	h0108_137	-	-	-	-	-	-	...	-
	연간총매출액4	만원/년	h0108_138	-	-	-	-	-	-	...	-
고용주 및 자영자 총 비용	가구원번호1	가구원번호	h0108_139	-	-	-	-	-	-	...	-
	연간총비용1	만원/년	h0108_140	-	-	-	-	-	-	...	-
	가구원번호2	가구원번호	h0108_141	-	-	-	-	-	-	...	-
	연간총비용2	만원/년	h0108_142	-	-	-	-	-	-	...	-
	가구원번호3	가구원번호	h0108_143	-	-	-	-	-	-	...	-
	연간총비용3	만원/년	h0108_144	-	-	-	-	-	-	...	-
	가구원번호4	가구원번호	h0108_145	-	-	-	-	-	-	...	-
	연간총비용4	만원/년	h0108_146	-	-	-	-	-	-	...	-

구분	세부항목	단위	1차	2차	3차	4차	5차	6차	7차	8차~12차	13차
고용주 및 자영자 순소득	가구원번호1	가구원번호	h0108_147	h0208_147	h0308_147	h0408_147	h0508_147	h0608_147	h0708_147	...	h1308_147
	연간순소득1	만원/년	h0108_148	h0208_148	h0308_148	h0408_148	h0508_148	h0608_148	h0708_148	...	h1308_148
	가구원번호2	가구원번호	h0108_149	h0208_149	h0308_149	h0408_149	h0508_149	h0608_149	h0708_149	...	h1308_149
	연간순소득2	만원/년	h0108_150	h0208_150	h0308_150	h0408_150	h0508_150	h0608_150	h0708_150	...	h1308_150
	가구원번호3	가구원번호	h0108_151	h0208_151	h0308_151	h0408_151	h0508_151	h0608_151	h0708_151	...	h1308_151
	연간순소득3	만원/년	h0108_152	h0208_152	h0308_152	h0408_152	h0508_152	h0608_152	h0708_152	...	h1308_152
	가구원번호4	가구원번호	h0108_153	h0208_153	h0308_153	h0408_153	h0508_153	h0608_153	h0708_153	...	h1308_153
	연간순소득4	만원/년	h0108_154	h0208_154	h0308_154	h0408_154	h0508_154	h0608_154	h0708_154	...	h1308_154
	가구원번호5	가구원번호	-	-	-	h0408_4aq85	h0508_4aq85	h0608_4aq85	h0708_4aq85	...	h1308_4aq85
	연간순소득5	만원/년	-	-	-	h0408_4aq86	h0508_4aq86	h0608_4aq86	h0708_4aq86	...	h1308_4aq86
	가구원번호6	가구원번호	-	-	-	h0408_4aq87	h0508_4aq87	h0608_4aq87	h0708_4aq87	...	h1308_4aq87
	연간순소득6	만원/년	-	-	-	h0408_4aq88	h0508_4aq88	h0608_4aq88	h0708_4aq88	...	h1308_4aq88
	가구원번호7	가구원번호	-	-	-	h0408_4aq89	h0508_4aq89	h0608_4aq89	h0708_4aq89	...	h1308_4aq89
	연간순소득7	만원/년	-	-	-	h0408_4aq90	h0508_4aq90	h0608_4aq90	h0708_4aq90	...	h1308_4aq90
	가구원번호8	가구원번호	-	-	-	h0408_4aq91	h0508_4aq91	h0608_4aq91	h0708_4aq91	...	h1308_4aq91
	연간순소득8	만원/년	-	-	-	h0408_4aq92	h0508_4aq92	h0608_4aq92	h0708_4aq92	...	h1308_4aq92
	가구원번호9	가구원번호	-	-	-	h0408_4aq93	h0508_4aq93	h0608_4aq93	h0708_4aq93	...	h1308_4aq93
	연간순소득9	만원/년	-	-	-	h0408_4aq94	h0508_4aq94	h0608_4aq94	h0708_4aq94	...	h1308_4aq94
고용주 및 자영자 전입소득	가구원번호1	가구원번호	-	h0208_aq1	h0308_aq1	h0408_aq1	h0508_aq1	h0608_aq1	h0708_aq1	...	h1308_aq1
	연간순소득1	만원/년	-	h0208_aq2	h0308_aq2	h0408_aq2	h0508_aq2	h0608_aq2	h0708_aq2	...	h1308_aq2
	가구원번호2	가구원번호	-	h0208_aq3	h0308_aq3	h0408_aq3	h0508_aq3	h0608_aq3	h0708_aq3	...	h1308_aq3
	연간순소득2	만원/년	-	h0208_aq4	h0308_aq4	h0408_aq4	h0508_aq4	h0608_aq4	h0708_aq4	...	h1308_aq4
	가구원번호3	가구원번호	-	h0208_aq5	h0308_aq5	h0408_aq5	h0508_aq5	h0608_aq5	h0708_aq5	...	h1308_aq5
	연간순소득3	만원/년	-	h0208_aq6	h0308_aq6	h0408_aq6	h0508_aq6	h0608_aq6	h0708_aq6	...	h1308_aq6
	가구원번호4	가구원번호	-	h0208_aq7	h0308_aq7	h0408_aq7	h0508_aq7	h0608_aq7	h0708_aq7	...	h1308_aq7
	연간순소득4	만원/년	-	h0208_aq8	h0308_aq8	h0408_aq8	h0508_aq8	h0608_aq8	h0708_aq8	...	h1308_aq8
	가구원번호5	가구원번호	-	-	-	h0408_4aq95	h0508_4aq95	h0608_4aq95	h0708_4aq95	...	h1308_4aq95
	연간순소득5	만원/년	-	-	-	h0408_4aq96	h0508_4aq96	h0608_4aq96	h0708_4aq96	...	h1308_4aq96
	가구원번호6	가구원번호	-	-	-	h0408_4aq97	h0508_4aq97	h0608_4aq97	h0708_4aq97	...	h1308_4aq97

구분	세부항목	단위	1차	2차	3차	4차	5차	6차	7차	8차~12차	13차
고용주 및 자영자 전입소득	연간순소득6	만원/년	-	-	-	h0408_4aq98	h0508_4aq98	h0608_4aq98	h0708_4aq98	...	h1308_4aq98
	가구원번호7	가구원번호	-	-	-	h0408_4aq99	h0508_4aq99	h0608_4aq99	h0708_4aq99	...	h1308_4aq99
	연간순소득7	만원/년	-	-	-	h0408_4aq100	h0508_4aq100	h0608_4aq100	h0708_4aq100	...	h1308_4aq100
	가구원번호8	가구원번호	-	-	-	h0408_4aq101	h0508_4aq101	h0608_4aq101	h0708_4aq101	...	h1308_4aq101
	연간순소득8	만원/년	-	-	-	h0408_4aq102	h0508_4aq102	h0608_4aq102	h0708_4aq102	...	h1308_4aq102
	가구원번호9	가구원번호	-	-	-	h0408_4aq103	h0508_4aq103	h0608_4aq103	h0708_4aq103	...	h1308_4aq103
	연간순소득9	만원/년	-	-	-	h0408_4aq104	h0508_4aq104	h0608_4aq104	h0708_4aq104	...	h1308_4aq104
농림축산업 (경지규모)	논	평	h0108_155	h0208_155	h0308_155	h0408_155	h0508_155	h0608_155	h0708_155	...	h1308_155
	밭	평	h0108_156	h0208_156	h0308_156	h0408_156	h0508_156	h0608_156	h0708_156	...	h1308_156
	임야(산)	평	h0108_157	h0208_157	h0308_157	h0408_157	h0508_157	h0608_157	h0708_157	...	h1308_157
	기타(특용작물 등)	평	h0108_158	h0208_158	h0308_158	h0408_158	h0508_158	h0608_158	h0708_158	...	h1308_158
농업소득	자카소비액(B)	만원/년	h0108_159	h0208_159	h0308_159	h0408_159	h0508_159	h0608_159	h0708_159	...	h1308_159
	판매수입(A)	만원/년	h0108_160	h0208_160	h0308_160	h0408_160	h0508_160	h0608_160	h0708_160	...	h1308_160
	이전소비액(C)	만원/년	-	-	h0308_3aq3	h0408_3aq3	h0508_3aq3	h0608_3aq3	h0708_3aq3	...	h1308_3aq3
	합계(A+B+C)	만원/년	h0108_161	h0208_161	h0308_161	h0408_161	h0508_161	h0608_161	h0708_161	...	h1308_161
	잡수입(D)	만원/년	h0108_162	h0208_162	h0308_162	h0408_162	h0508_162	h0608_162	h0708_162	...	h1308_162
	총비용(E)	만원/년	h0108_163	h0208_163	h0308_163	h0408_163	h0508_163	h0608_163	h0708_163	...	h1308_163
	순소득(A+B+C+D-E)	만원/년	h0108_164	h0208_164	h0308_164	h0408_164	h0508_164	h0608_164	h0708_164	...	h1308_164
어업소득	자카소비액(B)	만원/년	h0108_165	h0208_165	h0308_165	h0408_165	h0508_165	h0608_165	h0708_165	...	h1308_165
	판매수입(A)	만원/년	h0108_166	h0208_166	h0308_166	h0408_166	h0508_166	h0608_166	h0708_166	...	h1308_166
	이전소비액(C)	만원/년	-	-	h0308_3aq4	h0408_3aq4	h0508_3aq4	h0608_3aq4	h0708_3aq4	...	h1308_3aq4
	합계(A+B+C)	만원/년	h0108_167	h0208_167	h0308_167	h0408_167	h0508_167	h0608_167	h0708_167	...	h1308_167
	잡수입(D)	만원/년	h0108_168	h0208_168	h0308_168	h0408_168	h0508_168	h0608_168	h0708_168	...	h1308_168
	총비용(E)	만원/년	h0108_169	h0208_169	h0308_169	h0408_169	h0508_169	h0608_169	h0708_169	...	h1308_169
	순소득(A+B+C+D-E)	만원/년	h0108_170	h0208_170	h0308_170	h0408_170	h0508_170	h0608_170	h0708_170	...	h1308_170

구분	세부항목	단위	1차	2차	3차	4차	5차	6차	7차	8차~12차	13차
기타 근로소득	가구원번호1	가구원번호	h0108_171	h0208_171	h0308_171	h0408_171	h0508_171	h0608_171	h0708_171	...	h1308_171
	기타근로소득1	만원/년	h0108_172	h0208_172	h0308_172	h0408_172	h0508_172	h0608_172	h0708_172	...	h1308_172
	가구원번호2	가구원번호	h0108_173	h0208_173	h0308_173	h0408_173	h0508_173	h0608_173	h0708_173	...	h1308_173
	기타근로소득2	만원/년	h0108_174	h0208_174	h0308_174	h0408_174	h0508_174	h0608_174	h0708_174	...	h1308_174
	가구원번호3	가구원번호	h0108_175	h0208_175	h0308_175	h0408_175	h0508_175	h0608_175	h0708_175	...	h1308_175
	기타근로소득3	만원/년	h0108_176	h0208_176	h0308_176	h0408_176	h0508_176	h0608_176	h0708_176	...	h1308_176
	가구원번호4	가구원번호	h0108_177	h0208_177	h0308_177	h0408_177	h0508_177	h0608_177	h0708_177	...	h1308_177
	가구원번호5	가구원번호	-	-	-	h0408_4aq105	h0508_4aq105	h0608_4aq105	h0708_4aq105	...	h1308_4aq105
	기타근로소득5	만원/년	-	-	-	h0408_4aq106	h0508_4aq106	h0608_4aq106	h0708_4aq106	...	h1308_4aq106
	가구원번호6	가구원번호	-	-	-	h0408_4aq107	h0508_4aq107	h0608_4aq107	h0708_4aq107	...	h1308_4aq107
	기타근로소득6	만원/년	-	-	-	h0408_4aq108	h0508_4aq108	h0608_4aq108	h0708_4aq108	...	h1308_4aq108
	가구원번호7	가구원번호	-	-	-	h0408_4aq109	h0508_4aq109	h0608_4aq109	h0708_4aq109	...	h1308_4aq109
	기타근로소득7	만원/년	-	-	-	h0408_4aq110	h0508_4aq110	h0608_4aq110	h0708_4aq110	...	h1308_4aq110
	가구원번호8	가구원번호	-	-	-	h0408_4aq111	h0508_4aq111	h0608_4aq111	h0708_4aq111	...	h1308_4aq111
	기타근로소득8	만원/년	-	-	-	h0408_4aq112	h0508_4aq112	h0608_4aq112	h0708_4aq112	...	h1308_4aq112
가구원번호9	가구원번호	-	-	-	h0408_4aq113	h0508_4aq113	h0608_4aq113	h0708_4aq113	...	h1308_4aq113	
기타근로소득9	만원/년	-	-	-	h0408_4aq114	h0508_4aq114	h0608_4aq114	h0708_4aq114	...	h1308_4aq114	
재산소득	이자, 배당금	만원/년	-	h0208_aq9	h0308_aq9	h0408_aq9	h0508_aq9	h0608_aq9	h0708_aq9	...	h1308_aq9
	임대료	만원/년	-	h0208_aq10	h0308_aq10	h0408_aq10	h0508_aq10	h0608_aq10	h0708_aq10	...	h1308_aq10
	기타	만원/년	-	h0208_aq11	h0308_aq11	h0408_aq11	h0508_aq11	h0608_aq11	h0708_aq11	...	h1308_aq11
	합계액	만원/년	h0108_182	-	-	-	-	-	-	...	-
사회보험	공적연금	만원/년	-	h0208_aq12	h0308_aq12	h0408_aq12	h0508_aq12	h0608_aq12	h0708_aq12	...	h1308_aq12
	고용보험	만원/년	-	h0208_aq13	h0308_aq13	h0408_aq13	h0508_aq13	h0608_aq13	h0708_aq13	...	h1308_aq13
	산재보험	만원/년	-	h0208_aq14	h0308_aq14	h0408_aq14	h0508_aq14	h0608_aq14	h0708_aq14	...	h1308_aq14
	합계액	만원/년	h0108_189	-	-	-	-	-	-	...	-

구분	세부항목	단위	1차	2차	3차	4차	5차	6차	7차~10차	11차	12차	13차
민간보험 (개인연금)	개인연금	만원/년	h0108_192	h0208_aq15	h0308_aq15	h0408_aq15	h0508_aq15	h0608_aq15	...	h1108_aq15	h1208_aq15	h1308_aq15
	퇴직연금	만원/년						h0608_6aq1	...	h1108_6aq1	h1208_6aq1	h1308_6aq1
민간보조금 (1차)	민간보조금(현금)	만원/년	h0108_193	-	-	-	-	-	...	-	-	-
	민간보조금(현물)	만원/년	h0108_194	-	-	-	-	-	...	-	-	-
민간보조금 (2차)	부모로부터의 보조금	만원/년	-	h0208_aq31	h0308_3aq6	h0408_3aq6	h0508_3aq6	h0608_3aq6	...	h1108_3aq6	h1208_3aq6	h1308_3aq6
	자녀로부터의 보조금	만원/년	-		h0308_3aq7	h0408_3aq7	h0508_3aq7	h0608_3aq7	...	h1108_3aq7	h1208_3aq7	h1308_3aq7
	분가카구원 보조금	만원/년	-	h0208_aq32	h0308_aq32	h0408_aq32	h0508_aq32	h0608_aq32	...	h1108_aq32	h1208_aq32	h1308_aq32
	합가카구원 보조금	만원/년	-	h0208_aq33	h0308_aq33	h0408_aq33	h0508_aq33	h0608_aq33	...	h1108_aq33	h1208_aq33	h1308_aq33
	기타 민간보조금	만원/년	-	h0208_aq34	h0308_aq34	h0408_aq34	h0508_aq34	h0608_aq34	...	h1108_aq34	h1208_aq34	h1308_aq34
기초보장	수급 개월수	개월	-	-	h0308_3aq8	h0408_3aq8	h0508_3aq8	h0608_3aq8	...	h1108_3aq8	-	-
	국민기초생활보장급여	만원/년	h0108_195	h0208_195	h0308_195	h0408_195	h0508_195	h0608_195	...	h1108_195	-	-
	↳ 지출을 전제로 한 바우처 또는 현금	만원/년	-	-	-	-	-	-	...	h1108_7aq11	-	-
기초보장 (맞춤형급여)	(생계급여)수급 개월수	개월	-	-	-	-	-	-	...	h1108_11aq2	h1208_11aq2	h1308_11aq2
	생계급여액	만원/년	-	-	-	-	-	-	...	h1108_11aq3	h1208_11aq3	h1308_11aq3
	(주거급여)수급 개월수	개월	-	-	-	-	-	-	...	h1108_11aq4	h1208_11aq4	h1308_11aq4
	주거급여액	만원/년	-	-	-	-	-	-	...	h1108_11aq5	h1208_11aq5	h1308_11aq5
	↳ 지출을 전제로 한 바우처 또는 현금	만원/년	-	-	-	-	-	-	...	h1108_11aq6	h1208_11aq6	-
	(교육급여)수급 개월수	개월	-	-	-	-	-	-	...	h1108_11aq7	h1208_11aq7	h1308_11aq7
	교육급여액	만원/년	-	-	-	-	-	-	...	h1108_11aq8	h1208_11aq8	h1308_11aq8
	↳ 지출을 전제로 한 바우처 또는 현금	만원/년	-	-	-	-	-	-	...	h1108_11aq9	h1208_11aq9	-

구분	세부항목	단위	1차	2차	3차	4차	5차	6차	7차	8차~12차	13차
기타 정부보조금	장애수당·장애이동수당	만원/년	-	h0208_aq16	h0308_aq16	h0408_aq16	h0508_aq16	h0608_aq16	h0708_aq16	...	h1308_aq16
	경로연금(기초노령연금)	만원/년	-	h0208_aq17	h0308_aq17	h0408_aq17	h0508_aq17	h0608_aq17	h0708_aq17	...	
	기초연금	만원/년	-	-	-	-	-	-	-	...	h1208_10aq1
	노인교통비	만원/년	-	h0208_aq18	h0308_aq18	h0408_aq18	h0508_aq18	h0608_aq18	-	...	-
	모·부자가정수당 (한부모가족지원)	만원/년	-	h0208_aq19	h0308_aq19	h0408_aq19	h0508_aq19	h0608_aq19	h0708_aq19	...	h1308_aq19
	가정위탁금	만원/년	-	h0208_aq20	h0308_aq20	h0408_aq20	h0508_aq20	h0608_aq20	h0708_aq20	...	h1308_aq20
	영유아보육료(양육수당)	만원/년	-	h0208_aq21	h0308_aq21	h0408_aq21	h0508_aq21	h0608_aq21	h0708_aq21	...	h1308_aq21
	사랑카드(보육료지원)	만원/년	-	-	-	-	h0508_5aq3	h0608_5aq3	h0708_5aq3	...	h1308_5aq3
	└ 지출을 전제로 한 바우처 또는 현금	만원/년	-	h0208_aq22	h0308_aq22	h0408_aq22	-	-	h0708_7aq1	...	-
	학비지원	만원/년	-	-	-	-	h0508_aq22	h0608_aq22	h0708_aq22	...	h1308_aq22
	└ 지출을 전제로 한 바우처 또는 현금	만원/년	-	h0208_aq23	h0308_aq23	h0408_aq23	-	-	h0708_7aq2	...	-
	국가유공자 보조금	만원/년	-	h0208_aq24	h0308_aq24	h0408_aq24	h0508_aq23	h0608_aq23	h0708_aq23	...	h1308_aq23
	농어업 정부보조금	만원/년	-	-	-	h0408_4aq115	h0508_aq24	h0608_aq24	h0708_aq24	...	h1308_aq24
	유류환급금	만원/년	-	-	-	h0408_4aq116	h0508_4aq115	-	-	...	-
	간급복지지원금	만원/년	-	-	-	h0408_4aq117	h0508_4aq116	h0608_4aq116	h0708_4aq116	...	h1308_4aq116
	바우처지원금	만원/년	-	-	-	-	h0508_4aq117	h0608_4aq117	h0708_4aq117	...	h1308_4aq117
	└ 지출을 전제로 한 바우처 또는 현금	만원/년	-	-	-	-	-	-	h0708_7aq3	...	-
	근로장려세제	만원/년	-	-	-	-	h0508_5aq1	h0608_5aq1	h0708_5aq1	...	h1308_5aq1
	자녀장려세제	만원/년	-	-	-	-	-	-	-	...	h1308_11aq1
	한시생계비	만원/년	-	-	-	-	h0508_5aq2	h0608_5aq2	-	...	-
	급식비 지원	만원/년	-	-	-	-	-	-	h0708_7aq4	...	h1208_7aq4
	└ 지출을 전제로 한 바우처 또는 현금	만원/년	-	-	-	-	-	-	h0708_7aq5	...	-
	에너지 감면 또는 보조	만원/년	-	-	-	-	-	-	h0708_7aq6	...	h1208_7aq6
└ 지출을 전제로 한 바우처 또는 현금	만원/년	-	-	-	-	-	-	h0708_7aq7	...	-	

구분	세부항목	단위	1차	2차	3차	4차	5차	6차	7차	8차~11차	13차
기타 정부보조금	통신비 감면 또는 보조	만원/년	-	-	-	-	-	-	h0708_7aq8	...	h1308_7aq8
	↳ 지출을 전제로 한 바우처 또는 현금	만원/년	-	-	-	-	-	-	h0708_7aq9	...	-
	기타 보조금	만원/년	-	h0208_aq25	h0308_aq25	h0408_aq25	h0508_aq25	h0608_aq25	h0708_aq25	...	h1308_aq25
	↳ 지출을 전제로 한 바우처 또는 현금	만원/년	-	-	-	-	-	-	h0708_7aq10	...	-
	합계액	만원/년	h0108_206	-	-	-	-	-	-	...	-
기타소득	증여·상속	만원/년	-	h0208_aq26	h0308_aq26	h0408_aq26	h0508_aq26	h0608_aq26	h0708_aq26	...	h1308_aq26
	경조금	만원/년	-	h0208_aq27	h0308_aq27	h0408_aq27	h0508_aq27	h0608_aq27	h0708_aq27	...	h1308_aq27
	보상금	만원/년	-	h0208_aq28	h0308_aq28	h0408_aq28	h0508_aq28	h0608_aq28	h0708_aq28	...	h1308_aq28
	사고보험금	만원/년	-	h0208_aq29	h0308_aq29	h0408_aq29	h0508_aq29	h0608_aq29	h0708_aq29	...	h1308_aq29
	퇴직금, 사회보험일시금, 보장성 보험 해약금	만원/년	-	-	h0308_3aq5	h0408_3aq5	h0508_3aq5	h0608_3aq5	h0708_3aq5	...	h1308_3aq5
	동산·부동산매매차익	만원/년	-	-	-	h0408_4aq118	h0508_4aq118	h0608_4aq118	h0708_4aq118	...	h1308_4aq118
	기타	만원/년	-	h0208_aq30	h0308_aq30	h0408_aq30	h0508_aq30	h0608_aq30	h0708_aq30	...	h1308_aq30
	합계액	만원/년	h0108_214	-	-	-	-	-	-	...	-
환급금	환급금	만원/년	-	-	-	-	-	h0608_6aq3	h0708_6aq3	...	h1308_6aq3

주: 가구원번호는 SYSMIS=, 모름/무응답=99. 또는 999999

【생성 소득관련 변수】

변수명	구 분	세부항목	단 위	비 고
h13_din	가처분소득	-	만원	
h13_cin	경상소득	-	만원	
h13_flag	가처분소득 및 경상소득	무응답 대체법 적용 여부	0. 대체법 미적용 1. 대체법 적용	-
h13_hc	균등화소득에 따른 가구구분	-	1. 일반가구 2. 저소득층 가구	-

【기본 팁】

Koweps 13차년도 자료에서 가구 소득은 2017년 1월 ~12월 1년간 가구원 모두의 연간소득이다. 근로 소득은 2017년 12월 31일 기준으로 만 15세 이상 모든 가구원에 대하여 2017년 동안의 경제 활동을 모두 기입한 후 해당 경제 활동과 관련된 소득을 묻는 방식으로 조사된 결과이다 (설문지 참조). 또한 모든 소득은 조세와 사회보장부담금을 내기 전 소득이다.

고용주·자영자 순소득, 농업소득, 어업소득의 경우 총매출액에서 총비용을 빼준 값이므로 0 또는 음의 값(-)이 나타날 수 있다. 따라서 소득에 log를 취하는 등의 처리를 할 경우 0 또는 음의 값을 조정하여 처리하여야 한다.

해당 소득이 없는 경우 해당 변수는 빈칸(sysmis)으로 처리되었다(예를 들면, 가구에 사업소득자가 없는 경우 사업소득란은 모두 빈칸 처리되었다). 따라서 새로운 소득변수(예를 들면, 경상소득)를 산출하고자 할 경우, 각 변수를 합할 때 반드시 빈칸을 0으로 재코드화(recoding)해주어야 한다.

예) if h1308_114 = . then h1308_114 = 0;

Koweps 2차년도부터 고용주·자영자 근로소득은 두 가지로 조사되었다. 하나는 연간 순소득(h1208_148, 150, 152, 154, 4aq86, 4aq88, 4aq90, 4aq92, 4aq94)으로서 이는 〈연간 총매출액 - 연간 총비용〉으로 계산된 소득이다. 다른 하나는 연간 전입소득(h1208_aq2, aq4, aq6, aq8, 4aq96, 4aq98, 4aq100, 4aq102, 4aq104)으로서 이는 총 수입 중 가구로 가지고 들어온 금액이다. 예를 들면, 2017년 2,000만원을 벌어서 1,300만원을 재투자하고, 집으로 700만원을 가지고 왔다면, 순소득은 2,000만원, 전입소득은 700만원이 된다.

Koweps 4차년도부터 부업소득 변수가 없어지고 대신 기타근로소득 변수가 생성되었다. 이는 가구원이 두 가지 이상의 경제활동에 동시에 종사하는 경우 실질적으로 주·부업을 구분하기 어려운 경우가 존재하기 때문이다. 3차년도까지는 상용근로자가 부업으로 일용직 근로를 병행하던 경우 각각의 경제활동에서 발생한 소득을 상용근로소득과 부업소득으로 분류하였으나, 4차년도부터는 상용근로소득과 임시일용근로소득으로 구분함과 동시에 상용과 임시일용근로소득을 조사한 가구원 수를 3차년도의 5명에서 9명으로 확대하였다. 이에 따라 4차년도 이후의 기타근로소득 변수는 모든 가구원의 근로소득 외에 주 1시간 미만의 근로활동(15세 미만의 가구원이(아르바이트 등을 통해) 얻은 소득도 포함)으로 벌어들이는 소득을 의미한다.

[변수 활용]

[그림 4-2] 소득구분

통계청			OECD					LIS
소	비정상 소득	경조소득 폐품매각대금 기타						
	정상 소득	근로소득	Wage and Salary Income	1차소득 (Primary Income) ¹⁾	시장소득 (Market Income)	총소득 (Gross Income)	가처분소득 (Disposable Income)	가처분소득 (Disposable Income)
사업 및 부업소득		Gross Self-Employment Income						
재산소득		Realized Property Income						
이전 소득		사적 기업연금(Occupational Pensions)과 기타 사적 현금소득 ²⁾						
		공적 사회보험 및 사회부조 현금급여						
지 출	비소비 지출	공적연금	사회보장 부담금					
		사회보험						
		조세	소득세					
	기타 비소비지출	재산세, 토지세, 자동차세, 면허세 등						
소비 지출								

주: 1) LIS 자료에는 요소소득(Factor income)이라 명명함.

2) 정기적인 사적 이전소득, 즉, 부양금, 양육비, 기타 정기적으로 현금소득 등

자료: 박찬용·강석훈·김태완, 소득분배와 빈곤동향 및 변화요인분석, 한국보건사회연구원, 2002.

유경준·김대일, 소득분배 국제비교와 빈곤연구, 한국개발연구원, 2003.

□ 근로소득

- 상용근로자 임금소득 = h1308_114 + h1308_116 + h1308_118 + h1308_120 + h1308_3aq2 + h1308_4aq70 + h1308_4aq72 + h1308_4aq74 + h1308_4aq76
- 임시·일용근로자 임금소득 = h1308_122 + h1308_124 + h1308_126 + h1308_128 + h1308_130 + h1308_4aq78 + h1308_4aq80 + h1308_4aq82 + h1308_4aq84
- 근로소득 = 상용근로자 임금소득 + 임시·일용근로자 임금소득

□ 사업 및 부업소득

- 고용주·자영자 사업소득(순소득) = h1308_148 + h1308_150 + h1308_152 + h1308_154 + h1308_4aq86 + h1308_4aq88 + h1308_4aq90 + h1308_4aq92 + h1308_4aq94
- 농림축산업소득(순소득) = h1308_164
- 어업소득(순소득) = h1308_170
- 기타근로소득 = h1308_172 + h1308_174 + h1308_176 + h1308_178 + h1308_4aq106 + h1308_4aq108 + h1308_4aq110 + h1308_4aq112 + h1308_4aq114
- 사업 및 부업소득 = 자영자 및 사업주의 사업소득 + 농림수산업소득 + 어업소득 + 기타근로소득

□ 재산소득

- 재산소득 = 이자 및 배당금(h1308_aq9) + 임대료(h1308_aq10) + 기타재산소득(h1308_aq11)

□ 사적이전소득

○ 사적이전소득 = 부모(h1308_3aq6)나 자녀로부터의 보조금(h1308_3aq7) + 민간보험{개인연금(h1308_aq15) + 퇴직연금(h1308_6aq1)} + 기타 민간보조금(h1308_aq34)

※ 사적이전소득에 9개월 미만 동거 가구원의 소득(h1308_aq32, h1308_aq33)은 VII 생활비에는 포함되지 않은 항목으로 사적이전소득에는 포함되지 않음(생활비에는 포함되지 않아 소득과 지출을 비교할 때 소득이 높게 나올 수 있음).

□ 공적이전소득

○ 사회보험급여 = 공적연금(h1308_aq12) + 고용보험(h1308_aq13) + 산재보험(h1308_aq14)

○ 맞춤형급여 = 생계급여(h1308_11aq3) + 주거급여(h1308_11aq5) + 교육급여(h1308_11aq8)

○ 기타정부보조금 = 장애수당·장애아동수당(h1308_aq16) + 기초연금(h1308_10aq1) + 한부모가족지원(h1308_aq19) + 가정위탁금(h1308_aq20) + 양육수당(h1308_aq21) + 보육료 지원(h1308_5aq3) + 학비지원(h1308_aq22) + 국가유공자 보조금(h1308_aq23) + 농어업정부보조금(h1308_aq24) + 긴급복지지원금(h1308_4aq116) + 기타 바우처 지원금(h1308_4aq117) + 근로장려세제(h1308_5aq1) + 자녀장려세제(h1308_11aq1) + 급식비지원(h1308_7aq4) + 에너지감면(h1308_7aq6) + 통신비감면(h1308_7aq8) + 기타 보조금(h1308_aq25)

○ 공적이전소득 = 사회보험급여 + 맞춤형급여 + 기타정부보조금

※ 1~10차에서는 공적이전소득에 기초보장급여가 포함되고, 11차에는 기초보장급여와 맞춤형급여가 포함되고, 12차부터는 맞춤형급여만 포함

※ 10차에서는 기초노령연금과 기초연금이 존재하고, 11차부터는 기초노령연금은 삭제되고 기초연금만 존재함

※ 11차부터 자녀장려세제가 추가됨.

□ 비경상소득(기타소득)

○ 비경상소득 = 증여·상속(h1308_aq26) + 경조금(h1308_aq27) + 보상금(h1308_aq28) + 사고보험금(h1308_aq29) + 퇴직금·사회보험
일시금·보장성 보험 해약금(h1308_3aq5) + 동산·부동산매매차익(h1308_4aq118) + 기타소득(h1308_aq30)

□ 소득 산출(연단위)

○ 1차소득 = 근로소득 + 사업 및 부업소득 + 재산소득

○ 시장소득 = 근로소득 + 사업 및 부업소득 + 재산소득 + 사적이전소득

○ 경상소득(h13_cin) = 근로소득 + 사업 및 부업소득 + 재산소득 + 사적이전소득 + 공적이전소득

○ 가처분소득(h13_din) = 근로소득 + 사업 및 부업소득 + 재산소득 + 사적이전소득 + 공적이전소득 - 세금 및
사회보장부담금{(h1307_4+h1307_5)×12}

※ 주의: 소득은 연간 단위이며, 지출은 월단위이다. 따라서 세금 및 사회보장부담금에 12(개월)를 곱한 다음 소득에서 빼주어야 정확한
가처분소득이 산출된다.

9. 부채, 이자

【부채 및 이자 관련 변수】

구분	세부항목	단위	1차	2차	3차	4차	5차	6차	7차	8~12차	13차
총부채액	금융기관대출	만원	h0109_1	h0209_aq1	h0309_aq1	h0409_aq1	h0509_aq1	h0609_aq1	h0709_aq1	...	h1309_aq1
	담보대출	만원					h0509_5aq1	h0609_5aq1			
	일반사채	만원	h0109_2	h0209_aq2	h0309_aq2	h0409_aq2	h0509_aq2	h0609_aq2	h0709_aq2	...	h1309_aq2
	카드빚	만원	h0109_3	h0209_aq3	h0309_aq3	h0409_aq3	h0509_aq3	h0609_aq3	h0709_aq3	...	h1309_aq3
	전세보증금(받은돈)	만원	h0109_4	h0209_aq4	h0309_aq4	h0409_aq4	h0509_aq4	h0609_aq4	h0709_aq4	...	h1309_aq4
	외상, 미리탄 계돈	만원	h0109_5	h0209_aq5	h0309_aq5	h0409_aq5	h0509_aq5	h0609_aq5	h0709_aq5	...	h1309_aq5
	기타부채	만원	h0109_6	h0209_aq6	h0309_aq6	h0409_aq6	h0509_aq6	h0609_aq6	h0709_aq6	...	h1309_aq6
	총부채금액	만원	h0109_7	-	-	-	-	-	-	-	...
이자	주거관련 부채의 이자	만원/년	h0109_8	h0209_aq7	h0309_aq7	h0409_aq7	h0509_aq7	h0609_aq7	h0709_aq7	...	h1309_aq7
	기타 이자	만원/년		h0209_aq8	h0309_aq8	h0409_aq8	h0509_aq8	h0609_aq8	h0709_aq8	...	h1309_aq8
부채용도	생활비(생계비)	%	-	-	-	-	-	-	-	-	h1309_12aq1
	주택관련 자금(전세보증금 포함)	%	-	-	-	-	-	-	-	-	h1309_12aq2
	교육(학자금마련 포함)	%	-	-	-	-	-	-	-	-	h1309_12aq3
	의료비	%	-	-	-	-	-	-	-	-	h1309_12aq4
	빚 갚음	%	-	-	-	-	-	-	-	-	h1309_12aq5
	기타	%	-	-	-	-	-	-	-	-	h1309_12aq6

주: 없음=0, 모름/무응답=9999999

【기본 팁】

Koweps 13차년도 자료에서 2017년 12월 31일 명의기준, 현시가 기준으로 조사되었다. 단, 부채에 대한 이자는 2017년 1년간 실제로 지출한 부채에 대한 이자이다.

- 총부채액 = 금융기관대출(h1309_aq1) + 일반사채(h1309_aq2) + 카드빚(h1309_aq3) + 전세보증금(받은돈)(h1309_aq4) +
 외상 및 미리탄 계돈(h1309_aq5) + 기타부채(h1309_aq6)
- 단, 1차년도 자료에서는 ‘h0109_1~h0109_6’은 부채 보유여부(0: 없다, 1: 있다)로 응답하고, 총 부채액에서 금액을 기입하였음.
- 12차년도부터 ‘부채용도(h1309_12aq1~h1309_12aq6)’에 대한 문항이 추가됨.
- 12월 31일 기준으로 남아있는 부채액이 어떤 형태인지를 파악하기 위하여 추가되었음.
- 부채용도의 세부항목에 포함되는 예시는 다음과 같음.
- 생활비(생계비): 식료품, 의류비, 가구집기, 세금 등을 위한 비용
 - 주택관련 자금(전세보증금 포함): 살고있는 집을 기준으로 월세, 도배, 이사비, 복비, 수리비 등을 위한 비용
 - 교육(학자금마련 포함): 공교육, 사교육, 교재비, 수학여행 등을 위한 비용
 - 의료비: 병원비, 치과비, 한의원, 약국 등을 위한 비용
 - 빚갚음: 부채상환을 위한 비용
 - 기타: 위에 해당되지 않는 비용. 자동차 구입, 경조사, 자녀결혼자금, 여행자금 등이 포함됨

10. 재산

【재산 관련 변수】

구분	세부항목	단위	1차	2차	3차	4차	5차	6차	7차	8~12차	13차
(거주주택 외) 소유 부동산	주택	만원	h0110_1	h0210_aq1	h0310_aq1	h0410_aq1	h0510_aq1	h0610_aq1	h0710_aq1	...	h1310_aq1
	주택외 건물	만원	h0110_2	h0210_aq2	h0310_aq2	h0410_aq2	h0510_aq2	h0610_aq2	h0710_aq2	...	h1310_aq2
	토지	만원	h0110_3	h0210_aq3	h0310_aq3	h0410_aq3	h0510_aq3	h0610_aq3	h0710_aq3	...	h1310_aq3
	합계액	만원	h0110_4	-	-	-	-	-	-	...	-
(거주주택 외) 점유 부동산	전세보증금 준 것	만원	h0110_5	h0210_aq4	h0310_aq4	h0410_aq4	h0510_aq4	h0610_aq4	h0710_aq4	...	h1310_aq4
	기타(관리금 등)	만원	h0110_6	h0210_aq5	h0310_aq5	h0410_aq5	h0510_aq5	h0610_aq5	h0710_aq5	...	h1310_aq5
	합계액	만원	h0110_7	-	-	-	-	-	-	...	-
금융자산	예금	만원	h0110_8	h0210_aq6	h0310_aq6	h0410_aq6	h0510_aq6	h0710_aq6	h0710_aq6	...	h1310_aq6
	적금	만원	h0110_9	h0210_aq7	h0310_aq7	h0410_aq7	h0510_aq7	h0710_aq7	h0710_aq7	...	h1310_aq7
	주식·채권·펀드	만원	h0110_10	h0210_aq8	h0310_aq8	h0410_aq8	h0510_aq8	h0710_aq8	h0710_aq8	...	h1310_aq8
	계(타기 전)	만원	h0110_11	h0210_aq9	h0310_aq9	h0410_aq9	h0510_aq9	h0710_aq9	h0710_aq9	...	h1310_aq9
	기타(사채 등)	만원	h0110_12	h0210_aq10	h0310_aq10	h0410_aq10	h0510_aq10	h0710_aq10	h0710_aq10	...	h1310_aq10
	합계액	만원	h0110_13	-	-	-	-	-	-	...	-
농기계	동력탈곡기	만원	h0110_14	h0210_aq11	h0310_aq11	h0410_aq11	h0510_aq11	h0610_aq11	h0710_aq11	...	h1310_aq11
	경운기	만원	h0110_15	h0210_aq12	h0310_aq12	h0410_aq12	h0510_aq12	h0610_aq12	h0710_aq12	...	h1310_aq12
	콤바인	만원	h0110_16	h0210_aq13	h0310_aq13	h0410_aq13	h0510_aq13	h0610_aq13	h0710_aq13	...	h1310_aq13
	트랙터	만원	h0110_17	h0210_aq14	h0310_aq14	h0410_aq14	h0510_aq14	h0610_aq14	h0710_aq14	...	h1310_aq14
	기타 농기계	만원	h0110_18	h0210_aq15	h0310_aq15	h0410_aq15	h0510_aq15	h0610_aq15	h0710_aq15	...	h1310_aq15
	합계액	만원	h0110_19	-	-	-	-	-	-	...	-

구분	세부항목	단위	1차	2차	3차	4차	5차	6차	7차	8~12차	13차
농축산물	소	만원	h0110_20	h0210_aq16	h0310_aq16	h0410_aq16	h0510_aq16	h0610_aq16	h0710_aq16	...	h1310_aq16
	돼지	만원	h0110_21	h0210_aq17	h0310_aq17	h0410_aq17	h0510_aq17	h0610_aq17	h0710_aq17	...	h1310_aq17
	닭	만원	h0110_22	h0210_aq18	h0310_aq18	h0410_aq18	h0510_aq18	h0610_aq18	h0710_aq18	...	h1310_aq18
	재고농산물	만원	h0110_23	h0210_aq19	h0310_aq19	h0410_aq19	h0510_aq19	h0610_aq19	h0710_aq19	...	h1310_aq19
	기타 농축산물	만원	h0110_24	h0210_aq20	h0310_aq20	h0410_aq20	h0510_aq20	h0610_aq20	h0710_aq20	...	h1310_aq20
	합계액	만원	h0110_25	-	-	-	-	-	-	-	...
자동차	소유한 비영업용 자동차 대수	대	h0110_26	h0210_26	h0310_26	h0410_26	h0510_26	h0610_26	h0710_26	...	h1310_26
	소유한 자동차의 가격	만원	h0110_27	h0210_27	h0310_27	h0410_27	h0510_27	h0610_27	h0710_27	...	h1310_27
기타재산	운동클럽 등의 회원권	만원	h0110_28	h0210_aq23	h0310_aq23	h0410_aq23	h0510_aq23	h0610_aq23	h0710_aq23	...	h1310_aq23
	운송 및 생계수단 차량	만원	h0210_aq24	h0310_aq24	h0410_aq24	h0510_aq24	h0610_aq24	h0710_aq24	h0810_aq24	...	h1310_aq24
	귀금속, 골동품, 상품권 등	만원	h0210_aq25	h0310_aq25	h0410_aq25	h0510_aq25	h0610_aq25	h0710_aq25	h0810_aq25	...	h1310_aq25
	기타	만원	h0210_aq26	h0310_aq26	h0410_aq26	h0510_aq26	h0610_aq26	h0710_aq26	h0810_aq26	...	h1310_aq26

주: 없음=0, 모름/무응답=99 또는 9999999

【기본 팁】

Koweps 13차년도 자료에서 재산은 2017년 12월 31일 명의기준, 현시가 기준으로 조사되었다.

□ 총재산액/순재산액

○ 주거형태별 거주주택가격의 산정기준: 자가는 주택가격, 전세는 전세금, 보증부월세는 보증금, 기타는 기타가격

○ 총재산액 = 거주주택가격 (h1306_6) +

 소유부동산 (h1310_aq1, h1310_aq2, h1310_aq3) +

 점유부동산 (h1310_aq4, h1310_aq5) +

 금융자산 (h1310_aq6, h1310_aq7, h1310_aq8, h1310_aq9, h1310_aq10) +

 농기계 (h1310_aq11, h1310_aq12, h1310_aq13, h1310_aq14, h1310_aq15) +

 농축산물 (h1310_aq16, h1310_aq17, h1310_aq18, h1310_aq19, h1310_aq20) +

 자동차가격 (h1310_27) +

 기타재산 (h1310_aq23, h1310_aq24, h1310_aq25, h1310_aq26)

○ 순재산액 = 총재산액 - 총부채액

□ 단, 1차년도 자료에서는 ‘h0110_1~h0110_3, h0110_5~h0110_6, h0110_8~h0110_12, h0110_14~h0110_18, h0110_20~h0110_24’은 항목별 재산 보유 여부(0: 없다, 1: 있다)로 응답하고, 항목별 재산 합계액을 기입하였음.

11. 생활여건

【생활여건 관련 변수】

구분	세부항목	단위	1차	2차	3차	4차	5차	6차	7차	8~11차	12차	13차
생활 여 건	돈이 없어 본인이나 가족이 끼니를 거른 경험	-	h0111_1	h0211_1	-	-	-	-	-	-	-	-
	2달 이상 집세가 밀리거나 낼 수 없어 집을 옮긴 경험	-	h0111_2	h0211_2	h0311_2	h0411_2	h0511_2	h0611_2	h0711_2	...	h1211_2	h1311_2
	공과금을 기한 내 납부하지 못한 경험	-	h0111_3	h0211_3	h0311_3	h0411_3	h0511_3	h0611_3	h0711_3	...	h1211_3	h1311_3
	세금을 내지 못해 전기, 전화, 수도가 끊긴 경험	-	h0111_4	h0211_4	h0311_4	h0411_4	h0511_4	h0611_4	h0711_4	...	h1211_4	h1311_4
	자녀의 공교육비를 한 달 이상 못준 경험	-	h0111_5	h0211_5	h0311_5	h0411_5	h0511_5	h0611_5	h0711_5	...	h1211_5	h1311_5
	돈이 없어 겨울에 난방을 못한 경험	-	h0111_6	h0211_6	h0311_6	h0411_6	h0511_6	h0611_6	h0711_6	...	h1211_6	h1311_6
	돈이 없어 본인이나 가족이 병원에 못간 경험	-	h0111_7	h0211_7	h0311_7	h0411_7	h0511_7	h0611_7	h0711_7	...	h1211_7	h1311_7
	가구원 중 신용불량자가 된 경험자 여부	-	h0111_8	h0211_8	h0311_8	h0411_8	h0511_8	h0611_8	h0711_8	...	h1211_8	h1311_8
	건강보험 미납으로 인한 보험급여자격정지 경험여부	-	-	-	h0311_3aq1	h0411_3aq1	h0511_3aq1	h0611_3aq1	h0711_3aq1	...	h1211_3aq1	h1311_3aq1
	경제적인 어려움 때문에 먹을 것이 떨어졌는데도 더 살 돈이 없었던 경험	-	-	-	h0311_3aq2	h0411_3aq2	h0511_3aq2	h0611_3aq2	h0711_3aq2	...	h1211_3aq2	h1311_3aq2
	경제적인 어려움 때문에 먹을 것을 살 돈이 없어서 균형 잡힌 식사를 할 수가 없었던 경험	-	-	-	h0311_3aq3	h0411_3aq3	h0511_3aq3	h0611_3aq3	h0711_3aq3	...	h1211_3aq3	h1311_3aq3
	경제적인 어려움 때문에 먹을 것을 충분히 살 수 없어서 가구 내 성인들이 식사 양을 줄이거나 식사를 거른 경험	-	-	-	h0311_3aq4	h0411_3aq4	h0511_3aq4	h0611_3aq4	h0711_3aq4	...	h1211_3aq4	h1311_3aq4
	위의 문항(h0711_3aq4)에 대한 경험 개월 수	-	-	-	h0311_3aq5	h0411_3aq5	h0511_3aq5	h0611_3aq5	h0711_3aq5	...	h1211_3aq5	h1311_3aq5
	경제적인 어려움 때문에 먹을 것을 충분히 살 수 없어서 먹어야 한다고 생각하는 양보다 적게 드신 경험	-	-	-	h0311_3aq6	h0411_3aq6	h0511_3aq6	h0611_3aq6	h0711_3aq6	...	h1211_3aq6	h1311_3aq6
	경제적인 어려움 때문에 먹을 것을 살 돈이 없어서 배가 고프는데도 먹지 못한 경험	-	-	-	h0311_3aq7	h0411_3aq7	h0511_3aq7	h0611_3aq7	h0711_3aq7	...	h1211_3aq7	h1311_3aq7

주: 모름/무응답=9

【기본 팁】

Koweps 13차년도 자료에서 생활여건 관련 문항은 ‘2017년 1년 중(’17.01.01~12.31) 가구에서 돈이 없어 겪을 수 있는 상태에 대한 경험 여부’이다.

【변수 활용시 유의점】

- ‘2달 이상 집세가 밀렸거나 집세를 낼 수 없어서 집을 옮긴 적이 있다’(h1311_2), ‘자녀의 공교육비를 한 달 이상 주지 못한 적이 있다’(h1311_5) 그리고 ‘건강보험 미납으로 인하여 보험 급여자격을 정지당한 경험이 있다’(h1311_3aq1)의 경우 ‘③ 비해당’이 있으므로 주의해야 함.
- ‘가구원 중 금융채무불이행자(신용불량자)가 된 경험자 여부’(h1311_8) 문항의 경우 2016년 이전에 신용불량자로 되었던 사람이 2017년 동안에도 신용불량자의 상태로 있었다면 ‘①있다’로 조사하였음.
- ‘건강보험 미납으로 인하여 보험 급여자격을 정지당한 경험이 있다’(h1311_3aq1)에서 건강보험 미납의 경우 미납기간이 연속 6개월 이상인 경우를 기준으로 조사하였음(※ 단, 1~11차년도는 연속 3개월 이상인 경우를 기준으로 조사).
-

12. 국민기초생활보장

【국민기초생활보장(2015년 6월 이전) 관련 변수]: 11차까지 조사, 12차부터 삭제

구분	세부항목	단위	1차	2차	3차	4차	5~9차	10차	11차
국민기초 생활보장 (2015년 6월 이전)	지난 1년간 국민기초생활보장급여 신청여부 (원가구만 해당)	-	h0112_1	h0212_1	h0312_1	h0412_1	...	h1012_1	h1112_1
	가구생성이후 국민기초생활보장 신청여부 (신규가구만 해당)	-	-	nh0212_1	nh0312_1	nh0412_1	...	nh1012_1	nh1112_1
	국민기초생활보장급여 신청 이유	-	h0112_2	h0212_2	h0312_2	h0412_2	...	h1012_2	h1112_2
	수급자 선정 여부	-	h0112_3	h0212_3	h0312_3	h0412_3	...	h1012_3	h1112_3
	수급자로 선정되지 못한 이유	-	h0112_4	h0212_4	h0312_4	h0412_4	...	h1012_4	h1112_4
	생계문제 해결방법(1순위)	-	h0112_5	h0212_5	h0312_5	h0412_5	...	h1012_5	h1112_5
	생계문제 해결방법(2순위)	-	h0112_6	h0212_6	h0312_6	h0412_6	...	h1012_6	h1112_6
	지난 1년 간 국민기초생활보장급여 받은 경험 (원가구만 해당)	-	h0112_7	h0212_7	h0312_7	h0412_7	...	h1012_7	h1112_7
	가구생성이후 국민기초생활보장 수급경험 (신규가구만 해당)	-	-	nh0212_7	nh0312_7	nh0412_7	...	nh1012_7	nh1112_7
	첫번째_급여를 받은 기간(년) (신규가구만 해당)	년	h0112_8	nh0212_8	nh0312_8	nh0412_8	...	nh1012_8	nh1112_8
	첫번째_급여를 받은 기간(시작월)	월	h0112_9	h0212_9	h0312_9	h0412_9	...	h1012_9	h1112_9
	첫번째_급여를 받은 기간(마지막월)	월	h0112_10	h0212_10	h0312_10	h0412_10	...	h1012_10	h1112_10
	두번째_급여를 받은 기간(시작월)	월	h0112_11	h0212_11	h0312_11	h0412_11	...	h1012_11	h1112_11
	두번째_급여를 받은 기간(마지막월)	월	h0112_12	h0212_12	h0312_12	h0412_12	...	h1012_12	h1112_12
	세번째_급여를 받은 기간(시작월)	월	h0112_13	h0212_13	h0312_13	h0412_13	...	h1012_13	h1112_13
세번째_급여를 받은 기간(마지막월)	월	h0112_14	h0212_14	h0312_14	h0412_14	...	h0612_14	h1112_14	

구분	세부항목	단위	1차	2차	3차	4차	5-9차	10차	11차
국민기초 생활보장 (2015년 6월 이후)	급여를 받게 된 이유	-	h0112_15	h0212_15	h0312_15	h0412_15		h1012_15	h1112_15
	급여수준 평가	-	-	-	h0312_3aq1	h0412_3aq1		h1012_3aq1	h1112_3aq1
	수급대상 가구 탈피 예상기간	-	h0112_16	h0212_16	h0312_16	h0412_16		h1012_16	h1112_16
	탈피하더라도 계속 받고 싶은 지원	-	h0112_17	h0212_17	h0312_17	h0412_17		h1012_17	h1112_17
	수급자 탈피 이유	-	h0112_18	h0212_18	h0312_18	h0412_18		h1012_18	h1112_18
	탈피 이후 가장 아쉬운 지원	-	h0112_19	h0212_19	h0312_19	h0412_19		h1012_19	h1112_19
	2005년 이전 공공부조 수급경험	-	h0112_20	-	-	-		-	-
	2005년 이전 공공부조 수급기간	-	h0112_21	-	-	-		-	-
	기초생활보장혜택희망	-	h0112_22	-	-	-		-	-

주: SYSMIS= , 모름/무응답=9 또는 99 또는 9999

【국민기초생활보장(맞춤형 급여, 2015년 7월 이후) 관련 변수]: 11차부터 조사

구분	세부항목	단위	11차	12차	13차
국민기초 생활보장 (맞춤형 급여, 2015년 7월 이후)	지난 1년간 국민기초생활보장급여 신청 여부(원가구만 해당)	-	h1112_2_11aq1	h1212_2_11aq1	h1312_2_11aq1
	가구생성 이후 국민기초생활보장급여 신청 여부(신규가구만 해당)	-	h1112_2_11aq2	h1212_2_11aq2	h1312_2_11aq2
	국민기초생활보장급여 신청하게 된 이유	-	h1112_2_11aq3	h1212_2_11aq3	h1312_2_11aq3
	수급자 선정 여부	-	h1112_2_11aq4	h1212_2_11aq4	h1312_2_11aq4
	(생계급여)수급자로 선정되지 못한 이유	-	h1112_2_11aq5	h1212_2_11aq5	h1312_2_11aq5
	(의료급여)수급자로 선정되지 못한 이유	-	h1112_2_11aq6	h1212_2_11aq6	h1312_2_11aq6
	(주거급여)수급자로 선정되지 못한 이유	-	h1112_2_11aq7	h1212_2_11aq7	h1312_2_11aq7
	(교육급여)수급자로 선정되지 못한 이유	-	h1112_2_11aq8	h1212_2_11aq8	h1312_2_11aq8
	(생계급여)생계문제 해결방법	-	h1112_2_11aq9	h1212_2_11aq9	h1312_2_11aq9
	(의료급여)생계문제 해결방법	-	h1112_2_11aq10	h1212_2_11aq10	h1312_2_11aq10
	(주거급여)생계문제 해결방법	-	h1112_2_11aq11	h1212_2_11aq11	h1312_2_11aq11
	(교육급여)생계문제 해결방법	-	h1112_2_11aq12	h1212_2_11aq12	h1312_2_11aq12
	지난 1년간 국민기초생활보장급여 받은 경험(원가구만 해당)	-	h1112_2_11aq13	h1212_2_11aq13	h1312_2_11aq13
	가구생성이후 국민기초생활보장급여를 받은 경험(신규가구만 해당)	-	h1112_2_11aq14	h1212_2_11aq14	h1312_2_11aq14
	(생계급여)첫번째_급여를 받은 년(시작년)	년	-	h1212_2_11aq15	h1312_2_11aq15
	(생계급여)첫번째_급여를 받은 기간(시작월)	월	h1112_2_11aq16	h1212_2_11aq16	h1312_2_11aq16
	(생계급여)첫번째_급여를 받은 년(마지막년)	년	-	h1212_2_12aq1	h1312_2_12aq1
	(생계급여)첫번째_급여를 받은 기간(마지막월)	월	h1112_2_11aq17	h1212_2_11aq17	h1312_2_11aq17
	(생계급여)두번째_급여를 받은 년(시작년)	년	-	h1212_2_12aq2	h1312_2_12aq2
	(생계급여)두번째_급여를 받은 기간(시작월)	월	h1112_2_11aq18	h1212_2_11aq18	h1312_2_11aq18
(생계급여)두번째_급여를 받은 년(마지막년)	년	-	h1212_2_12aq3	h1312_2_12aq3	
(생계급여)두번째_급여를 받은 기간(마지막월)	월	h1112_2_11aq19	h1212_2_11aq19	h1312_2_11aq19	
(생계급여)세번째_급여를 받은 년(시작년)	년	-	h1212_2_12aq4	h1312_2_12aq4	
(생계급여)세번째_급여를 받은 기간(시작월)	월	h1112_2_11aq20	h1212_2_11aq20	h1312_2_11aq20	

구분	세부항목	단위	11차	12차	13차
국민기초 생활보장 (맞춤형 급여, 2015년 7월 이후)	(생계급여)세번째_급여를 받은 년(마지막년)	년	-	h1212_2_12aq5	h1312_2_12aq5
	(생계급여)세번째_급여를 받은 기간(마지막월)	월	h1112_2_11aq21	h1212_2_11aq21	h1312_2_11aq21
	(의료급여)첫번째_급여를 받은 년(시작년)	년	-	h1212_2_12aq6	h1312_2_12aq6
	(의료급여)첫번째_급여를 받은 기간(시작월)	월	h1112_2_11aq23	h1212_2_11aq23	h1312_2_11aq23
	(의료급여)첫번째_급여를 받은 년(마지막년)	년	-	h1212_2_12aq7	h1312_2_12aq7
	(의료급여)첫번째_급여를 받은 기간(마지막월)	월	h1112_2_11aq24	h1212_2_11aq24	h1312_2_11aq24
	(의료급여)두번째_급여를 받은 년(시작년)	년	-	h1212_2_12aq8	h1312_2_12aq8
	(의료급여)두번째_급여를 받은 기간(시작월)	월	h1112_2_11aq25	h1212_2_11aq25	h1312_2_11aq25
	(의료급여)두번째_급여를 받은 년(마지막년)	년	-	h1212_2_12aq9	h1312_2_12aq9
	(의료급여)두번째_급여를 받은 기간(마지막월)	월	h1112_2_11aq26	h1212_2_11aq26	h1312_2_11aq26
	(의료급여)세번째_급여를 받은 년(시작년)	년	-	h1212_2_12aq10	h1312_2_12aq10
	(의료급여)세번째_급여를 받은 기간(시작월)	월	h1112_2_11aq27	h1212_2_11aq27	h1312_2_11aq27
	(의료급여)세번째_급여를 받은 년(마지막년)	년	-	h1212_2_12aq11	h1312_2_12aq11
	(의료급여)세번째_급여를 받은 기간(마지막월)	월	h1112_2_11aq28	h1212_2_11aq28	h1312_2_11aq28
	(주거급여)첫번째_급여를 받은 년(시작년)	년	-	h1212_2_12aq12	h1312_2_12aq12
	(주거급여)첫번째_급여를 받은 기간(시작월)	월	h1112_2_11aq30	h1212_2_11aq31	h1312_2_11aq31
	(주거급여)첫번째_급여를 받은 년(마지막년)	년	-	h1212_2_12aq13	h1312_2_12aq13
	(주거급여)첫번째_급여를 받은 기간(마지막월)	월	h1112_2_11aq31	h1212_2_11aq31	h1312_2_11aq31
	(주거급여)두번째_급여를 받은 년(시작년)	년	-	h1212_2_12aq14	h1312_2_12aq14
	(주거급여)두번째_급여를 받은 기간(시작월)	월	h1112_2_11aq32	h1212_2_11aq32	h1312_2_11aq32
	(주거급여)두번째_급여를 받은 년(마지막년)	년	-	h1212_2_12aq15	h1312_2_12aq15
	(주거급여)두번째_급여를 받은 기간(마지막월)	월	h1112_2_11aq33	h1212_2_11aq33	h1312_2_11aq33
	(주거급여)세번째_급여를 받은 년(시작년)	년	-	h1212_2_12aq16	h1312_2_12aq16
	(주거급여)세번째_급여를 받은 기간(시작월)	월	h1112_2_11aq34	h1212_2_11aq34	h1312_2_11aq34
	(주거급여)세번째_급여를 받은 년(마지막년)	년	-	h1212_2_12aq17	h1312_2_12aq17
	(주거급여)세번째_급여를 받은 기간(마지막월)	월	h1112_2_11aq35	h1212_2_11aq35	h1312_2_11aq35
	(교육급여)첫번째_급여를 받은 년(시작년)	년	-	h1212_2_12aq18	h1312_2_12aq18
	(교육급여)첫번째_급여를 받은 기간(시작월)	월	h1112_2_11aq37	h1212_2_11aq37	h1312_2_11aq37

구분	세부항목	단위	11차	12차	13차
국민기초 생활보장 (맞춤형 급여, 2015년 7월 이후)	(교육급여)첫번째_급여를 받은 년(마지막년)	년	-	h1212_2_12aq19	h1312_2_12aq19
	(교육급여)첫번째_급여를 받은 기간(마지막월)	월	h1112_2_11aq38	h1212_2_11aq38	h1312_2_11aq38
	(교육급여)두번째_급여를 받은 년(시작년)	년	-	h1212_2_12aq20	h1312_2_12aq20
	(교육급여)두번째_급여를 받은 기간(시작월)	월	h1112_2_11aq39	h1212_2_11aq39	h1312_2_11aq39
	(교육급여)두번째_급여를 받은 년(마지막년)	년	-	h1212_2_12aq21	h1312_2_12aq21
	(교육급여)두번째_급여를 받은 기간(마지막월)	월	h1112_2_11aq40	h1212_2_11aq40	h1312_2_11aq40
	(교육급여)세번째_급여를 받은 년(시작년)	년	-	h1212_2_12aq22	h1312_2_12aq22
	(교육급여)세번째_급여를 받은 기간(시작월)	월	h1112_2_11aq41	h1212_2_11aq41	h1312_2_11aq41
	(교육급여)세번째_급여를 받은 년(마지막년)	년	-	h1212_2_12aq23	h1312_2_12aq23
	(교육급여)세번째_급여를 받은 기간(마지막월)	월	h1112_2_11aq42	h1212_2_11aq42	h1312_2_11aq42
	(생계급여)12월 말까지 급여를 받게 된 이유	-	h1112_2_11aq43	h1212_2_11aq43	h1312_2_11aq43
	(의료급여)12월 말까지 급여를 받게 된 이유	-	h1112_2_11aq44	h1212_2_11aq44	h1312_2_11aq44
	(주거급여)12월 말까지 급여를 받게 된 이유	-	h1112_2_11aq45	h1212_2_11aq45	h1312_2_11aq45
	(교육급여)12월 말까지 급여를 받게 된 이유	-	h1112_2_11aq46	h1212_2_11aq46	h1312_2_11aq46
	(생계급여)국민기초생활보장 급여수준 평가	-	h1112_2_11aq47	h1212_2_11aq47	h1312_2_11aq47
	(의료급여)국민기초생활보장 급여수준 평가	-	h1112_2_11aq48	h1212_2_11aq48	h1312_2_11aq48
	(주거급여)국민기초생활보장 급여수준 평가	-	h1112_2_11aq49	h1212_2_11aq49	h1312_2_11aq49
	(교육급여)국민기초생활보장 급여수준 평가	-	h1112_2_11aq50	h1212_2_11aq50	h1312_2_11aq50
	(생계급여) 수급대상 가구 탈피 예상기간	-	h1112_2_11aq51	h1212_2_11aq51	h1312_2_11aq51
	(의료급여) 수급대상 가구 탈피 예상기간	-	h1112_2_11aq52	h1212_2_11aq52	h1312_2_11aq52
	(주거급여) 수급대상 가구 탈피 예상기간	-	h1112_2_11aq53	h1212_2_11aq53	h1312_2_11aq53
	(교육급여) 수급대상 가구 탈피 예상기간	-	h1112_2_11aq54	h1212_2_11aq54	h1312_2_11aq54
	(생계급여) 수급자 탈피 이유	-	h1112_2_11aq55	h1212_2_11aq55	h1312_2_11aq55
	(의료급여) 수급자 탈피 이유	-	h1112_2_11aq56	h1212_2_11aq56	h1312_2_11aq56
	(주거급여) 수급자 탈피 이유	-	h1112_2_11aq57	h1212_2_11aq57	h1312_2_11aq57
	(교육급여) 수급자 탈피 이유	-	h1112_2_11aq58	h1212_2_11aq58	h1312_2_11aq58
	탈피하더라도 계속 받고 싶은 지원	-	h1112_2_11aq59	h1212_2_11aq59	h1312_2_11aq59

주: SYSMIS= , 모름/무응답=9 또는 99 또는 9999

【기본 팁】

국민기초생활보장제도가 법 개정에 따라 2015년 7월부터 ‘맞춤형급여’ 체계로 운영됨. 이에 따라 Koweps 11차년도 자료에서는 ‘국민기초생활보장’을 1~6월 기준 문항과 7~12월 기준(맞춤형급여) 문항으로 나누어 조사하였으며, 12차년도(2016년 기준)부터는 맞춤형급여 체계만 조사함.

【변수 활용 시 유의점】

- 국민기초생활보장 맞춤형급여는 생계, 의료, 주거, 교육 급여 각각에 대한 수급 및 탈락 여부, 수급 기간, 평가 등을 조사함.
 - 4개 급여를 모두 받는 가구 외에 1~3개의 급여만 받는 경우가 있음. 이 때 수급기간, 평가 등의 문항은 수급한 급여에 대해서만 조사하므로 변수 활용 시 주의를 요함. 예를 들어 주거급여만 수급하는 경우, 주거급여에 해당하는 수급기간, 급여수준의 적정성 등을 조사하였으며 나머지 급여는 변수에 해당하는 값이 없음.
- 특수한 사례이지만 한 가구에 수급자가 두 명인 경우(주민등록이 별도로 설정된 경우 가능)에는 가구주를 기준으로 응답을 받음.
 - 조건부 수급, 특례 등도 수급가구에 포함되며, 가구원 중 일부만 수급하는 가구도 수급가구로 간주함.
- 국민기초생활보장 문항은 원가구의 경우 지난 1년(13차 조사의 경우 2017년) 간을 대상으로 하기 때문에 수급기간(문 2-1)에서 연도를 따로 제공할 필요가 없지만, 신규가구의 경우 가구생성 이후부터 수급기간을 조사하기 때문에 2년 전부터(13차 조사의 경우 2016년) 수급하는 경우가 있음. 그러므로 수급시작 월과 마지막 월 외에 수급시작 연도와 마지막 연도 변수를 제공함.

- 과거부터 계속 수급하던 대상자는 급여를 신청하지 않아도 수급이 지속될 수 있으므로 급여 신청 여부(h1312_2_11aq1)와 수급 경험(h1312_2_11aq13)은 별개의 변수로 활용해야 함.

- 수급기간 동안 수급과 탈피를 반복한 경우, 가장 최근에 받은 급여를 기준으로 수급이유, 급여수준의 적정성 등을 응답함.
 - 다만, 수급기간은 수급과 탈피를 반복한 기간을 모두 적음.
 - 월가구가 과거부터 계속 급여를 받아온 경우는 전년도 1월부터로 표기하고(13차 조사의 경우 2017년 1월부터), 신규가구는 신규가구 생성 이후부터 표기함.

- 급여 탈피 예상 기간(h1312_2_11aq51~h1312_2_11aq54)은 전년도 12월 말까지 급여를 받은 대상자만 응답하므로 중간에 수급에서 탈피한 경우 응답하지 않음.
 - 반대로 급여 탈피 이유(h1312_2_11aq55~h1312_2_11aq58)는 전년도에 급여를 받다가 12월 말까지 받지 못하고 중간에 탈락한 경우만 응답함.

13. 근로(자녀)장려세제

【근로(자녀)장려세제 관련 변수】

구분	세부항목	단위	4차	5차	6차	7~10차	11차	12차	13차
근로(자녀) 장려세제	자녀장려세제에 대한 인식 (원가구만 해당)	-	h0412_1_4aq1	h0512_1_4aq1	h0612_1_4aq1	...	h1112_1_4aq1	h1212_1_4aq1	h1312_1_4aq1
	근로장려세제에 대한 인식 (신규가구만 해당)	-	-	-	-	-	nh1112_1_4aq1	nh1212_4_4aq1	nh1312_4_4aq1
	자녀장려세제에 대한 인식 (신규가구만 해당)	-	-	-	-	-	nh1112_1_4aq2	nh1212_1_4aq2	nh1312_1_4aq2
	근로장려세제 신청 여부	-	-	h0512_1_5aq1	h0612_1_5aq1	...	h1112_1_5aq1	h1212_1_5aq1	h1312_1_5aq1
	근로장려세제 급여 수령 여부	-	-	h0512_1_5aq2	h0612_1_5aq2	...	h1112_1_5aq2	h1212_1_5aq2	h1312_1_5aq2
	수급한 근로장려금 사용 현황	-	-	h0512_1_5aq3	h0612_1_5aq3	...	h1112_1_5aq3	h1212_1_5aq3	h1312_1_5aq3
	근로장려세제의 도움 정도	-	-	h0512_1_5aq4	h0612_1_5aq4	...	h1112_1_5aq4	h1212_1_5aq4	h1312_1_5aq4
	근로장려세제 급여가 근로의욕에 미치는 영향	-	-	h0512_1_5aq5	h0612_1_5aq5	...	h1112_1_5aq5	h1212_1_5aq5	h1312_1_5aq5
	근로장려세제 수급 요건 충족 여부에 대한 인식	-	h0412_1_4aq2	h0512_1_4aq2	h0612_1_4aq2	...	h1112_1_4aq2	h1212_1_4aq2	h1312_1_4aq2
올해 근로장려세제의 급여 신청여부	-	h0412_1_4aq3	h0512_1_4aq3	h0612_1_4aq3	...	-	-	-	

주: SYSMIS= , 모름/무응답=9

【기본 팁】

Koweps 13차년도 자료에서 ‘근로(자녀)장려세제’의 문항들은 2017년 1년 동안을 기준으로 한 변수들이다. 10차년도까지는 근로장려세제만 조사하였으나 2015년 자녀장려세제가 도입되면서 동일한 문항으로 함께 조사하였다.

【변수 활용 시 유의점】

- 4차년도에 근로장려세제 영역이 신설되었고 5차년도부터 급여가 지급되었음.
 - 4차년도 자료에서는 ‘근로장려세제’가 시행예정이었으므로 이에 대한 인식 및 신청 여부에 관한 문항만 조사함.
 - 5차년도부터는 근로장려세제 신청 및 수급여부, 사용 현황, 도움정도, 근로의욕에 미치는 영향에 관한 문항을 추가하여 조사함.

- 11차년도부터는 ‘자녀장려세제’ 급여가 지급되었음.
 - 11차부터 자녀장려세제에 대한 인식, 급여의 신청 및 수급여부, 사용 현황, 도움정도, 근로의욕에 미치는 영향 등을 추가로 조사함.
 - 다만, 원가구의 경우 근로장려세제에 대한 인식을 지속적으로 조사하였기 때문에 11차년도부터는 신규가구에게만 근로장려세제에 대한 인식을 조사하고, 원가구에게는 자녀장려세제에 대한 인식을 조사함. 이는 12차년도에서도 마찬가지임.
 - 그러므로 Koweps 12차년도 자료에서 ‘문 1) 자녀장려세제에 대한 인식’의 경우, 4~10차까지는 근로장려세제에 대한 인식이고 11차부터 자녀장려세제에 대한 인식을 조사한 것임에 유의.

- 수급 요건 충족 여부에 대한 인식은 전년도가 아닌 조사연도를 기준으로 조사함.
 - 13차년도의 경우 급여의 신청 및 수급여부, 사용 현황 등은 2017년 기준이고 수급 요건 충족 여부만 2018년 기준임

14. 가구의 복지서비스 이용

□ 가구의 복지서비스 이용

【가구의 복지서비스 이용 관련 변수】

구분	세부항목	단위	1차	2차	3차	4차	5차	6차	7차	8차	9~12차	13차
생계비 지원	필요성 정도	5점척도	h0113_1	-	-	-	-	-	-	-	-	-
	경험여부	-	h0113_2	h0213_2	h0313_2	h0413_2	h0513_2	h0613_2	h0713_2	h0813_2	...	h1313_2
	서비스 제공기관	코딩북 참조	h0113_3	h0213_3	h0313_3	h0413_3	h0513_3	h0613_3	-	-	-	-
	이용만족도	5점척도	h0113_4	h0213_4	h0313_4	h0413_4	h0513_4	h0613_4	h0713_4	-	-	-
의료비 지원	필요성 정도	5점척도	h0113_5	-	-	-	-	-	-	-	-	-
	경험여부	-	h0113_6	h0213_6	h0313_6	h0413_6	h0513_6	h0613_6	h0713_6	h0813_6	...	h1313_6
	서비스 제공기관	코딩북 참조	h0113_7	h0213_7	h0313_7	h0413_7	h0513_7	h0613_7	-	-	-	-
	이용만족도	5점척도	h0113_8	h0213_8	h0313_8	h0413_8	h0513_8	h0613_8	h0713_8	-	-	-
물품지원	필요성 정도	5점척도	h0113_9	-	-	-	-	-	-	-	-	-
	경험여부	-	h0113_10	h0213_10	h0313_10	h0413_10	h0513_10	h0613_10	h0713_10	h0813_10	...	h1313_10
	서비스 제공기관	코딩북 참조	h0113_11	h0213_11	h0313_11	h0413_11	h0513_11	h0613_11	-	-	-	-
	이용만족도	5점척도	h0113_12	h0213_12	h0313_12	h0413_12	h0513_12	h0613_12	h0713_12	-	-	-
가정봉사 서비스	필요성 정도	5점척도	h0113_13	-	-	-	-	-	-	-	-	-
	경험여부	-	h0113_14	h0213_14	h0313_14	h0413_14	h0513_14	h0613_14	h0713_14	h0813_14	...	h1313_14
	서비스 제공기관	코딩북 참조	h0113_15	h0213_15	h0313_15	h0413_15	h0513_15	h0613_15	-	-	-	-
	이용만족도	5점척도	h0113_16	h0213_16	h0313_16	h0413_16	h0513_16	h0613_16	h0713_16	-	-	-
식사배달 서비스	필요성 정도	5점척도	h0113_17	-	-	-	-	-	-	-	-	-
	경험여부	-	h0113_18	h0213_18	h0313_18	h0413_18	h0513_18	h0613_18	h0713_18	h0813_18	...	h1313_18
	서비스 제공기관	코딩북 참조	h0113_19	h0213_19	h0313_19	h0413_19	h0513_19	h0613_19	-	-	-	-
	이용만족도	5점척도	h0113_20	h0213_20	h0313_20	h0413_20	h0513_20	h0613_20	h0713_20	-	-	-
주택관련 서비스	필요성 정도	5점척도	h0113_21	-	-	-	-	-	-	-	-	-
	경험여부	-	h0113_22	h0213_22	h0313_22	h0413_22	h0513_22	h0613_22	h0713_22	h0813_22	...	h1313_22
	서비스 제공기관	코딩북 참조	h0113_23	h0213_23	h0313_23	h0413_23	h0513_23	h0613_23	-	-	-	-
	이용만족도	5점척도	h0113_24	h0213_24	h0313_24	h0413_24	h0513_24	h0613_24	h0713_24	-	-	-

구분	세부항목	단위	1차	2차	3차	4차	5차	6차	7차	8차	9~12차	13차
직업훈련, 취업상담, 취업알선, 자활근로	필요성 정도	5점척도	h0113_25	-	-	-	-	-	-	-	-	-
	경험여부	-	h0113_26	h0213_26	h0313_26	h0413_26	h0513_26	h0613_26	h0713_26	h0813_26	...	h1313_26
	서비스 제공기관	코딩북 참조	h0113_27	h0213_27	h0313_27	h0413_27	h0513_27	h0613_27	-	-	-	-
	이용만족도	5점척도	h0113_28	h0213_28	h0313_28	h0413_28	h0513_28	h0613_28	h0713_28	-	-	-
상담 (고민, 갈등, 정신건강)	필요성 정도	5점척도	h0113_29	-	-	-	-	-	-	-	-	-
	경험여부	-	h0113_30	h0213_30	h0313_30	h0413_30	h0513_30	h0613_30	h0713_30	-	-	-
	서비스 제공기관	코딩북 참조	h0113_31	h0213_31	h0313_31	h0413_31	h0513_31	h0613_31	-	-	-	-
	이용만족도	5점척도	h0113_32	h0213_32	h0313_32	h0413_32	h0513_32	h0613_32	h0713_32	-	-	-
약물 상담	필요성 정도	5점척도	h0113_33	-	-	-	-	-	-	-	-	-
	경험여부	-	h0113_34	h0213_34	h0313_34	h0413_34	h0513_34	h0613_34	h0713_34	-	-	-
	서비스 제공기관	코딩북 참조	h0113_35	h0213_35	h0313_35	h0413_35	h0513_35	h0613_35	-	-	-	-
	이용만족도	5점척도	h0113_36	h0213_36	h0313_36	h0413_36	h0513_36	h0613_36	h0713_36	-	-	-
학대 혹은 가정폭력 상담	필요성 정도	5점척도	h0113_37	-	-	-	-	-	-	-	-	-
	경험여부	-	h0113_38	h0213_38	h0313_38	h0413_38	h0513_38	h0613_38	h0713_38	-	-	-
	서비스 제공기관	코딩북 참조	h0113_39	h0213_39	h0313_39	h0413_39	h0513_39	h0613_39	-	-	-	-
	이용만족도	5점척도	h0113_40	h0213_40	h0313_40	h0413_40	h0513_40	h0613_40	h0713_40	-	-	-
아동 위한 부모상담, 부모교육	필요성 정도	5점척도	h0113_41	-	-	-	-	-	-	-	-	-
	경험여부	-	h0113_42	h0213_42	h0313_42	h0413_42	h0513_42	h0613_42	h0713_42	-	-	-
	서비스 제공기관	코딩북 참조	h0113_43	h0213_43	h0313_43	h0413_43	h0513_43	h0613_43	-	-	-	-
	이용만족도	5점척도	h0113_44	h0213_44	h0313_44	h0413_44	h0513_44	h0613_44	h0713_44	-	-	-
상담 서비스	경험여부	-	-	-	-	-	-	-	h0813_8aq1	...	h1313_8aq1	
대출, 융자	필요성 정도	-	-	-	-	-	h0513_5aq1	h0613_5aq1	-	-	-	-
	경험여부	코딩북 참조	-	-	-	-	h0513_5aq2	h0613_5aq2	h0713_5aq1	h0813_5aq1	...	h1313_5aq1
	서비스 제공기관	5점척도	-	-	-	-	h0513_5aq3	h0613_5aq3	h0713_5aq3	-	-	-
개인발달 계좌	경험여부	-	-	-	-	-	-	-	h0813_8aq2	...	h1313_8aq2	

주: SYSMIS=, , 모름/무응답=9 또는 99

【기본 팁 1】

지난 1년간(13차 연도인 경우, 2017년 1년간) 응답자의 상황을 고려하여, 각각의 복지서비스에 대한 이용경험을 질문하였다.

복지서비스는 공공기관에서 제공하거나 민간의 복지서비스를 이용하더라도 비용을 공공부문에서 일부 보조해주는 것들을 말하며, 응답자가 민간의 복지서비스를 이용하면서 비용도 스스로 전부 부담하고 있는 경우는 해당하지 않는다.

【기본 팁 2】

8차 연도부터 각 서비스 항목의 이용만족도 문항을 삭제하였다.

8차 연도부터 ‘상담(고민, 갈등, 정신건강 관련)’, ‘약물 상담’, ‘학대 혹은 가정폭력 상담’, ‘아동을 위한 부모상담, 부모교육’ 문항을 삭제하고, 이들을 포괄하는 개념으로 ‘상담 서비스(h0813_8aq1)’를 추가하였다.

8차 연도부터 개인이 저축한 금액에 대하여 정부가 일정 금액을 매칭하여 적립하는 제도를 의미하는 ‘개인발달계좌(자산형성프로그램)(h0813_8aq2)’를 추가하였다. 개인발달계좌는 적립 중인 경우에만 해당한다.

7차 연도부터 각 서비스 항목의 서비스 제공기관 문항을 삭제하였다.

5차 연도부터 생계, 생업, 자립, 교육 등의 목적에 사용할 수 있는 자금을 국가나 국가의 신용보증을 통해 대출해주는 서비스를 의미하는 ‘대출·융자(h0513_5aq1~3)’를 추가하였다.

2차 연도부터 각 서비스 항목의 필요성정도 문항을 삭제하였다.

□ 바우처서비스

【바우처서비스 관련 변수】

구분	세부항목	단위	4차	5차	6차	7차	8차	9차	10차~12차	13차
바우처서비스 이용 여부		-	h0413_4aq1	h0513_4aq1	h0613_4aq1	h0713_4aq1	h0813_4aq1	h0913_4aq1	...	h1313_4aq1
노인돌봄종합서비스	경험여부	-	h0413_4aq2	h0513_4aq2	h0613_4aq2	h0713_4aq2	h0813_4aq2	h0913_4aq2	...	h1313_4aq2
	이용만족도	5점척도	h0413_4aq3	h0513_4aq3	h0613_4aq3	h0713_4aq3	-	-	-	-
	본인부담금	천원/월	-	-	-	h0713_7aq1	-	-	-	-
장애인활동지원사업	경험여부	-	h0413_4aq4	h0513_4aq4	h0613_4aq4	h0713_4aq4	h0813_4aq4	h0913_4aq4	...	h1313_4aq4
	이용만족도	5점척도	h0413_4aq5	h0513_4aq5	h0613_4aq5	h0713_4aq5	-	-	-	-
	본인부담금	천원/월	-	-	-	h0713_7aq2	-	-	-	-
산모신생아 건강관리사지원사업	경험여부	-	h0413_4aq6	h0513_4aq6	h0613_4aq6	h0713_4aq6	h0813_4aq6	h0913_4aq6	...	h1313_4aq6
	이용만족도	5점척도	h0413_4aq7	h0513_4aq7	h0613_4aq7	h0713_4aq7	-	-	-	-
	본인부담금	천원/월	-	-	-	h0713_7aq3	-	-	-	-
가사간병 방문관리사지원사업	경험여부	-	h0413_4aq8	h0513_4aq8	h0613_4aq8	h0713_4aq8	h0813_4aq8	h0913_4aq8	...	h1313_4aq8
	이용만족도	5점척도	h0413_4aq9	h0513_4aq9	h0613_4aq9	h0713_4aq9	-	-	-	-
	본인부담금	천원/월	-	-	-	h0713_7aq4	-	-	-	-
통합문화이용권(문화누리카드, 스포츠강좌 이용권)	경험여부	-	-	-	-	-	-	-	-	h1313_12aq1
아동인지능력 향상서비스	경험여부	-	h0413_4aq10	h0513_4aq10	h0613_4aq10	h0713_4aq10	h0813_4aq10	h0913_4aq10	...	-
	이용만족도	5점척도	h0413_4aq11	h0513_4aq11	h0613_4aq11	h0713_4aq11	-	-	-	-
	본인부담금	천원/월	-	-	-	h0713_7aq5	-	-	-	-
비만아동건강관리서비스	경험여부	-	h0413_4aq12	h0513_4aq12	-	-	-	-	-	-
	이용만족도	5점척도	h0413_4aq13	h0513_4aq13	-	-	-	-	-	-

구분	세부항목	단위	4차	5차	6차	7차	8차	9차	10차~12차	13차
임신출산 진료비지원제도	경험여부	-	-	h0513_5aq4	h0613_5aq4	h0713_5aq4	h0813_5aq4	h0913_5aq4	...	h1313_5aq4
	이용만족도	5점척도	-	h0513_5aq5	h0613_5aq5	h0713_5aq5	-	-	-	-
발달재활서비스	경험여부	-	-	h0513_5aq6	h0613_5aq6	h0713_5aq6	h0813_5aq6	h0913_5aq6	...	h1313_5aq6
	이용만족도	5점척도	-	h0513_5aq7	h0613_5aq7	h0713_5aq7	-	-	-	-
	본인부담금	천원/월	-	-	-	h0713_7aq6	-	-	-	-
아이행복카드(보육료· 유아학비 지원)	경험여부	-	-	h0513_5aq8	h0613_5aq8	h0713_5aq8	h0813_5aq8	h0913_5aq8	...	h1313_5aq8
	이용만족도	5점척도	-	h0513_5aq9	h0613_5aq9	h0713_5aq9	-	-	-	-
언어발달지원사업	경험여부	-	-	-	h0613_6aq1	h0713_6aq1	h0813_6aq1	h0913_6aq1	...	h1313_6aq1
	이용만족도	5점척도	-	-	h0613_6aq2	h0713_6aq2	-	-	-	-
	본인부담금	천원/월	-	-	-	h0713_7aq7	-	-	-	-
발달장애인부모 심리상담서비스	경험여부	-	-	-	-	-	-	-	h1013_10aq1 h1113_10aq1	h1313_10aq1
에너지바우처	경험여부	-	-	-	-	-	-	-	-	h1313_12aq2
기타 바우처서비스	경험여부	-	h0413_4aq14	h0513_4aq14	h0613_4aq14	h0713_4aq14	h0813_4aq14	h0913_4aq14	...	h1313_4aq14
	종류	종류를 적음	h0413_4aq15	h0513_4aq15	h0613_4aq15	h0713_4aq15	h0813_4aq15	h0913_4aq15	...	h1313_4aq15

주: SYSMIS=, 모름/무응답=9 또는 9999

【기본 팁 1】

4차 연도부터 바우처서비스 이용에 관한 조사가 추가되었다.

지난 1년간(13차 연도인 경우, 2017년 1년간) 바우처서비스를 이용해 본 적이 있는지를 먼저 질문한 후, 이용경험이 있는 응답자에게 구체적으로 어떤 사업을 이용하였는지를 질문하였다.

기타 바우처서비스 이용경험이 있을 경우 사업의 종류를 적도록 하였다.

【기본 팁 2】

12차 연도부터 통합문화 이용권(문화누리카드, 스포츠강좌이용권), 에너지바우처가 추가되었다.

11차 연도부터 아동인지능력 향상서비스가 삭제되었다.

11차 연도부터 ‘아이사랑보육서비스(아이즐거운카드유아학비지원 포함)’는 ‘아이행복카드(보육료·유아학비 지원)’으로 명칭 변경됨에 따라 문항명이 수정되었다.

10차 연도부터 발달장애인부모 상담서비스가 8대 바우처 사업(전국)으로 편성됨에 따라 보기 문항으로 추가되었다.

9차 연도부터 장애아동재활치료사업이 발달재활서비스 사업으로 명칭 변경됨에 따라 문항이 수정되었다.

8차 연도부터 각 바우처서비스 항목의 이용만족도, 본인부담금 문항을 삭제하였다.

7차 연도부터 1)각 바우처서비스를 이용하였을 경우 월 본인부담금이 얼마인지를 질문하였다(h0713_7aq1~7). 월단위 본인부담금은 바우처지원액을 제외하고 해당 바우처를 이용하고 본인가구가 부담한 금액을 의미한다. 본인부담금은 ‘이용한 달의 월 평균금액’을 의미하며, ‘총비용/12’가 아니다. 예를 들어 바우처를 이용하기 위해 6개월 동안 매월 만원의 금액을 지불했다면 월단위 금액은 만원이다. 1개월만 이용했으면 3만원의 금액을 지불하였다면 월단위 금액은 3만원이다. 2개월을 이용했고 첫 번째 달은 3만원, 두 번째 달은 4만원을 지불하였다면 월단위 금액은 3만5천원이다. 2)‘장애인활동보조지원사업’은 2011년 중에 ‘장애인활동지원제도’로 확대, 개편되었기 때문에, 7차 연도에는 ‘장애인활동보조지원사업’과 ‘장애인 활동지원제도’의 경험을 함께 조사하였고 8차 연도부터는 ‘장애인활동지원제도’의 경험만 조사하였다.

6차 연도부터 ‘언어발달지원사업(h0613_6aq1~2)’을 추가하였고, ‘비만아동건강관리서비스’가 지역개발형으로 전환됨에 따라 삭제하였다.

6차 연도부터 ‘아이사랑보육서비스’와 ‘아이즐거운카드 유아학비지원’을 함께 조사하였다. ‘아이사랑보육서비스’는 영유아 부모에게 서비스 이용권을 제공하는 보육서비스를 말하고, ‘아이즐거운카드 유아학비지원’은 유치원 취원 유아에 대한 유아학비지원을 말한다.

5차 연도부터 ‘임신출산진료비지원사업(h0513_5aq4~5)’, ‘장애아동재활치료사업(h0513_5aq6~7)’, ‘아이사랑보육서비스(h0513_5aq8~9)’를 추가하였다.

□ 장기요양보험급여

【장기요양보험급여 관련 변수】

구분	세부항목	단위	4차	5차	6차	7차	8차	9차	10~12차	13차
장기요양보험급여 받은 가구원 존재여부		-	h0413_4aq16	h0513_4aq16	h0613_4aq16	h0713_4aq16	h0813_4aq16	h0913_4aq16	...	h1313_4aq16
장기요양서비스 지불금액		천원/월	h0413_4aq17	h0513_4aq17	h0613_4aq17	h0713_4aq17	h0813_4aq17	h0913_4aq17	...	h1313_4aq17
방문요양	이용여부	-	h0413_4aq18	h0513_4aq18	h0613_4aq18	h0713_4aq18	h0813_4aq18	h0913_4aq18	...	h1313_4aq18
	이용만족도	5점척도	h0413_4aq19	h0513_4aq19	h0613_4aq19	h0713_4aq19	-	-	-	-
방문목적	이용여부	-	h0413_4aq20	h0513_4aq20	h0613_4aq20	h0713_4aq20	h0813_4aq20	h0913_4aq20	...	h1313_4aq20
	이용만족도	5점척도	h0413_4aq21	h0513_4aq21	h0613_4aq21	h0713_4aq21	-	-	-	-
방문간호	이용여부	-	h0413_4aq22	h0513_4aq22	h0613_4aq22	h0713_4aq22	h0813_4aq22	h0913_4aq22	...	h1313_4aq22
	이용만족도	5점척도	h0413_4aq23	h0513_4aq23	h0613_4aq23	h0713_4aq23	-	-	-	-
주·야간보호	이용여부	-	h0413_4aq24	h0513_4aq24	h0613_4aq24	h0713_4aq24	h0813_4aq24	h0913_4aq24	...	h1313_4aq24
	이용만족도	5점척도	h0413_4aq25	h0513_4aq25	h0613_4aq25	h0713_4aq25	-	-	-	-
단기보호	이용여부	-	h0413_4aq26	h0513_4aq26	h0613_4aq26	h0713_4aq26	h0813_4aq26	h0913_4aq26	...	h1313_4aq26
	이용만족도	5점척도	h0413_4aq27	h0513_4aq27	h0613_4aq27	h0713_4aq27	-	-	-	-
기타제가급여	이용여부	-	h0413_4aq28	h0513_4aq28	h0613_4aq28	h0713_4aq28	h0813_4aq28	h0913_4aq28	...	h1313_4aq28
	이용만족도	5점척도	h0413_4aq29	h0513_4aq29	h0613_4aq29	h0713_4aq29	-	-	-	-
시설급여	이용여부	-	h0413_4aq30	h0513_4aq30	h0613_4aq30	h0713_4aq30	h0813_4aq30	h0913_4aq30	...	h1313_4aq30
	이용만족도	5점척도	h0413_4aq31	h0513_4aq31	h0613_4aq31	h0713_4aq31	-	-	-	-
특별현금급여	이용여부	-	h0413_4aq32	h0513_4aq32	h0613_4aq32	h0713_4aq32	h0813_4aq32	h0913_4aq32	...	h1313_4aq32
	이용만족도	5점척도	h0413_4aq33	h0513_4aq33	h0613_4aq33	h0713_4aq33	-	-	-	-

주: SYSMIS= , 모름/무응답=9 또는 9999

【기본 팁 1】

4차 연도부터 장기요양보험급여 이용에 관한 조사가 추가되었다.

지난 1년간(13차년도인 경우, 2017년 1년간) 가구원 중에 장기요양보험급여를 받은 가구원이 있는지를 먼저 질문한 후, 그러한 가구원이 있는 경우 장기요양서비스를 이용하면서 지불한 금액, 급여유형별 이용여부를 질문하였다. 장기요양보험급여를 받은 가구원이 없을 경우 지불금액과 급여유형별 문항은 SYSMIS=.로 처리된다.

【기본 팁 2】

8차 연도부터 각 장기요양보험급여 항목의 이용만족도 문항을 삭제하였다.

장기요양서비스를 이용하면서 지불한 금액은 ‘이용한 달의 월 평균금액’을 의미하며, ‘총비용/12’가 아니다. 예를 들어 장기요양서비스를 이용하기 위해 6개월 동안 매월 만원의 금액을 지불했다면 월단위 금액은 만원이다. 1개월만 이용했으되 3만원의 금액을 지불하였다면 월단위 금액은 3만원이다. 2개월을 이용했고 첫 번째 달은 3만원, 두 번째 달은 4만원을 지불하였다면 월단위 금액은 3만 5천원이다.

15. 노인가구의 복지서비스 이용

□ 노인가구의 복지서비스 이용

【노인가구의 복지서비스 이용 관련 변수】

구분	세부항목	단위	1차	2차	3차	4차	5차	6차	7차	8차	9~12차	13차
노인부양의 어려움	1순위	코딩북 참조	h0114_1	-	-	-	-	-	-	-	-	-
	2순위	-	h0114_2	-	-	-	-	-	-	-	-	-
기초 연금 지원	필요성 정도	5점척도	h0114_3	-	-	-	-	-	-	-	-	-
	경험여부	-	h0114_4	h0214_4	h0314_4	h0414_4	h0514_4	h0614_4	h0714_4	h0814_4	...	h1314_4
	서비스 제공기관	코딩북 참조	h0114_5	h0214_5	h0314_5	h0414_5	h0514_5	h0614_5	-	-	-	-
	이용만족도	5점척도	h0114_6	h0214_6	h0314_6	h0414_6	h0514_6	h0614_6	h0714_6	-	-	-
의료비 지원	필요성 정도	5점척도	h0114_7	-	-	-	-	-	-	-	-	-
	경험여부	-	h0114_8	h0214_8	h0314_8	h0414_8	h0514_8	h0614_8	h0714_8	h0814_8	...	h1314_8
	서비스 제공기관	코딩북 참조	h0114_9	h0214_9	h0314_9	h0414_9	h0514_9	h0614_9	-	-	-	-
	이용만족도	5점척도	h0114_10	h0214_10	h0314_10	h0414_10	h0514_10	h0614_10	h0714_10	-	-	-
노인 무료 급식	필요성 정도	5점척도	h0114_11	-	-	-	-	-	-	-	-	-
	경험여부	-	h0114_12	h0214_12	h0314_12	h0414_12	h0514_12	h0614_12	h0714_12	h0814_12	...	h1314_12
	서비스 제공기관	코딩북 참조	h0114_13	h0214_13	h0314_13	h0414_13	h0514_13	h0614_13	-	-	-	-
	이용만족도	5점척도	h0114_14	h0214_14	h0314_14	h0414_14	h0514_14	h0614_14	h0714_14	-	-	-
물품지원	필요성 정도	5점척도	h0114_15	-	-	-	-	-	-	-	-	-
	경험여부	-	h0114_16	h0214_16	h0314_16	h0414_16	h0514_16	h0614_16	h0714_16	h0814_16	...	h1314_16
	서비스 제공기관	코딩북 참조	h0114_17	h0214_17	h0314_17	h0414_17	h0514_17	h0614_17	-	-	-	-
	이용만족도	5점척도	h0114_18	h0214_18	h0314_18	h0414_18	h0514_18	h0614_18	h0714_18	-	-	-

구분	세부항목	단위	1차	2차	3차	4차	5차	6차	7차	8차	9~12차	13차
가정봉사 서비스	필요성 정도	5점척도	h0114_19	-	-	-	-	-	-	-	-	-
	경험여부	-	h0114_20	h0214_20	h0314_20	h0414_20	h0514_20	h0614_20	h0714_20	h0814_20	...	h1314_20
	서비스 제공기관	코딩북 참조	h0114_21	h0214_21	h0314_21	h0414_21	h0514_21	h0614_21	-	-	-	-
	이용만족도	5점척도	h0114_22	h0214_22	h0314_22	h0414_22	h0514_22	h0614_22	h0714_22	-	-	-
식사배달 서비스	필요성 정도	5점척도	h0114_23	-	-	-	-	-	-	-	-	-
	경험여부	-	h0114_24	h0214_24	h0314_24	h0414_24	h0514_24	h0614_24	h0714_24	h0814_24	...	h1314_24
	서비스 제공기관	코딩북 참조	h0114_25	h0214_25	h0314_25	h0414_25	h0514_25	h0614_25	-	-	-	-
	이용만족도	5점척도	h0114_26	h0214_26	h0314_26	h0414_26	h0514_26	h0614_26	h0714_26	-	-	-
방문 가정간호, 간병, 목욕 서비스	필요성 정도	5점척도	h0114_27	-	-	-	-	-	-	-	-	-
	경험여부	-	h0114_28	h0214_28	h0314_28	h0414_28	h0514_28	h0614_28	h0714_28	h0814_28	...	h1314_28
	서비스 제공기관	코딩북 참조	h0114_29	h0214_29	h0314_29	h0414_29	h0514_29	h0614_29	-	-	-	-
	이용만족도	5점척도	h0114_30	h0214_30	h0314_30	h0414_30	h0514_30	h0614_30	h0714_30	-	-	-
이동편의 서비스	필요성 정도	5점척도	h0114_31	-	-	-	-	-	-	-	-	-
	경험여부	-	h0114_32	h0214_32	h0314_32	h0414_32	h0514_32	h0614_32	h0714_32	h0814_32	...	h1314_32
	서비스 제공기관	코딩북 참조	h0114_33	h0214_33	h0314_33	h0414_33	h0514_33	h0614_33	-	-	-	-
	이용만족도	5점척도	h0114_34	h0214_34	h0314_34	h0414_34	h0514_34	h0614_34	h0714_34	-	-	-
주·야간보호 서비스	필요성 정도	5점척도	h0114_35	-	-	-	-	-	-	-	-	-
	경험여부	-	h0114_36	h0214_36	h0314_36	h0414_36	h0514_36	h0614_36	h0714_36	h0814_36	...	h1314_36
	서비스 제공기관	코딩북 참조	h0114_37	h0214_37	h0314_37	h0414_37	h0514_37	h0614_37	-	-	-	-
	이용만족도	5점척도	h0114_38	h0214_38	h0314_38	h0414_38	h0514_38	h0614_38	h0714_38	-	-	-

구분	세부항목	단위	1차	2차	3차	4차	5차	6차	7차	8차	9~12차	13차
단기보호 서비스	필요성 정도	5점척도	h0114_39	-	-	-	-	-	-	-	-	-
	경험여부	-	h0114_40	h0214_40	h0314_40	-	-	-	-	-	-	-
	서비스 제공기관	코딩북 참조	h0114_41	h0214_41	h0314_41	-	-	-	-	-	-	-
	이용만족도	5점척도	h0114_42	h0214_42	h0314_42	-	-	-	-	-	-	-
노인일자리 사업	경험여부	-	-	-	h0314_3aq1	h0414_3aq1	h0514_3aq1	h0614_3aq1	h0714_3aq1	h0814_3aq1	...	h1314_3aq1
	서비스 제공기관	코딩북 참조	-	-	h0314_3aq2	h0414_3aq2	h0514_3aq2	h0614_3aq2	-	-	-	-
	이용만족도	5점척도	-	-	h0314_3aq3	h0414_3aq3	h0514_3aq3	h0614_3aq3	h0714_3aq3	-	-	-
사회교육 서비스	경험여부	-	-	-	-	h0414_4aq1	h0514_4aq1	h0614_4aq1	h0714_4aq1	h0814_4aq1	...	h1314_4aq1
	서비스 제공기관	코딩북 참조	-	-	-	h0414_4aq2	h0514_4aq2	h0614_4aq2	-	-	-	-
	이용만족도	5점척도	-	-	-	h0414_4aq3	h0514_4aq3	h0614_4aq3	h0714_4aq3	-	-	-

주: SYSMIS=, 모름/무응답=9 또는 99

【기본 팁 1】

2017년 현재, 만65세 이상 노인(1952년 12월 31일 이전 출생)이 있는 가구가 응답하였다.

지난 1년간(13차 연도에는 2017년 1년간) 응답자(노인부양자가 응답하였을 경우는 가구의 노인 전체를 고려하여 응답함)의 상황을 고려하여 각각의 복지서비스에 대한 이용경험을 질문하였다.

복지서비스는 공공기관에서 제공하거나 민간의 복지서비스를 이용하더라도 비용을 공공부문에서 일부 보조해주는 것들을 말하며, 응답자가 민간의 복지서비스를 이용하면서 비용도 스스로 전부 부담하고 있는 경우는 해당하지 않는다.

【기본 팁 2】

2014년 7월부터 기초노령연금 제도가 폐지되고, 기초연금 제도가 시행됨에 따라 10차 연도에는 기초(노령)연금으로 통합하여 질문하였다. 11차 연도 부터는 ‘기초연금’으로 문항명을 변경하였다.

8차 연도부터 각 서비스 항목의 이용만족도 문항을 삭제하였다.

7차 연도부터 각 서비스 항목의 서비스제공기관 문항을 삭제하였다.

3차 연도 이전 ‘경로연금’을 4차 연도에는 ‘경로연금(기초노령연금)’으로, 5차 연도부터 ‘기초노령연금’으로 변경하였다.

5차 연도부터 ‘방문 가정간호 혹은 간병 서비스’를 ‘방문 가정간호, 간병, 목욕 서비스’로 변경하였다.

4차 연도부터 ‘교통수단 지원’을 ‘이동편의 서비스’로 변경하였다.

4차 연도부터 ‘주간보호 서비스’를 ‘주·야간보호 서비스’로 변경하고 ‘단기보호 서비스’를 삭제하였다.

4차 연도부터 ‘사회교육서비스(h0414_4aq1~3)’를 추가하였다.

3차 연도부터 ‘노인일자리사업(h0314_3aq1~3)’을 추가하였다.

2차 연도부터 노인부양(노후 생활)의 어려움 문항을 삭제하였다.

2차 연도부터 각 서비스 항목의 필요성정도 문항을 삭제하였다.

16. 아동가구의 복지서비스 이용

□ 아동가구의 복지서비스 이용

【아동가구의 복지서비스 이용 관련 변수】

구분	세부항목	단위	1차	2차	3차	4차	5차	6차	7차	8차	9~12차	13차
아동 양육의 어려움	1순위	코딩북 참조	h0115_1	-	-	-	-	-	-	-	-	-
	2순위	-	h0115_2	-	-	-	-	-	-	-	-	-
공공어린이집	필요성 정도	5점척도	h0115_3	-	-	-	-	-	-	-	-	-
	경험여부	-	h0115_4	h0215_4	h0315_4	h0415_4	h0515_4	h0615_4	h0715_4	h0815_4	...	h1315_4
	서비스 제공기관	코딩북 참조	h0115_5	h0215_5	h0315_5	h0415_5	h0515_5	h0615_5	-	-	-	-
	이용만족도	5점척도	h0115_6	h0215_6	h0315_6	h0415_6	h0515_6	h0615_6	h0715_6	-	-	-
양육·보육료 및 유치원비 보조	필요성 정도	5점척도	h0115_7	-	-	-	-	-	-	-	-	-
	경험여부	-	h0115_8	h0215_8	h0315_8	h0415_8	h0515_8	h0615_8	h0715_8	h0815_8	...	h1315_8
	서비스 제공기관	코딩북 참조	h0115_9	h0215_9	h0315_9	h0415_9	h0515_9	h0615_9	-	-	-	-
	이용만족도	5점척도	h0115_10	h0215_10	h0315_10	h0415_10	h0515_10	h0615_10	h0715_10	-	-	-
아동상담, 집단 프로그램	필요성 정도	5점척도	h0115_11	-	-	-	-	-	-	-	-	-
	경험여부	-	h0115_12	h0215_12	h0315_12	h0415_12	h0515_12	h0615_12	h0715_12	h0815_12	...	h1315_12
	서비스 제공기관	코딩북 참조	h0115_13	h0215_13	h0315_13	h0415_13	h0515_13	h0615_13	-	-	-	-
	이용만족도	5점척도	h0115_14	h0215_14	h0315_14	h0415_14	h0515_14	h0615_14	h0715_14	-	-	-
장애아동 특별 프로그램	필요성 정도	5점척도	h0115_15	-	-	-	-	-	-	-	-	-
	경험여부	-	h0115_16	h0215_16	h0315_16	-	-	-	-	-	-	-

구분	세부항목	단위	1차	2차	3차	4차	5차	6차	7차	8차	9~12차	13차
	서비스 제공기관	코딩북 참조	h0115_17	h0215_17	h0315_17	-	-	-	-	-	-	-
	이용만족도	5점척도	h0115_18	h0215_18	h0315_18	-	-	-	-	-	-	-
방과후돌봄 서비스	필요성 정도	5점척도	h0115_19	-	-	-	-	-	-	-	-	-
	경험여부	-	h0115_20	h0215_20	h0315_20	h0415_20	h0515_20	h0615_20	h0715_20	h0815_20	...	h1315_20
	서비스 제공기관	코딩북 참조	h0115_21	h0215_21	h0315_21	h0415_21	h0515_21	h0615_21	-	-	-	-
	이용만족도	5점척도	h0115_22	h0215_22	h0315_22	h0415_22	h0515_22	h0615_22	h0715_22	-	-	-
무료급식	무료급식(동사 무소) 필요성 정도	5점척도	h0115_23	-	-	-	-	-	-	-	-	-
	무료급식(학교) 필요성 정도	5점척도	h0115_24	-	-	-	-	-	-	-	-	-
	무료급식(통합) 경험여부	-	h0115_25	h0215_25	h0315_25	h0415_25	h0515_25	h0615_25	h0715_25	h0815_25	...	h1315_25
	무료급식(통합) 서비스 제공기관	코딩북 참조	h0115_26	h0215_26	h0315_26	h0415_26	h0515_26	h0615_26	-	-	-	-
	무료급식(통합) 이용만족도	5점척도	h0115_27	h0215_27	h0315_27	h0415_27	h0515_27	h0615_27	h0715_27	-	-	-
학비 지원	필요성 정도	5점척도	h0115_28	-	-	-	-	-	-	-	-	-
	경험여부	-	h0115_29	h0215_29	h0315_29	h0415_29	h0515_29	h0615_29	h0715_29	h0815_29	...	h1315_29
	서비스 제공기관	코딩북 참조	h0115_30	h0215_30	h0315_30	h0415_30	h0515_30	h0615_30	-	-	-	-
	이용만족도	5점척도	h0115_31	h0215_31	h0315_31	h0415_31	h0515_31	h0615_31	h0715_31	-	-	-
예체능 교실	필요성 정도	5점척도	h0115_32	-	-	-	-	-	-	-	-	-
	경험여부	-	h0115_33	h0215_33	h0315_33	h0415_33	h0515_33	h0615_33	h0715_33	h0815_33	...	h1315_33
	서비스 제공기관	코딩북 참조	h0115_34	h0215_34	h0315_34	h0415_34	h0515_34	h0615_34	-	-	-	-
	이용만족도	5점척도	h0115_35	h0215_35	h0315_35	h0415_35	h0515_35	h0615_35	h0715_35	-	-	-

구분	세부항목	단위	1차	2차	3차	4차	5차	6차	7차	8차	9~12차	13차
문화활동	필요성 정도	5점척도	h0115_36	-	-	-	-	-	-	-	-	-
	경험여부	-	h0115_37	h0215_37	h0315_37	h0415_37	h0515_37	h0615_37	h0715_37	h0815_37	...	h1315_37
	서비스 제공기관	코딩북참조	h0115_38	h0215_38	h0315_38	h0415_38	h0515_38	h0615_38	-	-	-	-
	이용만족도	5점척도	h0115_39	h0215_39	h0315_39	h0415_39	h0515_39	h0615_39	h0715_39	-	-	-
가정봉사·아이돌봄서비스	경험여부	-	-	-	-	h0415_4aq1	h0515_4aq1	h0615_4aq1	h0715_4aq1	h0815_4aq1	...	h1315_4aq1
	서비스 제공기관	코딩북참조	-	-	-	h0415_4aq2	h0515_4aq2	h0615_4aq2	-	-	-	-
	이용만족도	5점척도	-	-	-	h0415_4aq3	h0515_4aq3	h0615_4aq3	h0715_4aq3	-	-	-
영유아보충식품지원	경험여부	-	-	-	-	-	-	-	h0715_7aq1	h0815_7aq1	...	h1315_7aq1
	이용만족도	5점척도	-	-	-	-	-	-	h0715_7aq2	-	-	-

주: SYSMIS=, 모름/무응답=9 또는 99

[기본 팁 1]

만0~17세 아동이 있는 가구가 응답하였다. 응답자 본인의 친자녀뿐만 아니라, 조카 손자녀 등 만0~17세 이하의 아동, 청소년 가구원을 모두 포함한다. 지난 1년간(13차 조사의 경우, 2017년 1년간) 응답자의 상황을 고려하여 각각의 복지서비스에 대한 이용경험을 질문하였다.

복지서비스는 공공기관에서 제공하거나 민간의 복지서비스를 이용하더라도 비용을 공공부문에서 일부 보조해주는 것들을 말하며, 응답자가 민간의 복지서비스를 이용하면서 비용도 스스로 전부 부담하고 있는 경우는 해당하지 않는다.

공공어린이집은 ‘정부지원시설’로도 불리며 정부로부터 인건비를 지원받는 국공립, 사회복지법인, 법인·단체 등, 영아전담·장애아전담 어린이집과 공공기관 또는 고용보험기금으로부터 운영비를 지원받는 직장어린이집을 말한다. 공공형 어린이집이나 서울형/부산형 어린이집은 모두 공공으로부터 운영비를 지원받는다 점에서 ‘공공어린이집’에 해당한다.

중학교 교육과정이 단계적으로 의무교육화 되었음에도(1985년부터 2004년까지) 학교 운영지원비 등을 납부토록 하여 의무교육과정의 비용으로 사용하는 것이 의무교육의 무상원칙에 위배된다는 헌법재판소의 판결(2010헌바220)이 있었다. 이에 2012년 2학기부터 중학생 자녀의 학부모에게

징수하던 학교 운영지원비를 모두 국가가 지원하게 되었다. 결과적으로 중학교 무상교육의 시행은 국가로부터 학생의 학비를 모두 지원받는 것이므로, 학비지원을 받은 것으로 간주하였다. 이와 같은 논리라면 초등학교 무상교육(1997 연도부터 완전한 무상교육 실시)도 학비지원을 받은 것으로 간주해야 하나, 본 설문에서는 초등학생의 무상교육은 학비지원으로 간주하지 않았다. 무상교육 이외의 별도의 지원을 받은 경우에만 지원을 받은 것으로 조사되었다.

【기본 팁 2】

8차 연도부터 각 서비스 항목의 이용만족도 문항을 삭제하였다. 8차 연도부터 ‘가정봉사 서비스’를 ‘가정봉사·아이돌봄 서비스’로 변경하였다.
 7차 연도부터 각 서비스 항목의 서비스제공기관 문항을 삭제하였다. 7차 연도부터 ‘영유아보충식품지원(h0715_7aq1~2)’을 추가하였다.
 6차 연도부터 ‘방과후 지도’를 ‘방과후돌봄서비스’로 변경하였다.
 5차 연도부터 ‘보육료 감면 및 유치원비 보조’를 ‘양육·보육료 및 유치원비 보조(양육수당 포함)’로 변경하였다.
 4차 연도부터 ‘장애아동을 위한 특별 프로그램’을 삭제하였다. 4차 연도부터 ‘가정봉사서비스(h0415_4aq1~3)’를 추가하였다.
 2차 연도 이전의 ‘어린이집’을 3차 연도에는 ‘국공립(사회복지법인) 보육시설’로, 7차 연도에는 ‘공공보육시설’, 8차 연도에는 ‘공공어린이집’으로 변경하였다. ‘공공어린이집’은 인건비를 지원받는 국공립, 사회복지법인, 법인·단체 등, 영아전담·장애아전담 어린이집과 공공기관 또는 고용보 험기금으로부터 운영비를 지원받는 직장어린이집을 말한다.
 2차 연도부터 이동양육의 어려움 문항을 삭제하였다. 2차 연도부터 각 서비스 항목의 필요성정도 문항을 삭제하였다.

【아동 관련 변수_추가된 아동 여부】

구분	세부항목	단위	1차	2차	3차	4차	5차	6~12차	13차
추가된 아동	가구에 추가된 아동 유무	-	-	h0215_aq1	h0315_aq1	h0415_aq1	h0515_aq1	...	h1315_aq1

주: SYSMIS=, 모름/무응답=9

【기본 팁】

2차 연도부터 추가된 문항으로, 13차 연도 조사에는 2016년 4월 1일에서 2017년 3월 31일 동안 새롭게 추가된 아동이 있는지를 묻는 질문이다.

【아동 관련 변수_출생체중, 선천성질환】

구분	세부항목	단위	1차	2차	3차	4차	5차	6~12차	13차
아동가구 원 1	아동가구원번호	-	h0115_40	h0215_40	h0315_40	h0415_40	h0515_40	...	h1315_40
	출생시체중 2.5kg 이상여부	-	h0115_41	h0215_41	h0315_41	h0415_41	h0515_41	...	h1315_41
	선천성기형 및 질환여부	-	h0115_42	h0215_42	h0315_42	h0415_42	h0515_42	...	h1315_42
아동가구 원 2	아동가구원번호	-	h0115_43	h0215_43	h0315_43	h0415_43	h0515_43	...	h1315_43
	출생시체중 2.5kg 이상여부	-	h0115_44	h0215_44	h0315_44	h0415_44	h0515_44	...	h1315_44
	선천성기형 및 질환여부	-	h0115_45	h0215_45	h0315_45	h0415_45	h0515_45	...	h1315_45
아동가구 원 3	아동가구원번호	-	h0115_46	h0215_46	h0315_46	h0415_46	h0515_46	...	h1315_46
	출생시체중 2.5kg 이상여부	-	h0115_47	h0215_47	h0315_47	h0415_47	h0515_47	...	h1315_47
	선천성기형 및 질환여부	-	h0115_48	h0215_48	h0315_48	h0415_48	h0515_48	...	h1315_48
아동가구 원 4	아동가구원번호	-	h0115_49	h0215_49	h0315_49	h0415_49	h0515_49	...	h1315_49
	출생시체중 2.5kg 이상여부	-	h0115_50	h0215_50	h0315_50	h0415_50	h0515_50	...	h1315_50
	선천성기형 및 질환여부	-	h0115_51	h0215_51	h0315_51	h0415_51	h0515_51	...	h1315_51
아동가구 원 5	아동가구원번호	-	h0115_52	h0215_52	h0315_52	h0415_52	h0515_52	...	h1315_52
	출생시체중 2.5kg 이상여부	-	h0115_53	h0215_53	h0315_53	h0415_53	h0515_53	...	h1315_53
	선천성기형 및 질환여부	-	h0115_54	h0215_54	h0315_54	h0415_54	h0515_54	...	h1315_54
아동가구 원 6	아동가구원번호	-	h0115_55	h0215_55	h0315_55	h0415_55	h0515_55	...	h1315_55
	출생시체중 2.5kg 이상여부	-	h0115_56	h0215_56	h0315_56	h0415_56	h0515_56	...	h1315_56
	선천성기형 및 질환여부	-	h0115_57	h0215_57	h0315_57	h0415_57	h0515_57	...	h1315_57

주: SYSMIS=, 모름/무응답=9

[기본 팁]

아동의 가구원번호는 해당아동의 가구원번호와 일치한다.

[아동 관련 변수_사교육보육 이용실태, 부담정도]

구분	세부항목	단위	1차	2차	3차	4차	5차	6차	7차	8차	9~12차	13차
사교육 (보육기관) 이용실태	사교육과 보육기관 이용여부	-	h0115_58	-	-	-	-	-	-	-	-	-
	사교육, 보육기관을 이용하지 않는 이유	코딩북 참조	h0115_59	-	-	-	-	-	-	-	-	-
아동자녀 1	아동 가구원번호	-	h0115_60	h0215_60	h0315_60	h0415_60	h0515_60	h0615_60	h0715_60	h0815_60	...	h1315_60
	사교육·보육기관 이용여부	-	-	h0215_aq2	h0315_aq2	h0415_aq2	h0515_aq2	h0615_aq2	h0715_aq2	h0815_aq2	...	h1315_aq2
	사교육·보육기관 A	코딩북 참조	h0115_61	h0215_61	h0315_61	h0415_61	h0515_61	h0615_61	h0715_61	h0815_61	...	h1315_61
	사교육·보육기관 B	-	h0115_62	h0215_62	h0315_62	h0415_62	h0515_62	h0615_62	h0715_62	h0815_62	...	h1315_62
	사교육·보육기관 C	-	h0115_63	h0215_63	h0315_63	h0415_63	h0515_63	h0615_63	h0715_63	h0815_63	...	h1315_63
	사교육·보육기관 D	-	h0115_64	h0215_64	h0315_64	h0415_64	h0515_64	h0615_64	h0715_64	-	-	-
	사교육·보육기관 E	-	h0115_65	h0215_65	h0315_65	h0415_65	h0515_65	h0615_65	h0715_65	-	-	-
	한달 평균 사교육비	만원/월	h0115_66	h0215_66	h0315_66	h0415_66	h0515_66	h0615_66	h0715_66	h0815_66	...	h1315_66
	한달 평균 보육비	만원/월	h0115_67	h0215_67	h0315_67	h0415_67	h0515_67	h0615_67	h0715_67	h0815_67	...	h1315_67
아동자녀 2	아동 가구원번호	-	h0115_68	h0215_68	h0315_68	h0415_68	h0515_68	h0615_68	h0715_68	h0815_68	...	h1315_68
	사교육·보육기관 이용여부	-	-	h0215_aq3	h0315_aq3	h0415_aq3	h0515_aq3	h0615_aq3	h0715_aq3	h0815_aq3	...	h1315_aq3
	사교육·보육기관 A	코딩북 참조	h0115_69	h0215_69	h0315_69	h0415_69	h0515_69	h0615_69	h0715_69	h0815_69	...	h1315_69
	사교육·보육기관 B	-	h0115_70	h0215_70	h0315_70	h0415_70	h0515_70	h0615_70	h0715_70	h0815_70	...	h1315_70
	사교육·보육기관 C	-	h0115_71	h0215_71	h0315_71	h0415_71	h0515_71	h0615_71	h0715_71	h0815_71	...	h1315_71
	사교육·보육기관 D	-	h0115_72	h0215_72	h0315_72	h0415_72	h0515_72	h0615_72	h0715_72	-	-	-
	사교육·보육기관 E	-	h0115_73	h0215_73	h0315_73	h0415_73	h0515_73	h0615_73	h0715_73	-	-	-
	한달 평균 사교육비	만원/월	h0115_74	h0215_74	h0315_74	h0415_74	h0515_74	h0615_74	h0715_74	h0815_74	...	h1315_74
	한달 평균 보육비	만원/월	h0115_75	h0215_75	h0315_75	h0415_75	h0515_75	h0615_75	h0715_75	h0815_75	...	h1315_75

구분	세부항목	단위	1차	2차	3차	4차	5차	6차	7차	8차	9~12차	13차
아동자녀 3	아동 가구원번호	-	h0115_76	h0215_76	h0315_76	h0415_76	h0515_76	h0615_76	h0715_76	h0815_76	...	h1315_76
	사교육·보육기관 이용여부	-	-	h0215_aq4	h0315_aq4	h0415_aq4	h0515_aq4	h0615_aq4	h0715_aq4	h0815_aq4	...	h1315_aq4
	사교육·보육기관 A	코딩북 참조	h0115_77	h0215_77	h0315_77	h0415_77	h0515_77	h0615_77	h0715_77	h0815_77	...	h1315_77
	사교육·보육기관 B	-	h0115_78	h0215_78	h0315_78	h0415_78	h0515_78	h0615_78	h0715_78	h0815_78	...	h1315_78
	사교육·보육기관 C	-	h0115_79	h0215_79	h0315_79	h0415_79	h0515_79	h0615_79	h0715_79	h0815_79	...	h1315_79
	사교육·보육기관 D	-	h0115_80	h0215_80	h0315_80	h0415_80	h0515_80	h0615_80	h0715_80	-	-	-
	사교육·보육기관 E	-	h0115_81	h0215_81	h0315_81	h0415_81	h0515_81	h0615_81	h0715_81	-	-	-
	한달 평균 사교육비	만원/월	h0115_82	h0215_82	h0315_82	h0415_82	h0515_82	h0615_82	h0715_82	h0815_82	...	h1315_82
	한달 평균 보육비	만원/월	h0115_83	h0215_83	h0315_83	h0415_83	h0515_83	h0615_83	h0715_83	h0815_83	...	h1315_83
아동자녀 4	아동 가구원번호	-	h0115_84	h0215_84	h0315_84	h0415_84	h0515_84	h0615_84	h0715_84	h0815_84	...	h1315_84
	사교육·보육기관 이용여부	-	-	h0215_aq5	h0315_aq5	h0415_aq5	h0515_aq5	h0615_aq5	h0715_aq5	h0815_aq5	...	h1315_aq5
	사교육·보육기관 A	코딩북 참조	h0115_85	h0215_85	h0315_85	h0415_85	h0515_85	h0615_85	h0715_85	h0815_85	...	h1315_85
	사교육·보육기관 B	-	h0115_86	h0215_86	h0315_86	h0415_86	h0515_86	h0615_86	h0715_86	h0815_86	...	h1315_86
	사교육·보육기관 C	-	h0115_87	h0215_87	h0315_87	h0415_87	h0515_87	h0615_87	h0715_87	h0815_87	...	h1315_87
	사교육·보육기관 D	-	h0115_88	h0215_88	h0315_88	h0415_88	h0515_88	h0615_88	h0715_88	-	-	-
	사교육·보육기관 E	-	h0115_89	h0215_89	h0315_89	h0415_89	h0515_89	h0615_89	h0715_89	-	-	-
	한달 평균 사교육비	만원/월	h0115_90	h0215_90	h0315_90	h0415_90	h0515_90	h0615_90	h0715_90	h0815_90	...	h1315_90
	한달 평균 보육비	만원/월	h0115_91	h0215_91	h0315_91	h0415_91	h0515_91	h0615_91	h0715_91	h0815_91	...	h1315_91

구분	세부항목	단위	1차	2차	3차	4차	5차	6차	7차	8차	9~12차	13차
아동자녀 5	아동 가구원번호	-	h0115_92	h0215_92	h0315_92	h0415_92	h0515_92	h0615_92	h0715_92	h0815_92	...	h1315_92
	사교육·보육기관 이용여부	-	-	h0215_aq6	h0315_aq6	h0415_aq6	h0515_aq6	h0615_aq6	h0715_aq6	h0815_aq6	...	h1315_aq6
	사교육·보육기관 A	코딩북 참조	h0115_93	h0215_93	h0315_93	h0415_93	h0515_93	h0615_93	h0715_93	h0815_93	...	h1315_93
	사교육·보육기관 B	-	h0115_94	h0215_94	h0315_94	h0415_94	h0515_94	h0615_94	h0715_94	h0815_94	...	h1315_94
	사교육·보육기관 C	-	h0115_95	h0215_95	h0315_95	h0415_95	h0515_95	h0615_95	h0715_95	h0815_95	...	h1315_95
	사교육·보육기관 D	-	h0115_96	h0215_96	h0315_96	h0415_96	h0515_96	h0615_96	h0715_96	-	-	-
	사교육·보육기관 E	-	h0115_97	h0215_97	h0315_97	h0415_97	h0515_97	h0615_97	h0715_97	-	-	-
	한달 평균 사교육비	만원/월	h0115_98	h0215_98	h0315_98	h0415_98	h0515_98	h0615_98	h0715_98	h0815_98	...	h1315_98
	한달 평균 보육비	만원/월	h0115_99	h0215_99	h0315_99	h0415_99	h0515_99	h0615_99	h0715_99	h0815_99	...	h1315_99
아동자녀 6	아동 가구원번호	-	h0115_100	h0215_100	h0315_100	h0415_100	h0515_100	h0615_100	h0715_100	h0815_100	...	h1315_100
	사교육·보육기관 이용여부	-	-	h0215_aq7	h0315_aq7	h0415_aq7	h0515_aq7	h0615_aq7	h0715_aq7	h0815_aq7	...	h1315_aq7
	사교육·보육기관 A	코딩북 참조	h0115_101	h0215_101	h0315_101	h0415_101	h0515_101	h0615_101	h0715_101	h0815_101	...	h1315_101
	사교육·보육기관 B	-	h0115_102	h0215_102	h0315_102	h0415_102	h0515_102	h0615_102	h0715_102	h0815_102	...	h1315_102
	사교육·보육기관 C	-	h0115_103	h0215_103	h0315_103	h0415_103	h0515_103	h0615_103	h0715_103	h0815_103	...	h1315_103
	사교육·보육기관 D	-	h0115_104	h0215_104	h0315_104	h0415_104	h0515_104	h0615_104	h0715_104	-	-	-
	사교육·보육기관 E	-	h0115_105	h0215_105	h0315_105	h0415_105	h0515_105	h0615_105	h0715_105	-	-	-
	한달 평균 사교육비	만원/월	h0115_106	h0215_106	h0315_106	h0415_106	h0515_106	h0615_106	h0715_106	h0815_106	...	h1315_106
	한달 평균 보육비	만원/월	h0115_107	h0215_107	h0315_107	h0415_107	h0515_107	h0615_107	h0715_107	h0815_107	...	h1315_107
부담정도	사교육 및 보육료로 인한 경제적 부담정도	5점척도	h0115_108	-	-	-	-	-	-	-	-	-

주: SYSMIS=, 없음=0, 모름/무응답=99 또는 9999

【기본 팁】

8차 연도부터 한 명의 아동에 대해 조사하는 사교육·보육 이용기관을 5개에서 3개로 축소하였다.
 사교육·보육기관의 보기 항목은 아래와 같이 조사 차수에 따라 변경되었다.

1~2차	3~4차	5~7차	8차 이후
1. 국공립 어린이집	1. 국공립 혹은 사회복지법인 보육시설	1. 국공립 혹은 사회복지법인 보육시설	1. 국공립 어린이집
-			2. 사회복지법인 어린이집
2. 민간어린이집	2. 민간어린이집	2. 민간어린이집	3. 민간어린이집
3. 사설놀이방	3. 사설놀이방	3. 사설놀이방	4. 가정어린이집
4. 직장보육시설	4. 직장보육시설	4. 직장보육시설	5. 직장어린이집
5. 정규시간 이외에 보육도 맡아주는 유치원	5. 정규시간 이외에 보육도 맡아주는 유치원	5. 정규시간 이외에 보육도 맡아주는 유치원	6. 정규시간 이외에 보육도 맡아주는 유치원
6. 정규시간만을 담당하는 유치원	6. 정규시간만을 담당하는 유치원	6. 정규시간만을 담당하는 유치원	7. 정규시간만을 담당하는 유치원
7. 학원	7. 학원	7. 학원	8. 학원
8. 개인·그룹과의	8. 개인·그룹과의	8. 개인·그룹과의	9. 개인·그룹과의
9. 학습지	9. 학습지	9. 학습지	10. 학습지
10. 방과후 교내보충학습	10. 방과후 교내보충학습	10. 방과후 교내보충학습	11. 방과후 교내보충학습
11. 방과후 교실	11. 방과후 교실	11. 방과후 교실	12. 방과후 교실
12. 친·인척	12. 친·인척	12. 친·인척	13. 친·인척
	13. 이웃	13. 이웃	14. 이웃
13. 이웃이나 아이 돌보미	14. 건강가정지원센터의 아이 돌보미	14. 건강가정지원센터의 아이 돌보미	15. 건강가정지원센터의 아이 돌보미
	15. 민간 아이 돌보미	15. 민간 아이 돌보미	16. 민간 아이 돌보미
14. 기타	16. 기타	16. 기타	17. 기타
-	-	17. 그 외 보육시설	18. 그 외 보육시설

한 달 평균 사교육비 및 보육비는 교재비, 도구실습비, 간식비 등의 부대비용까지 포함된 값이다.

2차 연도부터 사교육, 보육기관을 이용하지 않는 이유, 사교육 및 보육비로 인한 경제적 부담정도를 삭제하였다. 1차 연도의 사교육 및 보육비로 인한 경제적 부담정도는 가구의 아동 모두에게 지불하는 것을 기준으로 하였다.

17. 장애인가구의 복지서비스 이용

□ 장애인가구의 복지서비스 이용

【장애인가구의 복지서비스 이용 관련 변수】

구분	세부내용	단위	1차	2차	3차	4차	5차	6차	7차	8차	9~12차	13차
장애인생활과 관련된 어려움	1순위	코당복 참조	h0116_1	-	-	-	-	-	-	-	-	-
	2순위	-	h0116_2	-	-	-	-	-	-	-	-	-
장애수당	필요성 정도	5점척도	h0116_3	-	-	-	-	-	-	-	-	-
	경험여부	-	h0116_4	h0216_4	h0316_4	h0416_4	h0516_4	h0616_4	-	-	-	-
	서비스 제공기관	코당복 참조	h0116_5	h0216_5	h0316_5	h0416_5	h0516_5	h0616_5	-	-	-	-
	이용만족도	5점척도	h0116_6	h0216_6	h0316_6	h0416_6	h0516_6	h0616_6	-	-	-	-
장애인연금 (중증장애인 대상)	경험여부	-	-	-	-	-	-	h0616_6aq1	h0716_6aq1	h0816_6aq1	...	h1316_6aq1
	서비스 제공기관	코당복 참조	-	-	-	-	-	h0616_6aq2	-	-	-	-
	이용만족도	5점척도	-	-	-	-	-	h0616_6aq3	h0716_6aq3	-	-	-
장애수당 (경증장애인 대상)	경험여부	-	-	-	-	-	-	h0616_6aq4	h0716_6aq4	h0816_6aq4	...	h1316_6aq4
	서비스 제공기관	코당복 참조	-	-	-	-	-	h0616_6aq5	-	-	-	-
	이용만족도	5점척도	-	-	-	-	-	h0616_6aq6	h0716_6aq6	-	-	-
장애아동수당	필요성 정도	5점척도	h0116_7	-	-	-	-	-	-	-	-	-
	경험여부	-	h0116_8	h0216_8	h0316_8	h0416_8	h0516_8	h0616_8	h0716_8	h0816_8	...	h1316_8
	서비스 제공기관	코당복 참조	h0116_9	h0216_9	h0316_9	h0416_9	h0516_9	h0616_9	-	-	-	-
	이용만족도	5점척도	h0116_10	h0216_10	h0316_10	h0416_10	h0516_10	h0616_10	h0716_10	-	-	-
장애인자립 지원서비스	필요성 정도	5점척도	h0116_11	-	-	-	-	-	-	-	-	-
	경험여부	-	h0116_12	h0216_12	h0316_12	h0416_12	h0516_12	h0616_12	h0716_12	-	-	-
	서비스	코당복	h0116_13	h0216_13	h0316_13	h0416_13	h0516_13	h0616_13	-	-	-	-

구분	세부내용	단위	1차	2차	3차	4차	5차	6차	7차	8차	9~12차	13차
공공시설내 사업권	제공기관	참조										
	이용만족도	5점척도	h0116_14	h0216_14	h0316_14	h0416_14	h0516_14	h0616_14	h0716_14	-	-	-
	필요성 정도	5점척도	h0116_15	-	-	-	-	-	-	-	-	-
	경험여부	-	h0116_16	h0216_16	h0316_16	-	-	-	-	-	-	-
	서비스 제공기관	코딩북 참조	h0116_17	h0216_17	h0316_17	-	-	-	-	-	-	-
재활보조기구 생활편의용품 지원	이용만족도	5점척도	h0116_18	h0216_18	h0316_18	-	-	-	-	-	-	-
	필요성 정도	5점척도	h0116_19	-	-	-	-	-	-	-	-	-
	경험여부	-	h0116_20	h0216_20	h0316_20	h0416_20	h0516_20	h0616_20	h0716_20	-	-	-
	서비스 제공기관	코딩북 참조	h0116_21	h0216_21	h0316_21	h0416_21	h0516_21	h0616_21	-	-	-	-
의료재활 서비스	이용만족도	5점척도	h0116_22	h0216_22	h0316_22	h0416_22	h0516_22	h0616_22	h0716_22	-	-	-
	필요성 정도	5점척도	h0116_23	-	-	-	-	-	-	-	-	-
	경험여부	-	h0116_24	h0216_24	h0316_24	h0416_24	h0516_24	h0616_24	h0716_24	h0816_24	...	h1316_24
	서비스 제공기관	코딩북 참조	h0116_25	h0216_25	h0316_25	h0416_25	h0516_25	h0616_25	-	-	-	-
가사지원 서비스	이용만족도	5점척도	h0116_26	h0216_26	h0316_26	h0416_26	h0516_26	h0616_26	h0716_26	-	-	-
	필요성 정도	5점척도	h0116_27	-	-	-	-	-	-	-	-	-
	경험여부	-	h0116_28	h0216_28	h0316_28	-	-	-	-	-	-	-
	서비스 제공기관	코딩북 참조	h0116_29	h0216_29	h0316_29	-	-	-	-	-	-	-
가정봉사 서비스	이용만족도	5점척도	h0116_30	h0216_30	h0316_30	-	-	-	-	-	-	-
	경험여부	-	-	-	-	h0416_4aq1	h0516_4aq1	h0616_4aq1	h0716_4aq1	h0816_4aq1	...	h1316_4aq1
	서비스 제공기관	코딩북 참조	-	-	-	h0416_4aq2	h0516_4aq2	h0616_4aq2	-	-	-	-
방문가정간호 간병, 목욕 서비스	이용만족도	5점척도	-	-	-	h0416_4aq3	h0516_4aq3	h0616_4aq3	h0716_4aq3	-	-	-
	경험여부	-	-	-	-	h0416_4aq4	h0516_4aq4	h0616_4aq4	h0716_4aq4	h0816_4aq4	...	h1316_4aq4
	서비스 제공기관	코딩북 참조	-	-	-	h0416_4aq5	h0516_4aq5	h0616_4aq5	-	-	-	-
	이용만족도	5점척도	-	-	-	h0416_4aq6	h0516_4aq6	h0616_4aq6	h0716_4aq6	-	-	-

구분	세부내용	단위	1차	2차	3차	4차	5차	6차	7차	8차	9~12차	13차
이동편의 서비스	필요성 정도	5점척도	h0116_31	-	-	-	-	-	-	-	-	-
	경험여부	·	h0116_32	h0216_32	h0316_32	h0416_32	h0516_32	h0616_32	h0716_32	h0816_32	...	h1316_32
	서비스 제공기관	코딩북 참조	h0116_33	h0216_33	h0316_33	h0416_33	h0516_33	h0616_33	-	-	-	-
	이용만족도	5점척도	h0116_34	h0216_34	h0316_34	h0416_34	h0516_34	h0616_34	h0716_34	-	-	-
주택관련 서비스	필요성 정도	5점척도	h0116_35	-	-	-	-	-	-	-	-	-
	경험여부	-	h0116_36	h0216_36	h0316_36	h0416_36	h0516_36	h0616_36	h0716_36	h0816_36	...	h1316_36
	서비스 제공기관	코딩북 참조	h0116_37	h0216_37	h0316_37	h0416_37	h0516_37	h0616_37	-	-	-	-
	이용만족도	5점척도	h0116_38	h0216_38	h0316_38	h0416_38	h0516_38	h0616_38	h0716_38	-	-	-
가족상담 및 심리재활 서비스	필요성 정도	5점척도	h0116_39	-	-	-	-	-	-	-	-	-
	경험여부	-	h0116_40	h0216_40	h0316_40	h0416_40	h0516_40	h0616_40	h0716_40	h0816_40	...	h1316_40
	서비스 제공기관	코딩북 참조	h0116_41	h0216_41	h0316_41	h0416_41	h0516_41	h0616_41	-	-	-	-
	이용만족도	5점척도	h0116_42	h0216_42	h0316_42	h0416_42	h0516_42	h0616_42	h0716_42	-	-	-
직업재활시설	필요성 정도	5점척도	h0116_43	-	-	-	-	-	-	-	-	-
	경험여부	-	h0116_44	h0216_44	h0316_44	-	-	-	-	-	-	-
	서비스 제공기관	코딩북 참조	h0116_45	h0216_45	h0316_45	-	-	-	-	-	-	-
	이용만족도	5점척도	h0116_46	h0216_46	h0316_46	-	-	-	-	-	-	-
취업지원	필요성 정도	5점척도	h0116_47	-	-	-	-	-	-	-	-	-
	경험여부	-	h0116_48	h0216_48	h0316_48	-	-	-	-	-	-	-
	서비스 제공기관	코딩북 참조	h0116_49	h0216_49	h0316_49	-	-	-	-	-	-	-
	이용만족도	5점척도	h0116_50	h0216_50	h0316_50	-	-	-	-	-	-	-

구분	세부내용	단위	1차	2차	3차	4차	5차	6차	7차	8차	9~12차	13차
사회복지후련	필요성 정도	5점척도	h0116_51	-	-	-	-	-	-	-	-	-
	경험여부	-	h0116_52	h0216_52	h0316_52	-	-	-	-	-	-	-
	서비스 제공기관	코당북 참조	h0116_53	h0216_53	h0316_53	-	-	-	-	-	-	-
	이용만족도	5점척도	h0116_54	h0216_54	h0316_54	-	-	-	-	-	-	-
사회적응 및 취업관련 서비스	경험여부	-	-	-	-	h0416_4aq7	h0516_4aq7	h0616_4aq7	h0716_4aq7	h0816_4aq7	...	h1316_4aq7
	서비스 제공기관	코당북 참조	-	-	-	h0416_4aq8	h0516_4aq8	h0616_4aq8	-	-	-	-
	이용만족도	5점척도	-	-	-	h0416_4aq9	h0516_4aq9	h0616_4aq9	h0716_4aq9	-	-	-
	필요성 정도	5점척도	h0116_55	-	-	-	-	-	-	-	-	-
장애아동 및 장애인자녀 보육비 및 교육비 지원	경험여부	-	h0116_56	h0216_56	h0316_56	h0416_56	h0516_56	h0616_56	h0716_56	h0816_56	...	h1316_56
	서비스 제공기관	코당북 참조	h0116_57	h0216_57	h0316_57	h0416_57	h0516_57	h0616_57	-	-	-	-
	이용만족도	5점척도	h0116_58	h0216_58	h0316_58	h0416_58	h0516_58	h0616_58	h0716_58	-	-	-
	필요성 정도	5점척도	h0116_59	-	-	-	-	-	-	-	-	-
장애아동 및 장애인자녀 관련 프로그램	경험여부	-	h0116_60	h0216_60	h0316_60	h0416_60	h0516_60	h0616_60	h0716_60	h0816_60	...	h1316_60
	서비스 제공기관	코당북 참조	h0116_61	h0216_61	h0316_61	h0416_61	h0516_61	h0616_61	-	-	-	-
	이용만족도	5점척도	h0116_62	h0216_62	h0316_62	h0416_62	h0516_62	h0616_62	h0716_62	-	-	-
	필요성 정도	5점척도	h0116_63	-	-	-	-	-	-	-	-	-
자동차 관련 지원	경험여부	-	h0116_64	h0216_64	h0316_64	h0416_64	h0516_64	h0616_64	h0716_64	h0816_64	...	h1316_64
	서비스 제공기관	코당북 참조	h0116_65	h0216_65	h0316_65	h0416_65	h0516_65	h0616_65	-	-	-	-
	이용만족도	5점척도	h0116_66	h0216_66	h0316_66	h0416_66	h0516_66	h0616_66	h0716_66	-	-	-
	필요성 정도	5점척도	h0116_63	-	-	-	-	-	-	-	-	-

주: SYSMIS= , 모름/무응답=9 또는 99

【기본 팁 1】

가구원 중 장애인(비등록 장애인도 포함)이 있는 가구가 응답하였다.

복지서비스는 공공기관에서 제공하거나 민간의 복지서비스를 이용하더라도 비용을 공공부문에서 일부 보조해주는 것들을 말하며, 응답자가 민간의 복지서비스를 이용하면서 비용도 스스로 전부 부담하고 있는 경우는 해당하지 않는다.

【기본 팁 2】

8차 연도부터 각 서비스 항목의 이용만족도 문항을 삭제하였다.

8차 연도부터 ‘재활보조기구 및 생활편의용품 지원’ 문항을 ‘의료재활서비스’에 통합하였다.

8차 연도부터 ‘장애인자립지원 서비스’를 ‘사회적응 및 취업관련 서비스’에 통합하였다.

7차 연도부터 각 서비스 항목의 서비스제공기관 문항을 삭제하였다.

과거의 장애수당은 2010년 7월에 개편되어 중증장애인에게는 장애인연금이, 경증장애인에게는 장애수당이 지급된다. 따라서 2010년의 서비스 경험을 묻는 6차 연도에는 2010년 상반기의 서비스 경험을 ‘장애수당(h0616_4~6)’에 응답하게 하고 하반기의 서비스 경험을 ‘장애인연금(중증)(h0616_6aq1~3)’과 ‘장애수당(경증)(h0616_6aq4~6)’에 응답하게 하였다. 그리고 7차 연도에는 기존의 ‘장애수당(h0616_4~6)’을 삭제하였다.

7차 연도부터 ‘방문 가정간호 혹은 간병 서비스’를 ‘방문 가정간호, 간병, 목욕 서비스’로 변경하였다.

4차 연도부터 ‘장애아동부양수당’을 ‘장애아동수당’으로 변경하였다.

4차 연도부터 ‘장애인 자립자금 대여’를 ‘장애인 자립지원서비스’로 변경하고 ‘공공시설 내 자판기, 매점, 신문·복권 판매대 등 사업권’을 삭제하였다.

4차 연도부터 ‘가사지원서비스’를 삭제하고 ‘가정봉사서비스(h0416_4aq1~3)’와 ‘방문 가정간호 혹은 간병 서비스(h0416_4aq4~6)’를 추가하였다.

4차 연도부터 ‘주거시설 개선 및 주택개조’를 ‘주택관련 서비스(집수리, 도배 등)’로 변경하였다.

4차 연도부터 ‘직업재활시설 및 보호작업장’, ‘직업훈련, 취업알선 등 취업지원서비스’, ‘사회복귀훈련, 사회적응훈련, 자립생활훈련’을 삭제하고 이들을 포괄하는 개념으로 ‘사회적응 및 취업관련 서비스(h0416_4aq7~9)’를 추가하였다.

3차 연도 이전의 ‘장애아동 보육비 지원’을 4차 연도에 ‘장애아동 보육비 및 교육비 지원’으로, 6차 연도에 ‘장애아동 및 장애인자녀 보육비 및 교육비 지원’으로 변경하였다.

3차 연도 이전의 ‘장애자녀 교육비 지원 및 학습지원 서비스’를 4차 연도에 ‘장애자녀 관련 프로그램’으로, 6차 연도에 ‘장애아동 및 장애인자녀 관련 프로그램’으로 변경하였다.

4차 연도부터 ‘LPG 차량 등 자동차 관련 지원’을 ‘자동차 관련 지원’으로 변경하였다. ‘자동차 관련 지원’은 건강보험료 책정 시 자동차분 건강보험료 전액 면제, 장애인 자동차 표지 발급, 장애인용 LPG연료 세금인상액 지원 등을 말한다.

2차 연도부터 장애인 생활(보호)와 관련된 어려움 문항을 삭제하였다.

2차 연도부터 각 서비스 항목의 필요성정도 문항을 삭제하였다.

18. 가족

□ 가족

【가족문제 관련 변수】

구분	세부항목	단위	1차	2차	3차	4차	5~12차	13차
1년간 근심이나 갈등을 초래한 문제	가족 갈등 원인(1순위)	코딩북 참조	h0117_1	h0217_1	h0317_1	h0417_1	...	h1317_1
	가족 갈등 원인(2순위)	-	h0117_2	h0217_2	h0317_2	h0417_2	...	h1317_2
가족갈등 대처방법	가족원간 의견충돌이 잦은 경우	5점척도	h0117_3	h0217_3	h0317_3	h0417_3	...	h1317_3
	가족원간 화가 나서 물건을 집어 던지는 경우	5점척도	h0117_4	h0217_4	h0317_4	h0417_4	...	h1317_4
	가족원간 침착하게 문제를 논의하는 경우	5점척도	h0117_5	h0217_5	h0317_5	h0417_5	...	h1317_5
	가족원간 자주 서로 비난하는 경우	5점척도	h0117_6	h0217_6	h0317_6	h0417_6	...	h1317_6
	가족원간 가끔 때리는 경우	5점척도	h0117_7	h0217_7	h0317_7	h0417_7	...	h1317_7

주: SYSMIS=, 모름/무응답=9 또는 99

【기본 팁】

13차 연도에서 가족문제 관련 항목은 2017년 1년간(1.1~12.31)의 가족생활을 기준으로 조사하였다.

가구를 구성하고 있는 가구원을 중심으로 근심이나 갈등 요인을 파악하였으며, 가구원 외의 경우에는 직계혈족 1촌 이내까지만 포함하여 조사하였다. 6차 연도에는 근심이나 갈등을 초래한 문제의 보기에 ‘자녀의 결혼문제’를 추가하였다.

【변수 활용】

□ 가족갈등 대처방법 변수의 활용

○ 5개의 문항을 아래와 같이 코딩 변경한다.

변수명	1점	2점	3점	4점	5점
h1317_5	①	②	③	④	⑤
h1317_3, h1317_4, h1317_6, h1317_7	⑤	④	③	②	①

○ 코딩 변경한 5개의 변수를 아래와 같이 계산한다.

– 가족갈등 대처방법 = $(h1317_3 + h1317_4 + h1317_5 + h1317_6 + h1317_7) / 5$

○ 총점을 사용하는 경우 5로 나누지 않는다.

○ 계산된 값이 높을수록 가족 갈등 대처방법이 긍정적이라고 평가할 수 있다.

제3절 가구원용 데이터

1. 사회보험, 개인연금, 퇴직금(퇴직보험) 수급

구분	세부항목	단위	1차	2차	3~11차	12차	13차
공적 연금	공적연금 수급여부		p0101_1	p0201_1	...	p1201_1	p1301_1
	수급공적연금 종류1		p0101_2	p0201_2	...	p1201_2	p1301_2
	수급공적연금 종류2		-	p0201_aq1	...	p1201_aq1	p1301_aq1
국민 연금	수급받는 국민연금의 종류		p0101_3	p0201_3	...	p1201_3	p1301_3
	총급여-일시금 연간 총액	만원	p0101_4	p0201_4	...	p1201_4	p1301_4
	총급여-연금 수급 개월	개월	p0101_5	p0201_5	...	p1201_5	p1301_5
	총급여-연금 연간 총액	만원	p0101_6	p0201_6	...	p1201_6	p1301_6
보훈 연금	보훈연금 및 기타연금-일시금 연간 총액	만원	p0101_7	p0201_7	...	p1201_7	p1301_7
	보훈연금 및 기타연금-연금 수급 개월	개월	p0101_8	p0201_8	...	p1201_8	p1301_8
	보훈연금 및 기타연금-연금 연간 총액	만원	p0101_9	p0201_9	...	p1201_9	p1301_9
특수 직역 연금	특수직역연금 종류-1순위		p0101_10	p0201_10	...	p1201_10	p1301_10
	특수직역연금 종류-2순위		p0101_11	p0201_11	...	p1201_11	p1301_11
	특수직역연금-일시금 연간 총액	만원	p0101_12	p0201_12	...	p1201_12	p1301_12
	특수직역연금-연금 수급 개월	개월	p0101_13	p0201_13	...	p1201_13	p1301_13
	특수직역연금-연금 연간 총액	만원	p0101_14	p0201_14	...	p1201_14	p1301_14
고용 보험	고용보험 급여 수급여부		p0101_15	p0201_15	...	p1201_15	p1301_15
	고용보험 급여 종류-1순위		p0101_16	p0201_16	...	p1201_16	p1301_16
	고용보험 급여 종류-2순위		p0101_17	p0201_17	...	p1201_17	p1301_17
	고용보험-수급 개월	개월	p0101_18	p0201_18	...	p1201_18	p1301_18
	고용보험-연간 총액	만원	p0101_19	p0201_19	...	p1201_19	p1301_19
산재 보험	산재보험 급여 수급여부		p0101_20	p0201_20	...	p1201_20	p1301_20
	산재보험 급여 종류-1순위		p0101_21	p0201_21	...	p1201_21	p1301_21
	산재보험 급여 종류-2순위		p0101_22	p0201_22	...	p1201_22	p1301_22
	산재보험-일시금 총액	만원	p0101_23	p0201_23	...	p1201_23	p1301_23
	산재보험-연금 수급 개월	개월	p0101_24	p0201_24	...	p1201_24	p1301_24
	산재보험-연금 연간 총액	만원	p0101_25	p0201_25	...	p1201_25	p1301_25

구분	세부항목	단위	1차	2차	3~11차	12차	13차
개인 연금	(1차: 개인연금 가입여부)		p0101_26	-	-	-	-
	개인연금 수급여부		p0101_27	p0201_27	...	p1201_27	p1301_27
	개인연금-일시금 연간 총액	만원	p0101_28	p0201_28	...	p1201_28	p1301_28
	개인연금-연금 수급 개월	개월	p0101_29	p0201_29	...	p1201_29	p1301_29
	개인연금-연금 연간 총액	만원	p0101_30	p0201_30	...	p1201_30	p1301_30
퇴직금, 퇴직 보험	퇴직금, 퇴직보험 수급여부		p0101_31	p0201_31	...	p1201_31	p1301_31
	퇴직금, 퇴직보험-일시금 연간 총액	만원	p0101_32	p0201_32	...	p1201_32	p1301_32
	퇴직보험-연금 수급 개월	개월	p0101_33	p0201_33	...	p1201_33	p1301_33
	퇴직보험-연금 연간 총액	만원	p0101_34	p0201_34	...	p1201_34	p1301_34

주: SYSMIS=, 모름/무응답=9 또는 99 또는 9999 또는 99999 또는 999999

【기본 팁】

사회보험/개인연금/퇴직금과 관련된 항목은 조사기준 시점, 즉 직전 연도 1년 동안의 정보를 조사한 것임. 따라서 1차 데이터는 2005년, 2차는 2006년, 3차는 2007년, 4차는 2008년, 5차는 2009년, 6차는 2010년, 7차는 2011년, 8차는 2012년, 9차는 2013년, 10차는 2014년, 11차 데이터는 2015년, 12차는 2016년, 13차는 2017년 1년 동안이 기준임.

【변수 활용시 유의점】

- 2차 이후 자료에서는 **응답자가 가구주인 경우**, 유족연금을 수급하는 14세 이하 혹은 중고등학생 가구원이 있으면 그 금액도 포함하도록 함.
- 2차 이후 자료에서는 2개 이상의 연금을 수급할 수 있다는 점을 감안하여 수급하는 공적연금의 종류를 두 개까지 응답하도록 하였음.

2. 근로

【근로 관련 변수】

구분	세부항목	단위	1차	2차	3차	4차	5차	6차	7차	8차	9~12차	13차
근로	근로유형	-	p0102_1	p0202_1	p0302_1	p0402_1	p0502_1	p0602_1	p0702_1	p0802_1	...	p1302_1
	사직 경험	-	p0102_2	p0202_2	p0302_2	p0402_2	p0502_2	p0602_2	p0702_2	p0802_2	...	p1302_2
	그만 둔 구체적 이유	-	p0102_3	p0202_3	p0302_3	p0402_3	p0502_3	p0602_3	p0702_3	p0802_3	...	p1302_3
	근무 시작-년	년	p0102_4	p0202_4	p0302_4	p0402_4	p0502_4	p0602_4	p0702_4	p0802_4	...	p1302_4
	근무 시작-월	월	p0102_5	p0202_5	p0302_5	p0402_5	p0502_5	p0602_5	p0702_5	p0802_5	...	p1302_5
	근로일수-개월	개월	p0102_6	p0202_6	p0302_6	p0402_6	p0502_6	p0602_6	p0702_6	p0802_6	...	p1302_6
	근로일수-일	일	p0102_7	p0202_7	p0302_7	p0402_7	p0502_7	p0602_7	p0702_7	p0802_7	...	p1302_7
	근로시간-주당 평균 (규칙적으로 일한 경우)	시간	p0102_8	-	p0302_8	p0402_8	p0502_8	p0602_8	p0702_8	p0802_8	...	p1302_8
	일한달의 월 평균 임금	만원	-	-	-	-	-	-	-	p0802_8aq1	...	p1302_8aq1
	근로시간-일한 날의 하루 평균 (불규칙적으로 일한 경우)	시간	p0102_9	-	p0302_9	p0402_9	p0502_9	p0602_9	p0702_9	p0802_9	...	p1302_9
	일한날의 시간당 임금	만원	-	-	-	-	-	-	-	p0802_8aq2	...	p1302_8aq2
	노조가입여부	-	-	-	-	p0402_4aq1	p0502_4aq1	p0602_4aq1	p0702_4aq1	p0802_4aq1	...	p1302_4aq1
	구직여부	-	p0102_10	p0202_10	p0302_10	p0402_10	p0502_10	p0602_10	p0702_10	p0802_10	...	p1302_10
	총 구직 기간-년	년	p0102_11	p0202_11	p0302_11	p0402_11	p0502_11	p0602_11	p0702_11	p0802_11	...	p1302_11
구직 기간-개월	개월	p0102_12	p0202_12	p0302_12	p0402_12	p0502_12	p0602_12	p0702_12	p0802_12	...	p1302_12	

구분	세부항목	단위	1차	2차	3차	4차	5차	6차	7차	8차	9~12차	13차	
근로	구직과정 중 어려움-나이	5점척도	p0102_13	p0202_13	p0302_13	p0402_13	p0502_13	p0602_13	p0702_13	-	...	-	
	구직과정 중 어려움-성차별	5점척도	p0102_14	p0202_14	p0302_14	p0402_14	p0502_14	p0602_14	p0702_14	-	...	-	
	구직과정 중 어려움-외모	5점척도	-	p0202_aq1	p0302_aq1	p0402_aq1	p0502_aq1	p0602_aq1	p0702_aq1	-	...	-	
	구직과정 중 어려움-저학력	5점척도	p0102_15	p0202_15	p0302_15	p0402_15	p0502_15	p0602_15	p0702_15	-	...	-	
	구직과정 중 어려움-기술부족	5점척도	p0102_16	p0202_16	p0302_16	p0402_16	p0502_16	p0602_16	p0702_16	-	...	-	
	구직과정 중 어려움-경력부족	5점척도	p0102_17	p0202_17	p0302_17	p0402_17	p0502_17	p0602_17	p0702_17	-	...	-	
	구직과정 중 어려움-건강	5점척도	p0102_18	p0202_18	p0302_18	p0402_18	p0502_18	p0602_18	p0702_18	-	...	-	
	구직과정 중 어려움-높은기대	5점척도	p0102_19	p0202_19	p0302_19	p0402_19	p0502_19	p0602_19	p0702_19	-	...	-	
	구직과정 중 어려움-신용불량자	5점척도	p0102_20	p0202_20	p0302_20	p0402_20	p0502_20	p0602_20	p0702_20	-	...	-	
	구직과정 중 어려움-가사일	5점척도	p0102_21	p0202_21	p0302_21	p0402_21	p0502_21	p0602_21	p0702_21	-	...	-	
	구직과정 중 어려움-양육	5점척도	p0202_22	p0202_22	p0302_22	p0402_22	p0502_22	p0602_22	p0702_22	-	...	-	
	구직과정 중 어려움-간병	5점척도	p0102_23	p0202_23	p0302_23	p0402_23	p0502_23	p0602_23	p0702_23	-	...	-	
	구직과정 중 어려움-가족의 반대	5점척도	p0102_24	p0202_24	p0302_24	p0402_24	p0502_24	p0602_24	p0702_24	-	...	-	
	구직과정 중 어려움-일자리 부족	5점척도	p0102_25	p0202_25	p0302_25	p0402_25	p0502_25	p0602_25	p0702_25	-	...	-	
	구직과정 중 어려움-정보 부족	5점척도	p0102_26	p0202_26	p0302_26	p0402_26	p0502_26	p0602_26	p0702_26	-	...	-	
	구직과정중 어려움-열악한 근로환경	5점척도	p0102_27	p0202_27	p0302_27	p0402_27	p0502_27	p0602_27	p0702_27	-	...	-	
	구직과정 중 어려움-저임금	5점척도	p0102_28	p0202_28	p0302_28	p0402_28	p0502_28	p0602_28	p0702_28	-	...	-	
	구직과정 중 어려움-불안정고용	5점척도	p0102_29	p0202_29	p0302_29	p0402_29	p0502_29	p0602_29	p0702_29	-	...	-	
	지난 주 근로 가능여부	-	p0102_30	p0202_30	p0302_30	-	-	-	-	-	-	...	-
	구직과정 중 어려움(1순위)	-	-	-	-	-	-	-	-	-	p0802_8aq3	...	p1302_8aq3
구직과정 중 어려움(2순위)	-	-	-	-	-	-	-	-	-	p0802_8aq4	...	p1302_8aq4	
기대 수입	만원	p0102_31	p0202_31	p0302_31	p0402_31	p0502_31	p0602_31	p0702_31	p0802_31	-	...	p1302_31	

구분	세부항목	단위	1차	2차	3차	4차	5차	6차	7차	8차	9~12차	13차
근로	지난1년간 구직활동 경험여부	-	-	-	-	p0402_4aq2	p0502_4aq2	p0602_4aq2	p0702_4aq2	p0802_4aq2	...	p1302_4aq2
	지난주에 알맞은 일거리나 직장이 있었다면 일할 수 있는지 여부	-	-	-	-	p0402_4aq3	p0502_4aq3	p0602_4aq3	p0702_4aq3	p0802_4aq3	...	p1302_4aq3
	지난4주간 구직활동을 하지 않은 이유	-	-	-	-	p0402_4aq4	p0502_4aq4	p0602_4aq4	p0702_4aq4	p0802_4aq4	...	p1302_4aq4
	공공근로-경험여부	-	-	-	-	p0402_4aq5	p0502_4aq5	p0602_4aq5	p0702_4aq5	-	...	-
	공공근로-만족도	5점척도	-	-	-	p0402_4aq7	p0502_4aq7	p0602_4aq7	p0702_4aq7	-	...	-
	공공근로-참여기간	개월	-	-	-	p0402_4aq6	p0502_4aq6	p0602_4aq6	p0702_4aq6	-	...	-
	노인일자리-경험여부	-	-	-	-	p0402_4aq8	p0502_4aq8	p0602_4aq8	p0702_4aq8	-	...	-
	노인일자리-만족도	5점척도	-	-	-	p0402_4aq10	p0502_4aq10	p0602_4aq10	p0702_4aq10	-	...	-
	노인일자리-참여기간	개월	-	-	-	p0402_4aq9	p0502_4aq9	p0602_4aq9	p0702_4aq9	-	...	-
	자활공동체 및 자활근로-경험여부	-	-	-	-	p0402_4aq11	p0502_4aq11	p0602_4aq11	p0702_4aq11	-	...	-
	자활공동체 및 자활근로-만족도	5점척도	-	-	-	p0402_4aq13	p0502_4aq13	p0602_4aq13	p0702_4aq13	-	...	-
	자활공동체 및 자활근로-참여기간	개월	-	-	-	p0402_4aq12	p0502_4aq12	p0602_4aq12	p0702_4aq12	-	...	-
	사회적 일자리-경험여부	-	-	-	-	p0402_4aq14	p0502_4aq14	p0602_4aq14	p0702_4aq14	-	...	-
	사회적 일자리-만족도	5점척도	-	-	-	p0402_4aq16	p0502_4aq16	p0602_4aq16	p0702_4aq16	-	...	-
	사회적 일자리-참여기간	개월	-	-	-	p0402_4aq15	p0502_4aq15	p0602_4aq15	p0702_4aq15	-	...	-
	직장체험연수-경험여부	-	-	-	-	p0402_4aq17	p0502_4aq17	p0602_4aq17	p0702_4aq17	-	...	-
	직장체험연수-만족도	-	-	-	-	p0402_4aq19	p0502_4aq19	p0602_4aq19	p0702_4aq19	-	...	-
	직장체험연수-참여기간	개월	-	-	-	p0402_4aq18	p0502_4aq18	p0602_4aq18	p0702_4aq18	-	...	-
	실업자 직업훈련-경험여부	-	-	-	-	p0402_4aq20	p0502_4aq20	p0602_4aq20	p0702_4aq20	-	...	-
	실업자 직업훈련-만족도	5점척도	-	-	-	p0402_4aq22	p0502_4aq22	p0602_4aq22	p0702_4aq22	-	...	-
실업자 직업훈련-참여기간	개월	-	-	-	p0402_4aq21	p0502_4aq21	p0602_4aq21	p0702_4aq21	-	...	-	

구분	세부항목	단위	1차	2차	3차	4차	5차	6차	7차	8차	9~12차	13차
근로	구직알선-경험여부	-	p0102_32	p0202_32	p0302_32	-	-	-	-	-	...	-
	구직알선-참여기간	개월	p0102_33	p0202_33	p0302_33	-	-	-	-	-	...	-
	구직알선-만족도	5점척도	p0102_34	p0202_34	p0302_34	-	-	-	-	-	...	-
	직업적응훈련-경험여부	-	p0102_35	p0202_35	p0302_35	-	-	-	-	-	...	-
	직업적응훈련-참여기간	개월	p0102_36	p0202_36	p0302_36	-	-	-	-	-	...	-
	직업적응훈련-만족도	5점척도	p0102_37	p0202_37	p0302_37	-	-	-	-	-	...	-
	직업훈련-경험여부	-	p0102_38	p0202_38	p0302_38	-	-	-	-	-	...	-
	직업훈련-참여기간	개월	p0102_39	p0202_39	p0302_39	-	-	-	-	-	...	-
	직업훈련-만족도	5점척도	p0102_40	p0202_40	p0302_40	-	-	-	-	-	...	-
	구직 세일즈-경험여부	-	p0102_41	p0202_41	p0302_41	-	-	-	-	-	...	-
	구직 세일즈-참여기간	개월	p0102_42	p0202_42	p0302_42	-	-	-	-	-	...	-
	구직 세일즈-만족도	5점척도	p0102_43	p0202_43	p0302_43	-	-	-	-	-	...	-
	창업지원-경험여부	-	p0102_44	p0202_44	p0302_44	p0402_44	p0502_44	p0602_44	p0702_44	-	...	-
	창업지원-참여기간	개월	p0102_45	p0202_45	p0302_45	-	-	-	-	-	...	-
	창업지원-만족도	5점척도	p0102_46	p0202_46	p0302_46	p0402_46	p0502_46	p0602_46	p0702_46	-	...	-
	자활공동체-경험여부	-	p0102_47	p0202_47	p0302_47	-	-	-	-	-	...	-
	자활공동체-참여기간	개월	p0102_48	p0202_48	p0302_48	-	-	-	-	-	...	-
	자활공동체-만족도	5점척도	p0102_49	p0202_49	p0302_49	-	-	-	-	-	...	-
	근로유지형 자활근로-경험여부	-	p0102_50	p0202_50	p0302_50	-	-	-	-	-	...	-
	근로유지형 자활근로-참여기간	개월	p0102_51	p0202_51	p0302_51	-	-	-	-	-	...	-
근로유지형 자활근로-만족도	5점척도	p0102_52	p0202_52	p0302_52	-	-	-	-	-	...	-	

구분	세부항목	단위	1차	2차	3차	4차	5차	6차	7차	8차	9~12차	13차
근로	사회적 일자리형 자활근로-경험여부	-	p0102_53	p0202_53	p0302_53	-	-	-	-	-	...	-
	사회적 일자리형 자활근로-참여기간	개월	p0102_54	p0202_54	p0302_54	-	-	-	-	-	...	-
	사회적 일자리형 자활근로-만족도	5점척도	p0102_55	p0202_55	p0302_55	-	-	-	-	-	...	-
	인턴형 자활근로-경험여부	-	p0102_56	p0202_56	p0302_56	-	-	-	-	-	...	-
	인턴형 자활근로-참여기간	개월	p0102_57	p0202_57	p0302_57	-	-	-	-	-	...	-
	인턴형 자활근로-만족도	5점척도	p0102_58	p0202_58	p0302_58	-	-	-	-	-	...	-
	시장진입형 자활근로-경험여부	-	p0102_59	p0202_59	p0302_59	-	-	-	-	-	...	-
	시장진입형 자활근로-참여기간	개월	p0102_60	p0202_60	p0302_60	-	-	-	-	-	...	-
	시장진입형 자활근로-만족도	5점척도	p0102_61	p0202_61	p0302_61	-	-	-	-	-	...	-
	재활프로그램-경험여부	-	p0102_62	p0202_62	p0302_62	-	-	-	-	-	...	-
	재활프로그램-참여기간	개월	p0102_63	p0202_63	p0302_63	-	-	-	-	-	...	-
	재활프로그램-만족도	5점척도	p0102_64	p0202_64	p0302_64	-	-	-	-	-	...	-
	지역봉사-경험여부	-	p0102_65	p0202_65	p0302_65	-	-	-	-	-	...	-
	지역봉사-참여기간	개월	p0102_66	p0202_66	p0302_66	-	-	-	-	-	...	-
	지역봉사-만족도	5점척도	p0102_67	p0202_67	p0302_67	-	-	-	-	-	...	-
	기타-경험여부	-	-	-	-	p0402_4aq23	p0502_4aq23	p0602_4aq23	p0702_4aq23	-	...	-
	기타-만족도	5점척도	-	-	-	p0402_4aq25	p0502_4aq25	p0602_4aq25	p0702_4aq25	-	...	-
	기타-참여기간	개월	-	-	-	p0402_4aq24	p0502_4aq24	p0602_4aq24	p0702_4aq24	-	...	-
	희망근로-경험여부	-	-	-	-	-	p0502_5aq1	p0602_5aq1	p0702_5aq1	-	...	-
	희망근로-만족도	5점척도	-	-	-	-	p0502_5aq2	p0602_5aq2	p0702_5aq2	-	...	-
희망근로-참여기간	개월	-	-	-	-	p0502_5aq3	p0602_5aq3	p0702_5aq3	-	...	-	

구분	세부항목	단위	1차	2차	3차	4차	5차	6차	7차	8차	9~12차	13차
근로	청년 인턴십제도-경험여부	-	-	-	-	-	p0502_5aq4	p0602_5aq4	p0702_5aq4	-	...	-
	청년 인턴십제도-만족도	5점척도	-	-	-	-	p0502_5aq5	p0602_5aq5	p0702_5aq5	-	...	-
	청년 인턴십제도-참여기간	개월	-	-	-	-	p0502_5aq6	p0602_5aq6	p0702_5aq6	-	...	-
	근로자 능력 개발 훈련-경험여부	-	-	-	-	-	-	p0602_6aq1	p0702_6aq1	-	...	-
	근로자 능력 개발 훈련-만족도	5점척도	-	-	-	-	-	p0602_6aq2	p0702_6aq2	-	...	-
	근로자 능력 개발 훈련-참여기간	개월	-	-	-	-	-	p0602_6aq3	p0702_6aq3	-	...	-
	구직에 도움	5점척도	p0102_68	p0202_68	p0302_68	p0402_68	p0502_68	p0602_68	p0702_68	-	...	-
	직업능력개발도움	5점척도	p0102_69	p0202_69	p0302_69	p0402_69	p0502_69	p0602_69	p0702_69	-	...	-
	심리적 안정	5점척도	p0102_70	p0202_70	p0302_70	p0402_70	p0502_70	p0602_70	p0702_70	-	...	-
	자존감 향상	5점척도	p0102_71	p0202_71	p0302_71	p0402_71	p0502_71	p0602_71	p0702_71	-	...	-
	생계유지	5점척도	p0102_72	p0202_72	p0302_72	p0402_72	p0502_72	p0602_72	p0702_72	-	...	-
	공공근로 경험여부	-	-	-	-	-	-	-	-	p0802_8aq5	...	p1302_8aq5
	노인일자리 경험여부	-	-	-	-	-	-	-	-	p0802_8aq6	...	p1302_8aq6
	자활공동체 및 자활근로 경험여부	-	-	-	-	-	-	-	-	p0802_8aq7	...	p1302_8aq7
	사회적기업 육성서비스 경험여부	-	-	-	-	-	-	-	-	p0802_8aq8	...	p1302_8aq8
	직장체험연수 경험여부	-	-	-	-	-	-	-	-	p0802_8aq9	...	p1302_8aq9
	실업자 직업훈련 경험여부	-	-	-	-	-	-	-	-	p0802_8aq10	...	p1302_8aq10
	창업지원 경험여부	-	-	-	-	-	-	-	-	p0802_8aq11	...	p1302_8aq11
	지역공동체 일자리사업 경험여부	-	-	-	-	-	-	-	-	p0802_8aq12	...	p1302_8aq12
	청년 인턴십제도 경험여부	-	-	-	-	-	-	-	-	p0802_8aq13	...	p1302_8aq13
	근로자 능력 개발 훈련 경험여부	-	-	-	-	-	-	-	-	p0802_8aq14	...	p1302_8aq14
	취업성공 패키지 경험여부	-	-	-	-	-	-	-	-	-	-	p1302_12aq1
	기타 경험여부	-	-	-	-	-	-	-	-	p0802_8aq15	...	p1302_8aq15

구분	세부항목	단위	1차	2차	3차	4차	5차	6차	7차	8차	9~12차	13차
근로	새로운 기술 습득(1순위)	-	-	p0202_aq2	p0302_aq2	p0402_aq2	p0502_aq2	p0602_aq2	p0702_aq2	p0802_aq2	...	p1302_aq2
	새로운 기술 습득(2순위)	-	-	p0202_aq3	p0302_aq3	p0402_aq3	p0502_aq3	p0602_aq3	p0702_aq3	p0802_aq3	...	p1302_aq3
	습득한 직업기술 해당직종(1순위)	-	-	p0202_aq4	p0302_aq4	p0402_aq4	p0502_aq4	p0602_aq4	p0702_aq4	p0802_aq4	...	p1302_aq4
	습득한 직업기술 해당직종(2순위)	-	-	p0202_aq5	p0302_aq5	p0402_aq5	p0502_aq5	p0602_aq5	p0702_aq5	p0802_aq5	...	p1302_aq5

주: SYSMIS=, 모름/무응답=9 또는 99 또는 9999

【기본 팁】

Koweps 13차년도 자료에서 ‘근로’의 문항들은 2017년 12월 31일 내지는 2017년 1년 동안을 기준으로 한 변수들이다.

【변수 활용 시 유의점】

□ 근로유형

- 1차 조사에는 근로유형이 ‘임금근로자’, ‘자영업, 고용주’, ‘무급 가족 종사자’, ‘미취업자’로 구분하였으나, 2차 조사부터는 ‘임금근로자’, ‘자영업, 고용주’, ‘무급 가족 종사자’, ‘미취업자(근로능력있음)’, ‘미취업자(근로능력없음)’으로 추가 구분함.

□ 직장(사업) 그만둔 경험

- 질병, 출산 등으로 일시 휴직한 경우, 농사나 일용직 등 부정기적인 일의 특성상 이를 쉰 경우는 직장을 그만 둔 것으로 보지 않음.

□ 근무를 시작한 시기

- 주업과 부업이 바뀌었을 경우 첫 직장을 그만둔 적이 있다고 응답하고, 근무시작 시기는 처음 근무한 시기로 응답함.
- 공공근로자 또는 일용직 근로자의 경우 그만둔 사유에 대해 입력을 하고, 근무시작 시기는 처음 근무한 시기로 응답함.

□ 연간 근로 개월수와 월평균 근로일수

- 농사를 짓는 경우 연간 근로 개월수는 12개월로 응답함.
- 직장이 계속 있기는 하지만 몇 개월간 휴직을 한 경우(무급휴직이든, 유급휴직이든) 실제 일한 시간을 기준으로 응답함.
 - 예를 들어 1년간 육아 휴직을 한 경우라면, 연간 근로 개월 수가 '0'임.

□ 8차년도부터 '일한 달의 월 평균 임금(p1302_8aq1)'과 '일한 날의 시간당 임금(p1302_8aq2)'이 추가됨.

- 일한 달의 월 평균 임금(p1302_8aq1)은 규칙적으로 일한 경우 일한 달의 월 평균 임금을 응답함.
- 일한 날의 시간당 임금(p1302_8aq2)은 불규칙적으로 일한 경우의 일한 날의 시간당 임금을 응답함
- 휴직중이거나, 고용주, 자영업자, 무급가족종사자, 실업자, 비경활인구의 경우는 결측임.

□ 구직과정 중 어려움(p1302_8aq3, p1302_8aq4)

- 1~7차는 구직과정 중 어려움을 5점 척도로 응답하였으나, 8차부터는 구직과정 중 어려움을 1순위, 2순위로 응답함

□ 기대수입

- 1~3차 조사에는 실업자와 비경제활동인구에게 질문하였으나, 4차 조사부터는 실업자에게만 질문함.
- 1~3차 연계분석 시에는 ‘구직활동여부 변수’를 ‘① 그렇다’인 경우만 선택해서 분석해야 함.

□ 정부고용지원 프로그램의 경험여부, 참여기간 및 만족도

- 1~2차 조사에는 ‘자활사업 참여 여부 및 만족도’로 조사하였으며, 근로유형이 ‘미취업자(근로능력있음)’에게만 질문함.
- 3차 조사부터는 근로유형이 ‘취업자(임금근로자, 자영업, 고용주, 무급 가족 종사자)’와 ‘미취업자(근로능력있음)’에게 질문함.
- 4차에 정부 고용지원프로그램을 재분류함.
 - 5차에는 희망근로, 청년인턴십 프로그램을 추가하였으며, 6차에는 근로자능력개발훈련 프로그램을 추가함.
- 8차부터 만족도와 참여기간에 대한 질문을 생략하고, 경험여부만 조사됨(p1302_8aq5 ~ p1302_8aq15)
 - 8차부터는 참여한 고용지원 프로그램의 도움정도에 대한 조사를 삭제함.
- 12차부터 취업성공패키지 경험여부가 추가됨(p1302_12aq1)

3. 생활실태·만족 및 의식

【생활실태만족 및 의식 관련 변수】

구분	세부항목	단위	1차	2차	3차	4차	5차	6차	7차	8~12차	13차
생활실태 · 만족 및 의식	인터넷사용 여부	-	p0103_1	p0203_1	p0303_1	p0403_1	p0503_1	p0603_1	p0703_1	...	p1303_1
	유해환경에서 일한 경험	-	p0103_2	p0203_2	p0303_2	p0403_2	p0503_2	p0603_2	p0703_2	...	p1303_2
	(가) 경제적 생활수준(제작년)	-	-	-	-	p0403_4aq1	-	-	p0703_4aq1	-	-
	(나) 경제적 생활수준(작년)	-	p0103_3	-	-	p0403_3	-	-	p0703_3	-	-
	(다) 경제적 생활상태(5년후)	-	p0103_4	-	-	p0403_4	-	-	p0703_4	-	-
	건강 만족도	-	p0103_5	p0203_5	p0303_5	p0403_5	p0503_5	p0603_5	p0703_5	...	p1303_5
	가족의 수입 만족도	-	p0103_6	p0203_6	p0303_6	p0403_6	p0503_6	p0603_6	p0703_6	...	p1303_6
	주거 환경 만족도	-	p0103_7	p0203_7	p0303_7	p0403_7	p0503_7	p0603_7	p0703_7	...	p1303_7
	가족관계 만족도	-	p0103_8	p0203_8	p0303_8	p0403_8	p0503_8	p0603_8	p0703_8	...	p1303_8
	직업 만족도	-	p0103_9	p0203_9	p0303_9	p0403_9	p0503_9	p0603_9	p0703_9	...	p1303_9
	사회적 친분관계 만족도	-	p0103_10	p0203_10	p0303_10	p0403_10	p0503_10	p0603_10	p0703_10	...	p1303_10
	여가생활 만족도	-	p0103_11	p0203_11	p0303_11	p0403_11	p0503_11	p0603_11	p0703_11	...	p1303_11
	전반적 만족도	-	p0103_12	p0203_12	p0303_12	p0403_12	p0503_12	p0603_12	p0703_12	...	p1303_12
미래에 목표로 하는 사회	-	p0103_13	-	-	p0403_13	-	-	p0703_13	-	-	

주: SYSMIS= , 모름/무응답=9

【기본 팁】

Koweps 13차년도 자료에서 생활실태·만족 및 의식 관련 문항은 “2017년 1년 중(‘17.01.01~12.31)”을 기준시점으로 조사하였다.

【1,4,7차년도와 2,3,5,6,8,9,10,11,12,13차년도와의 차이점】

Koweps에서 생활실태·만족 및 의식 부분 중 1차년도에 물었던 문3) 경제적 생활상태(p0103_3, p0103_4), 문5) 미래에 목표로 하는 사회(p0103_13) 문항은 3년 주기로 묻는 문항으로 설정되었다. 따라서 4차년도에는 이 두 문항이 다시 조사되었다. 단, 4차년도에서는 경제적 생활수준 만족도(p0403_3, p0403_4)와 관련하여 조사기준 시점인 2008년 이외에도 2007년 기준에 대한 경제적 생활수준의 만족도 문항(p0403_4aq1)을 추가로 포함하여 조사하였으며, 7차년도에서도 동일하게 2010년, 2011년, 5년 후의 경제적 생활수준 만족도 문항(p0703_3, p0703_4, p0703_4aq1) 및 미래에 목표로 하는 사회문항(p0703_13)을 조사하였다.

* 8차년도부터 상기 언급된 4개 변수는 문항을 삭제하였기 때문에 조사하지 않는다.

【변수 활용시 유의점】

- 건강 만족도(p1303_5)부터 전반적 만족도(p1303_12)까지는 5점 척도로 구성되어 있고, “매우 만족”(5점)부터 “매우 불만족”(1점) 순으로 점수가 부여됨.
- 주거환경 만족도(p1303_7) 문항에서 가구원이 생계만 공유하고 주거를 달리하는 경우 그 가구원이 실제 거주하고 있는 주거환경의 만족도를 조사하였음.

4. 사회적 환경에 대한 의식

【사회적 환경에 대한 의식 관련 변수】

구분	세부항목	단위	1차	2차	3차	4차	5~6차	7차	8~9차	10차	11차	12차	13차
사회 적 환경 에 대한 의식	대부분 사람들을 믿을만한지에 대한 견해	-	p0104_1	-	-	p0404_1	-	p0704_1	-	p1004_1	-	-	p1304_1
	위급한 사람을 도와줄 용의	-	p0104_2	-	-	p0404_2	-	p0704_2	-	p1004_2	-	-	p1304_2
	비선호시설 입지를 받아들일 용의	-	p0104_3	-	-	p0404_3	-	p0704_3	-	p1004_3	-	-	p1304_3
	자원봉사활동 여부	-	p0104_4	p0204_4	p0304_4	p0404_4	...	p0704_4	...	p1004_4	p1104_4	p1204_4	p1304_4
	연간 기부 총액	만원/년	p0104_5	p0204_5	p0304_5	p0404_5	...	p0704_5	...	p1004_5	p1104_5	p1204_5	p1304_5
	자원봉사활동 연간 횟수	회/년	p0104_6	p0204_6	p0304_6	p0404_6	...	p0704_6	...	p1004_6	p1104_6	p1204_6	p1304_6
	비동거 부모님이 계신지 여부	-	p0104_7	p0204_7	p0304_7	p0404_7	...	p0704_7	...	p1004_7	p1104_7	p1204_7	p1304_7
	비동거부모님과 왕래정도 (주)	회/주	p0104_8	p0204_8	p0304_8	p0404_8	...	p0704_8	...	p1004_8	p1104_8	p1204_8	p1304_8
	비동거부모님과 왕래정도 (월)	회/월	p0104_9	p0204_9	p0304_9	p0404_9	...	p0704_9	...	p1004_9	p1104_9	p1204_9	p1304_9
	비동거부모님과 왕래정도 (년)	회/년	p0104_10	p0204_10	p0304_10	p0404_10	...	p0704_10	...	p1004_10	p1104_10	p1204_10	p1304_10
	전화통화 횟수 (주)	회/주	p0104_11	p0204_11	p0304_11	p0404_11	...	p0704_11	...	p1004_11	p1104_11	p1204_11	p1304_11
	전화통화 횟수 (월)	회/월	p0104_12	p0204_12	p0304_12	p0404_12	...	p0704_12	...	p1004_12	p1104_12	p1204_12	p1304_12
	전화통화 횟수 (년)	회/년	p0104_13	p0204_13	p0304_13	p0404_13	...	p0704_13	...	p1004_13	p1104_13	p1204_13	p1304_13
	여성의 전일제근로가 가족생활을 힘들게 함	-	-	-	p0304_3aq1	p0404_3aq1	...	p0704_3aq1	...	p1004_3aq1	p1104_3aq1	p1204_3aq1	p1304_3aq1
	미취학 아동의 어머니가 일을 할 경우 미취학 아동에게 나쁨	-	-	-	p0304_3aq2	p0404_3aq2	...	p0704_3aq2	...	p1004_3aq2	p1104_3aq2	p1204_3aq2	p1304_3aq2
	전업주부로 일하는 것은 밖에서 돈을 버는 것만큼 중요함	-	-	-	p0304_3aq3	p0404_3aq3	...	p0704_3aq3	...	p1004_3aq3	p1104_3aq3	p1204_3aq3	p1304_3aq3
	남성의 임무는 밖에서 돈을 버는 것이고, 여성의 임무는 가정과 가족을 돌보는 것임	-	-	-	p0304_3aq4	p0404_3aq4	...	p0704_3aq4	...	p1004_3aq4	p1104_3aq4	p1204_3aq4	p1304_3aq4
	남성과 여성 모두 가구소득에 기여해야 함	-	-	-	p0304_3aq5	p0404_3aq5	...	p0704_3aq5	...	p1004_3aq5	p1104_3aq5	p1204_3aq5	p1304_3aq5
	가정생활은 나에게 스트레스를 줌	-	-	-	p0304_3aq6	p0404_3aq6	...	p0704_3aq6	...	p1004_3aq6	p1104_3aq6	p1204_3aq6	p1304_3aq6

구분	세부항목	단위	1차	2차	3차	4차	5차-6차	7차	8-9차	10차	11차	12차	13차
사회 적 환경 에 대한 의식	가족에 대한 책임을 다하기가 어려움	-	-	-	p0304_3aq7	p0404_3aq7	...	p0704_3aq7	...	p1004_3aq7	p1104_3aq7	p1204_3aq7	p1304_3aq7
	가족에 대한 책임 때문에 직장에서 일을 집중하기가 어려움	-	-	-	p0304_3aq8	p0404_3aq8	...	p0704_3aq8	...	p1004_3aq8	p1104_3aq8	p1204_3aq8	p1304_3aq8
	도움준 사람수(생계를 달리하는 부모, 자녀, 형제자매)	명	p0104_14	-	-	-	-	-	-	-	-	-	-
	도움의 종류(생계를 달리하는 부모, 자녀, 형제자매)	-	p0104_15	-	-	-	-	-	-	-	-	-	-
	도움정도(생계를 달리하는 부모, 자녀, 형제자매)	-	p0104_16	-	-	-	-	-	-	-	-	-	-
	도움준 사람수(3촌이상의 친척)	명	p0104_17	-	-	-	-	-	-	-	-	-	-
	도움의 종류(3촌이상의 친척)	-	p0104_18	-	-	-	-	-	-	-	-	-	-
	도움정도(3촌이상의 친척)	-	p0104_19	-	-	-	-	-	-	-	-	-	-
	도움준 사람수(친구 및 동료)	명	p0104_20	-	-	-	-	-	-	-	-	-	-
	도움의 종류(친구 및 동료)	-	p0104_21	-	-	-	-	-	-	-	-	-	-
	도움정도(친구 및 동료)	-	p0104_22	-	-	-	-	-	-	-	-	-	-
	도움준 사람수(이웃)	명	p0104_23	-	-	-	-	-	-	-	-	-	-
	도움의 종류(이웃)	-	p0104_24	-	-	-	-	-	-	-	-	-	-
	도움정도(이웃)	-	p0104_25	-	-	-	-	-	-	-	-	-	-
	도움준 사람수(교회, 성당, 절 등의 신자)	명	p0104_26	-	-	-	-	-	-	-	-	-	-
	도움의 종류(교회, 성당, 절 등의 신자)	-	p0104_27	-	-	-	-	-	-	-	-	-	-
	도움정도(교회, 성당, 절 등의 신자)	-	p0104_28	-	-	-	-	-	-	-	-	-	-
	도움준 사람수(복지관의 사회복지사나 직원)	명	p0104_29	-	-	-	-	-	-	-	-	-	-
도움의 종류(복지관의 사회복지사나 직원)	-	p0104_30	-	-	-	-	-	-	-	-	-	-	
도움정도(복지관의 사회복지사나 직원)	-	p0104_31	-	-	-	-	-	-	-	-	-	-	

구분	세부항목	단위	1차	2차	3차	4차	5-6차	7차	8-9차	10차	11차	12차	13차
사회적 환경에 대한 의식	도움준 사람수(읍면동사무소의 사회복지공무원)	명	p0104_32	-	-	-	-	-	-	-	-	-	-
	도움의 종류(읍면동사무소의 사회복지공무원)	-	p0104_33	-	-	-	-	-	-	-	-	-	-
	도움정도(읍면동사무소의 사회복지공무원)	-	p0104_34	-	-	-	-	-	-	-	-	-	-
	도움준 사람수(시민, 사회단체, 종교단체의 직원)	명	p0104_35	-	-	-	-	-	-	-	-	-	-
	도움의 종류(시민, 사회단체, 종교단체의 직원)	-	p0104_36	-	-	-	-	-	-	-	-	-	-
	도움정도(시민, 사회단체, 종교단체의 직원)	-	p0104_37	-	-	-	-	-	-	-	-	-	-
	도움준 사람수(학교)	명	p0104_38	-	-	-	-	-	-	-	-	-	-
	도움의 종류(학교)	-	p0104_39	-	-	-	-	-	-	-	-	-	-
	도움정도(학교)	-	p0104_40	-	-	-	-	-	-	-	-	-	-
	기타 도움 받은 곳(모두 1로 묶음)	명	p0104_41	-	-	-	-	-	-	-	-	-	-
	도움준 사람수(기타)	-	p0104_42	-	-	-	-	-	-	-	-	-	-
	도움의 종류(기타)	-	p0104_43	-	-	-	-	-	-	-	-	-	-
	도움의 정도(기타)	-	p0104_44	-	-	-	-	-	-	-	-	-	-
	주된 취업활동, 부업 시간(평일)	시간	p0104_45	-	-	-	-	-	-	-	-	-	-
	주된 취업활동, 부업 시간(토요일)	시간	p0104_46	-	-	-	-	-	-	-	-	-	-
	주된 취업활동, 부업 시간(일요일)	시간	p0104_47	-	-	-	-	-	-	-	-	-	-
	집안일(평일)	시간	p0104_48	-	-	-	-	-	-	-	-	-	-
	집안일(토요일)	시간	p0104_49	-	-	-	-	-	-	-	-	-	-
	집안일(일요일)	시간	p0104_50	-	-	-	-	-	-	-	-	-	-
	자녀 돌보기(평일)	시간	p0104_51	-	-	-	-	-	-	-	-	-	-
자녀 돌보기(토요일)	시간	p0104_52	-	-	-	-	-	-	-	-	-	-	
자녀 돌보기(일요일)	시간	p0104_53	-	-	-	-	-	-	-	-	-	-	
자녀 이외의 보호를 필요로 하는 가족 돌보기(평일)	시간	p0104_54	-	-	-	-	-	-	-	-	-	-	

구분	세부항목	단위	1차	2차	3차	4차	5~6차	7차	8~9차	10차	11차	12차	13차
사회적 환경에 대한 의식	자녀 이외의 보호를 필요로 하는 가족 돌보기(토요일)	시간	p0104_55	-	-	-	-	-	-	-	-	-	-
	자녀 이외의 보호를 필요로 하는 가족 돌보기(일요일)	시간	p0104_56	-	-	-	-	-	-	-	-	-	-
	교육과 훈련(평일)	시간	p0104_57	-	-	-	-	-	-	-	-	-	-
	교육과 훈련(토요일)	시간	p0104_58	-	-	-	-	-	-	-	-	-	-
	교육과 훈련(일요일)	시간	p0104_59	-	-	-	-	-	-	-	-	-	-
	취미나 다른 여가 활동(평일)	시간	p0104_60	-	-	-	-	-	-	-	-	-	-
	취미나 다른 여가 활동(토요일)	시간	p0104_61	-	-	-	-	-	-	-	-	-	-
	취미나 다른 여가 활동(일요일)	시간	p0104_62	-	-	-	-	-	-	-	-	-	-

주: SYSMIS=, 모름/무응답=9 또는 99 또는 999 또는 99999

【기본 팁】

Koweps 13차년도 자료에서 사회적 환경에 대한 의식 관련 문항은 “2017년 1년 중(17.01.01~12.31)”을 기준시점으로 조사하였다.

【1~13차년도의 차이점】

- 1,2차년도와 달리 3차년도 이후에는 “젠더역할(성역할)의 가치에 대한 사회적 인식”관련 문항(p1304_3aq1~p1304_3aq8)을 포함하였다. 이 문항은 5점 척도에 대한 응답을 하도록 구성되었다.
- 사회적 환경에 대한 의식 부분 중 문1) 대부분 사람들을 믿을만한지에 대한 견해, 문2) 위급한 사람을 도와줄 용의, 문3) 비선호시설 입지를 받아들일 용의 문항은 3년 주기로 묻는 문항으로 1, 4, 7, 10, 13차년도에 조사되었다.
- 또한 1차년도에 조사되었던 문6) 경제적·정서적 어려움 등에 처했을 때 도움을 받은 곳, 도움을 준 사람 수, 도움종류, 도움정도 (p0104_14~p0104_44), 문7) 평일, 토요일, 일요일의 활동내용 및 할애시간(p0104_45~p0104_62) 문항은 삭제되었다.

【변수 활용시 유의점】

- 기부 및 자원봉사(p1304_4, p1304_6)의 경우 정기적으로 기부를 하거나 자원봉사활동을 하는지에 대한 여부를 묻는 문항으로, 1년에 3~4차례 전화모금 등에 참여하는 것은 포함하지 않음.
 - 연간 기부액(p1304_5)은 만원 단위임.

- 기술통계치를 산출할 경우 비동거 부모와의 왕래 정도(p1304_8~p1304_10), 통화 정도(p1304_11~p1304_13)는 주, 월, 년 중 하나로만 대담하도록 했기 때문에 해당횟수가 주, 월, 년 중 어떤 기준에 따른 것인지 확인해야 함.

- 비동거 부모님이 계신지 여부(p1304_7) 문항에서 비동거 부모님은 주거와 생계를 달리하는 부모님을 말함. 또한 계부, 계모를 포함하며 응답자 본인의 부모님에 대해서만 조사하였음.

- 성역할에 관한 문항(p1304_3aq1~p1304_3aq8)의 원척도는 ISSP(International Social Survey Programme)의 Family and Changing Gender Roles I~III(1988, 1994, 2002)로, 그 중 8개 문항을 선별하여 번안한 것임. 각 문항이 측정하고자 하는 세부영역은 다음과 같음.
 - p1304_3aq1 ~ p1304_3aq2: 여성의 노동시장 참여와 가족책임의 충돌에 대한 인식
 - p1304_3aq3 ~ p1304_3aq5: 젠더 역할에 대한 관념
 - p1304_3aq6 ~ p1304_3aq8: 일과 가족생활 양립의 어려움 정도

5. 생활습관, 가족관계 및 정신건강

□ 생활습관

【생활습관 관련 변수】

구분	세부항목	단위	1차	2차	3차	4차	5차~12차	13차
흡연량	1년간 평균 흡연량	코딩북 참조	p0105_1	p0205_1	-	-	...	-
	지금까지 피운 담배의 총량	코딩북 참조	-	-	p0305_3aq1	p0405_3aq1	...	p1305_3aq1
	처음으로 담배를 피운 시기	만 나이	-	-	p0305_3aq2	p0405_3aq2	...	p1305_3aq2
	총 흡연 기간 - 년	년	-	-	p0305_3aq3	p0405_3aq3	...	p1305_3aq3
	총 흡연 기간 - 개월	개월	-	-	p0305_3aq4	p0405_3aq4	...	p1305_3aq4
	현재 담배를 피우는지 여부	코딩북 참조	-	-	p0305_3aq5	p0405_3aq5	...	p1305_3aq5
	하루 평균 흡연량	개비	-	-	p0305_3aq6	p0405_3aq6	...	p1305_3aq6
	최근 1년 동안 담배를 끊고자 하루 이상 금연한 적이 있는지	코딩북 참조	-	-	p0305_3aq7	p0405_3aq7	...	p1305_3aq7
	앞으로 담배를 끊을 계획 있는 지	코딩북 참조	-	-	p0305_3aq8	p0405_3aq8	...	p1305_3aq8
	하루 동안 밀폐된 공간에서 타 인의 담배연기를 맡은 시간정도	코딩북 참조	-	-	p0305_3aq9	p0405_3aq9	...	p1305_3aq9
	하루 동안 밀폐된 공간에서 타 인의 담배연기를 맡은 시간	시간	-	-	p0305_3aq10	p0405_3aq10	...	p1305_3aq10
음주 행동	음주 횟수	코딩북 참조	p0105_2	p0205_2	p0305_2	p0405_2	...	p1305_2
	음주시 마시는 술잔 횟수	코딩북 참조	p0105_3	p0205_3	p0305_3	p0405_3	...	p1305_3
	한 번에 술좌석에서 6잔 이상 마시는 경우	코딩북 참조	-	-	-	p0405_4aq1	...	p1305_4aq1

구분	세부항목	단위	1차	2차	3차	4차	5차~12차	13차
음주 영향	음주 때문에 일을 하지 못한 횟수	코딩북 참조	p0105_4	p0205_4	p0305_4	-	...	-
알코올 의존의 영역	술을 마시기 시작하면 중간에 그만둘 수 없었던 경험	코딩북 참조	-	-	-	p0405_4aq2	...	p1305_4aq2
	해야 할 일을 술 때문에 하지 못한 경험	코딩북 참조	-	-	-	p0405_4aq3	...	p1305_4aq3
	과음한 다음날 해장술을 마셔야 했던 경험	코딩북 참조	-	-	-	p0405_4aq4	...	p1305_4aq4
위험한 음주	술을 마신 후에 좌절감을 느끼거나 후회한 경험	코딩북 참조	-	-	-	p0405_4aq5	...	p1305_4aq5
	술 마시고 필름이 끊긴 경험	코딩북 참조	-	-	-	p0405_4aq6	...	p1305_4aq6
	술로 인해 자신이 다치거나 다른 사람을 다치게 한 경험	코딩북 참조	-	-	-	p0405_4aq7	...	p1305_4aq7
	주변사람들이 귀하의 음주를 걱정하거나, 술을 줄이도록 권한 경험	코딩북 참조	-	-	-	p0405_4aq8	...	p1305_4aq8
음주 인식	술을 줄여야 한다고 느낀 경험	코딩북 참조	p0105_5	p0205_5	p0305_5	p0405_5	...	p1305_5
	술로 인해 비난받는 것을 귀찮아하는 느낌	코딩북 참조	p0105_6	p0205_6	p0305_6	p0405_6	...	p1305_6
	술 마시는 것에 대한 죄책감	코딩북 참조	p0105_7	p0205_7	p0305_7	p0405_7	...	p1305_7
	숙취 제거를 위해 아침에 술을 마신 경험	코딩북 참조	p0105_8	p0205_8	p0305_8	p0405_8	...	p1305_8
출산 경험	1년간 출산경험여부	코딩북 참조	-	-	p0305_3aq11	p0405_3aq11	...	p1305_3aq11

주: SYSMIS=, 모름/무응답=9 또는 99 또는 999

【기본 팁 1】

생활습관 관련 항목은 조사표의 각 문항에 명시된 기간으로 조사되었다. 생활습관에서는 흡연량, 음주량 및 음주로 인한 일상생활 지장 여부 및 음주에 대한 인식 등을 조사하였다.

【기본 팁 2】

7차 연도부터 ‘문1) 지금까지 살아오면서 피운 담배의 양’, ‘문2) 처음으로 담배 한 대를 다 피운 시기’, ‘문3) 총 흡연기간 - 년, 개월’ 문항은 신규가구원에게만 질문하였다. 원가구원의 경우에는 6차 연도 이전의 응답값과 7차 연도의 ‘문4) 현재 담배를 피우는지 여부’ 문항의 응답값을 통해 필요한 정보를 구할 수 있다.

6차 연도 이전에는 ‘문1) 지금까지 살아오면서 피운 담배의 양’ 문항에 ‘① 5갑 미만’, ‘② 5갑 이상’이라고 응답한 경우에만 ‘문4) 현재 담배를 피우는지 여부’ 문항을 질문하였지만, 7차 연도부터는 ‘문1) 지금까지 살아오면서 피운 담배의 양’ 문항을 신규가구원에게만 질문하기 때문에 ‘문4) 현재 담배를 피우는지 여부’ 문항의 보기를 ‘① 피움’, ‘② 피우지 않음’으로 변경하고 모든 가구원용 대상자에게 질문하였다.

6차 연도 이전에는 ‘문1) 지금까지 살아오면서 피운 담배의 양’ 문항에 ‘① 5갑 미만’, ‘② 5갑 이상’이라고 응답한 경우에만 ‘문4-1) 하루 평균 흡연량’ 문항을 질문하였지만, 7차 연도부터는 ‘문1) 지금까지 살아오면서 피운 담배의 양’ 문항을 신규가구원에게만 질문하기 때문에 ‘문4) 현재 담배를 피우는지 여부’ 문항에 ‘① 피움’이라고 응답한 경우 ‘문4-1) 하루 평균 흡연량’ 문항을 질문하였다.

4차 연도부터 ‘음주횟수’ 문항의 보기가 ‘① 주 1회 이하’, ‘② 주 2~3회’, ‘③ 주 4회 이상’, ‘④ 전혀 마시지 않는다’에서 ‘① 월 1회 이하’, ‘② 월 2~4회’, ‘③ 주 2~3회’, ‘④ 주 4회 이상’, ‘⑤ 전혀 마시지 않는다’로 변경되었다.

【기본 팁 3】

4차 연도부터 세계보건기구의 AUDIT(Alcohol Use Disorder Identification Test) 척도를 사용하여 문제음주와 알코올 의존에 대한 질문을 추가하였다. AUDIT 척도는 10개의 문항으로 구성되어 있어 민감도와 특이성에서 적절한 것으로 평가되고 있으며, 많은 연구에서 활용되는 자기보고용 알코올 남용 및 의존 평가척도이다. AUDIT 척도는 총 10개의 문항으로 구성되어 있으며 지난 1년간 개인이 경험한 음주의 빈도와 양, 알코올 의존증세, 음주와 관련된 문제의 세 영역으로 나누어 측정되고 있다(해로운 음주에 대한 3문항, 알코올 의존에 관한 3문항, 위험한 음주에 관한 4문항)(최은진 외, 2006).

- 해로운 음주행동 영역: 음주의 빈도, 음주량, 고위험 음주의 빈도
- 알코올 의존 영역: 음주에 대한 통제력 상실, 음주에 대한 증대된 동기, 해장술
- 위험한 음주 영역: 음주 후 후회감, 취중의 일을 기억 못함, 음주관련 상해, 음주관련 문제경험

[참고문헌]

최은진 외 (2006). 국민건강영양조사 제3기(2005): 성인보건의식 행태. 보건복지부·한국보건사회연구원.

Babor, T. F., Higgins-Biddle, J. C., Saunders, J. B., & Monteiro, M. G. (2001). The Alcohol Use Disorders Identification Test: Guidelines for Use in Primary Care.(2nd Ed.). WHO.

【기본 팁 4】

4차 이후로 삭제된 문항인 음주영향(음주 때문에 일을 하지 못한 횟수)에 대한 질문은 알코올의존영역 중 “해야 할 일을 술 때문에 하지 못한 경험”으로 대체해서 분석 가능하다.

음주인식 4개 문항(술을 줄여야 한다고 느낀 경험, 술로 인해 비난받는 것을 귀찮아하는 느낌, 술 마시는 것에 대한 죄책감, 숙취 제거를 위해 아침에 술을 마신 경험)은 CAGE(Cut-down, Annoyed, Guilty-feeling, Eye-opening) 음주의존도 척도를 변안한 것이다.

[참고문헌]

남정자 외 (1995). 한국인의 보건의식행태-1995 연도 국민건강 및 보건의식 행태조사. 한국사회보건연구원 연구보고서.

Mayfield, D., McLeod, G., & Hall, P. (1974). The CAGE questionnaire: validation of a new alcoholism screening instrument. *The American Journal of Psychiatry.*

Ewing, John A. Detecting alcoholism: the CAGE questionnaire. *JAMA* 252.14 (1984): 1905-1907.

【변수 활용】

□ AUDIT 변수의 활용

○ 10문항을 다음과 같이 코딩 변경한다.

원척도(AUDIT) 구분		변수명	0점	1점	2점	3점	4점
해로운 음주행동	음주의 빈도	p1305_2	⑤	①	②	③	④
	음주량	p1305_3	①	②	③	④	⑤
	고위험 음주의 빈도	p1305_4aq1	①	②	③	④	⑤
알코올 의존	음주에 대한 통제력 상실	p1305_4aq2	①	②	③	④	⑤
	음주에 대한 증대된 동기	p1305_4aq3	①	②	③	④	⑤
	해장술	p1305_4aq4	①	②	③	④	⑤
위험한 음주	음주 후 후회감	p1305_4aq5	①	②	③	④	⑤
	취중의 일을 기억 못함	p1305_4aq6	①	②	③	④	⑤
	음주관련 상해	p1305_4aq7	①	-	②	-	③
	음주관련 문제경험	p1305_4aq8	①	-	②	-	③

- 코딩 변경한 10개 변수의 값을 합하여, 총점이 높을수록 위험하고 해로운 음주행위를 할 가능성이 높다고 평가할 수 있다.
- 세계보건기구의 AUDIT 점수별 평가방법은 아래와 같다.
 - 8점 이상을 알코올에 대한 의존성이 있고, 위험하고 해로운 음주라고 평가한다. 그러나 평균 체중과 신진대사 등에 따라서 알코올의 효과가 다를 수 있기 때문에 여성이나 64세 이상의 노인은 7점을 cut-off point로 사용해도 무방하다.
- AUDIT를 사용한 다른 조사를 바탕으로 했을 때 점수별 평가 방법은 다음과 같다.
 - 8점에서 15점 사이의 점수의 사람은 위험한 음주를 줄이기 위한 간단한 상담이 필요
 - 16점에서 19점 사이의 점수의 사람은 대략적인 상담과 지속적인 모니터링이 필요
 - 20점 이상은 알코올 의존에 대한 진단적인 평가를 넘어선 명확한 치료가 필요

□ CAGE 변수의 활용

- 4개 문항을 다음과 같이 코딩 변경한다.

원칙도(CAGE) 구분		변수명	0점	1점
음주인식	술을 줄여야 한다고 느낀 경험	p1305_5	②	①
	술로 인해 비난받는 것을 귀찮아하는 느낌	p1305_6	②	①
	술 마시는 것에 대한 죄책감	p1305_7	②	①
	숙취 제거를 위해 아침에 술을 마신 경험	p1305_8	②	①

- 코딩 변경한 4개 변수의 값을 합한 총점이 2점 이상인 경우 문제음주로 평가할 수 있다.

□ 정신건강

【정신건강 관련 변수】

구분	세부항목	단위	1차	2차	3차	4차~12차	13차
우울에 대한 인식	식욕이 없음	4점척도	p0105_9	p0205_9	p0305_9	...	p1305_9
	비교적 잘 지냈다	4점척도	p0105_10	p0205_10	p0305_10	...	p1305_10
	상당히 우울	4점척도	p0105_11	p0205_11	p0305_11	...	p1305_11
	모든 일이 힘들게 느껴짐	4점척도	p0105_12	p0205_12	p0305_12	...	p1305_12
	잠을 설침	4점척도	p0105_13	p0205_13	p0305_13	...	p1305_13
	외로움	4점척도	p0105_14	p0205_14	p0305_14	...	p1305_14
	불만없이 생활	4점척도	p0105_15	p0205_15	p0305_15	...	p1305_15
	사람들이 차갑게 대하는 것 같은 느낌	4점척도	p0105_16	p0205_16	p0305_16	...	p1305_16
	마음이 슬펐다	4점척도	p0105_17	p0205_17	p0305_17	...	p1305_17
	사람들이 나를 싫어하는 것 같은 느낌	4점척도	p0105_18	p0205_18	p0305_18	...	p1305_18
뭘 해 나갈 엄두가 나지 않음	4점척도	p0105_19	p0205_19	p0305_19	...	p1305_19	
자아존 중감에 대한 인식	나는 가치있는 사람이다	4점척도	p0105_20	p0205_20	p0305_20	...	p1305_20
	나는 좋은 성품을 지녔다	4점척도	p0105_21	p0205_21	p0305_21	...	p1305_21
	나는 실패한 사람이라는 느낌이 든다	4점척도	p0105_22	p0205_22	p0305_22	...	p1305_22
	다른 사람들과 같이 일을 잘 할 수 있다	4점척도	p0105_23	p0205_23	p0305_23	...	p1305_23
	자랑할 것이 별로 없다	4점척도	p0105_24	p0205_24	p0305_24	...	p1305_24
	긍정적인 태도를 가졌다	4점척도	p0105_25	p0205_25	p0305_25	...	p1305_25

구분	세부항목	단위	1차	2차	3차	4차~12차	13차
	대체로 만족	4점 척도	p0105_26	p0205_26	p0305_26	...	p1305_26
	내 자신을 존경할 수 있으면 좋겠다	4점 척도	p0105_27	p0205_27	p0305_27	...	p1305_27
	내 자신이 쓸모없는 사람이라는 느낌	4점 척도	p0105_28	p0205_28	p0305_28	...	p1305_28
	내가 좋지 않은 사람이라고 생각한다	4점 척도	p0105_29	p0205_29	p0305_29	...	p1305_29
행복지수	주관적 행복감 (0: 최악의 상태, 10: 최선의 상태)	10점 척도	-	-	-	-	p1305_12aq1

주: SYSMIS= , 모름/무응답=9

【기본 팁 1】

정신건강 관련 문항은 우울 척도와 자아존중감 척도로 구성되어 있다. 우울 척도는 CESD-11을 활용하였다. 8차 연도까지 우울 문항의 응답값은 원척도인 CESD-11과 범주는 동일하나 하위범주인 횟수가 1일씩 많은 오류가 있어 이를 원척도와 동일하게 수정하였다. 따라서 9차 연도부터 ‘우울’ 문항의 보기가 ‘① 극히 드물다(1주일에 1일 이하)’, ‘② 가끔 있었다(일주일에 2~3일간)’, ‘③ 종종 있었다(일주일에 4~5일간)’, ‘④ 대부분 그랬다(일주일에 6일 이상)’에서 ‘① 극히 드물다(1주일에 1일 미만)’, ‘② 가끔 있었다(일주일에 1~2일간)’, ‘③ 종종 있었다(일주일에 3~4일간)’, ‘④ 대부분 그랬다(일주일에 5일 이상)’로 변경되었다.

자아존중감 척도는 Rosenberg Self-Esteem Scale을 활용하였다. 우울척도와 자아존중감은 조사시점에 차이가 있다. 우울 척도는 조사시점 기준 지난 1주일간의 심리상태에 대해 질문하였으며, 자아존중감 척도는 조사시점 현재일을 기준으로 하였다.

[참고문헌] Kohout, Frank J., Berkman, Lisa F., Evans, Denis A., & Cornoni-Huntley, Joan. (1993). “Two Shorter Forms of the CES-D Depression Symptoms Index”. *Journal of Aging and Health*, 5(2), 179-193.

【기본 팁 2】

12차 연도부터 주관적 행복감(subjective well-being)을 묻는 문항을 추가하였다. 모든 가구원용 대상자에 대해 조사일 현재 기준으로 밑(0: 삶에서 가능한 최악의 상태)에서 꼭대기(10: 삶에서 가능한 최선의 상태)까지 숫자가 매겨진 사다리를 생각하고, 지금 현재 사다리의 몇 번째 칸에 있다고 느끼는지를 질문하였다(p1305_12a1).

【변수 활용】

□ 우울에 대한 인식 변수의 활용

○ 우울에 대한 인식 11개 변수를 다음과 같이 코딩 변경한다.

변수명	0점	1점	2점	3점
p1305_9, p1305_11, p1305_12, p1305_13, p1305_14, p1305_16, p1305_17, p1305_18, p1305_19	①	②	③	④
p1305_10, p1305_15	④	③	②	①

○ 코딩 변경한 11개 변수를 아래와 같이 계산한다.

$$- \text{우울에 대한 인식} = (p1305_9 + p1305_10 + p1305_11 + p1305_12 + p1305_13 + p1305_14 + p1305_15 + p1305_16 + p1305_17 + p1305_18 + p1305_19) \times (20/11)$$

○ 총점을 사용하는 경우 20/11로 곱하지 않는다.

○ 계산된 값이 높을수록 우울감이 높다고 평가할 수 있다.

○ 우울증 여부 진단 : 계산된 값이 16보다 높으면 우울증을 의심할 수 있다.

□ 자아존중감에 대한 인식 변수의 활용

○ 자아존중감에 대한 인식 10개 변수를 다음과 같이 코딩 변경한다.

변수명	1점	2점	3점	4점
p1305_20, p1305_21, p1305_23, p1305_25, p1305_26	①	②	③	④
p1305_22, p1305_24, p1305_27, p1305_28, p1305_29	④	③	②	①

○ 코딩 변경한 10개 변수를 아래와 같이 계산한다.

$$- \text{자아존중감에 대한 인식} = (p1305_20 + p1305_21 + p1305_22 + p1305_23 + p1305_24 + p1305_25 + p1305_26 + p1305_27 + p1305_28 + p1305_29) / 10$$

○ 총점을 사용하는 경우 10으로 나누지 않는다.

○ 점수가 높을수록 자아존중감이 높다고 평가할 수 있다.

□ 부부관계

【부부관계 관련 변수】

구분	세부항목	단위	1 차	4차	5차~12차	13차
배우자로부터 폭력을 경험한 내용	모욕적·악의적인 이야기를 함	코딩북 참조	p0105_30	p0405_4aq9	...	p1305_4aq9
		코딩북 참조	p0105_31			
	신체적 폭력의 위협을 가함	코딩북 참조	p0105_32	p0405_4aq10	...	p1305_4aq10
		코딩북 참조	p0105_33			
		코딩북 참조	p0105_34			
	직접적인 신체적 폭력을 행사함	코딩북 참조	p0105_35	p0405_4aq11	...	p1305_4aq11
		코딩북 참조	p0105_36			
		코딩북 참조	p0105_37			
		코딩북 참조	p0105_38			
		코딩북 참조	p0105_39			
		코딩북 참조	p0105_40			
	코딩북 참조	p0105_41				
	코딩북 참조	p0105_42				

주: SYSMIS=, 모름/무응답=9

【기본 팁】

부부관계 관련 문항은 3년에 한 번씩 조사되도록 설계되어 1차 연도에 조사된 후 4차 연도에 다시 조사되었으나, 부부간 발생하는 가정폭력이 심각한 사회적 문제로 대두되고 있는 바 4차 연도부터 매년 조사하였다. 1차 연도에서는 1년간의 부부갈등 유형에 대해 조사가구원과 배우자를 따로 조사한 데 반해, 4차 연도부터는 배우자의 갈등 유형에 대해서만 조사하였다. 또한 언어적 폭력, 폭력위협, 직접적 폭력 행사 등의 3가지 유형으로 질문을 축소하여 조사하였다.

□ 가족관계 만족도

【가족관계 만족도 관련 변수】

구분	세부항목	단위	2차	3차	4차~12차	13차
가족관계 만족도	가족생활에 대한 만족도	7점척도	p0205_aq1	p0305_aq1	...	p1305_aq1
	배우자와의 관계에 대한 만족도	7점척도	p0205_aq2	p0305_aq2	...	p1305_aq2
	자녀와의 관계에 대한 만족도	7점척도	p0205_aq3	p0305_aq3	...	p1305_aq3
	자녀들의 형제자매 관계에 대한 만족도	7점척도	p0205_aq4	p0305_aq4	...	p1305_aq4

주: SYSMIS= , 모름/무응답=9

【기본 팁】

가족관계 만족도를 묻는 문항은 조사일 현재를 기준으로 작성되었으며, 가족생활, 배우자, 자녀, 자녀들의 형제자매 관계에 대한 만족도를 7점척도로 질문하였다. 가족관계 만족도에서의 가족개념은 혈족을 중심으로 하는 질문으로 가구원의 개념과 일치하지 않는다. 따라서 1촌 이내의 직계혈족은 가구구성원이 아니더라도 가족에 포함해 응답하도록 한다. 오해의 소지를 없애기 위하여 8차 연도까지는 직계혈족 1촌이 없는 경우에만 ‘비해당’으로 응답하였으나, 9차 연도부터는 독신가구이면서 1촌 이내의 직계혈족이 없는 경우에만 ‘비해당’에 응답하도록 하였다.

□ 자살

【자살 관련 변수】

구분	세부항목	단위	6차	7차	8차~12차	13차
자살생각	지금까지 자살에 대해 생각한 적이 있는지 여부	-	p0605_6aq1	p0705_6aq1	...	p1305_6aq1
	자살을 처음으로 생각한 때	만 나이	p0605_6aq2	p0705_6aq2	...	p1305_6aq2
	자살을 마지막으로 생각한 때	만 나이	p0605_6aq3	p0705_6aq3	...	p1305_6aq3
	지난 한 해 동안 자살에 대해 생각한 적이 있는지 여부	-	-	p0705_7aq1	...	p1305_7aq1
자살계획	지금까지 자살을 계획한 적이 있는지 여부	-	p0605_6aq4	p0705_6aq4	...	p1305_6aq4
	자살을 처음으로 계획한 때	만 나이	p0605_6aq5	p0705_6aq5	...	p1305_6aq5
	자살을 마지막으로 계획한 때	만 나이	p0605_6aq6	p0705_6aq6	...	p1305_6aq6
	지난 한 해 동안 자살을 계획한 적이 있는지 여부	-	-	p0705_7aq2	...	p1305_7aq2
자살시도	지금까지 자살을 시도한 적이 있는지 여부	-	p0605_6aq7	p0705_6aq7	...	p1305_6aq7
	자살을 처음으로 시도한 때	만 나이	p0605_6aq8	p0705_6aq8	...	p1305_6aq8
	자살을 마지막으로 시도한 때	만 나이	p0605_6aq9	p0705_6aq9	...	p1305_6aq9
	지난 한 해 동안 자살을 시도한 적이 있는지 여부	-	-	p0705_7aq3	...	p1305_7aq3

주: SYSMIS=, 모름/무응답=9 또는 99

【기본 팁】

7차 연도부터 신규가구원에게만 지금까지 자살하는 것에 대해 생각한 적이 있는지, 있다면 처음으로 생각한 나이와 마지막으로 생각한 나이가 언제인지를 질문하였다(p1305_6aq1~p1305_6aq9). 원가구원의 경우에는 조사일 현재를 기준으로 지난 한 해 동안 자살하는 것에 대해 생각한 적이 있는지(p1305_7aq1)를 질문하였다. 자살 계획(p1305_7aq2), 자살 시도(p1305_7aq3)에 대해서도 같은 방식으로 질문하였다.

6차 연도부터 모든 가구원용 대상자에 대해 지금까지 자살하는 것에 대해 생각한 적이 있는지, 있다면 처음으로 생각한 나이와 마지막으로 생각한 나이가 언제인지를 질문하였다. 자살 계획, 자살 시도에 대해서도 같은 방식으로 질문하였다.

6. 교육

【교육 관련 변수】

구분	세부항목	단위	3차	4차	5차	6~11차	12차	13차
교육	최종학력	-	p0307_3aq1	p0407_3aq1	p0507_3aq1	...	p1207_3aq1	p1307_3aq1
	고등학교 유형	-	p0307_3aq2	p0407_3aq2	p0507_3aq2	...	p1207_3aq2	p1307_3aq2
	고등학교 소재지 metro 코드	-	p0307_3aq3	p0407_3aq3	p0507_3aq3	...	p1207_3aq3	p1307_3aq3
	고등학교 소재지 시군구 코드	-	p0307_3aq4	p0407_3aq4	p0507_3aq4	...	p1207_3aq4	p1307_3aq4
	대학 전공 계열	-	p0307_3aq5	p0407_3aq5	p0507_3aq5	...	p1207_3aq5	p1307_3aq5
	대학 소재지 metro 코드	-	p0307_3aq6	p0407_3aq6	p0507_3aq6	...	p1207_3aq6	p1307_3aq6
	대학 소재지 시군구 코드	-	p0307_3aq7	p0407_3aq7	p0507_3aq7	...	p1207_3aq7	p1307_3aq7

주: SYSMIS=, 모름/무응답=9 또는 99 또는 99999

【기본 팁】

Koweps에서 교육은 3차년도에 추가되었으며 신규가구원만 해당 문항을 조사하고 있다.

【변수 활용 시 유의점】

- 고등학교 유형 및 대학 전공 계열은 응답자가 학교를 다니던 당시의 기준으로 조사함.
 - 예를 들면, 다니던 당시 실업계였으나 현재 인문계로 바뀌었다더라도 실업계로 조사함.

7. 개인사

【개인사 관련 변수】

구분	세부항목	단위	1차	2차	3차	4차	5차	6~11차	12차	13차
개인사	아동기에 가장 오래 성장한 곳	-	p0106_1	np0206_1	np0306_1	np0406_1	np0506_1	...	np1206_1	np1306_1
	아동기에 경제적 생활상태	-	p0106_2	np0206_2	np0306_2	np0406_2	np0506_2	...	np1206_2	np1306_2
	15세 이후 직장 경험	-	p0106_3	np0206_3	np0306_3	np0406_3	np0506_3	...	np1206_3	np1306_3
	첫 직장 근무기간(시작)	년	p0106_4	np0206_4	np0306_4	np0406_4	np0506_4	...	np1206_4	np1306_4
	첫 직장 근무기간(마지막)	년	p0106_5	np0206_5	np0306_5	np0406_5	np0506_5	...	np1206_5	np1306_5
	첫 직장 고용형태	-	p0106_6	np0206_6	np0306_6	np0406_6	np0506_6	...	np1206_6	np1306_6
	최근 일자리 근무기간(시작)	년	p0106_7	np0206_7	np0306_7	np0406_7	np0506_7	...	np1206_7	np1306_7
	최근 일자리 근무기간(마지막)	년	p0106_8	np0206_8	np0306_8	np0406_8	np0506_8	...	np1206_8	np1306_8
	최근 일자리 고용형태	-	p0106_9	np0206_9	np0306_9	np0406_9	np0506_9	...	np1206_9	np1306_9
	일자리A 근무기간(시작)	년	p0106_10	np0206_10	np0306_10	np0406_10	np0506_10	...	np1206_10	np1306_10
	일자리A 근무기간(마지막)	년	p0106_11	np0206_11	np0306_11	np0406_11	np0506_11	...	np1206_11	np1306_11
	일자리A 고용형태	-	p0106_12	np0206_12	np0306_12	np0406_12	np0506_12	...	np1206_12	np1306_12
	일자리B 근무기간(시작)	년	p0106_13	np0206_13	np0306_13	np0406_13	np0506_13	...	np1206_13	np1306_13
	일자리B 근무기간(마지막)	년	p0106_14	np0206_14	np0306_14	np0406_14	np0506_14	...	np1206_14	np1306_14
	일자리B 고용형태	-	p0106_15	np0206_15	np0306_15	np0406_15	np0506_15	...	np1206_15	np1306_15
	일자리C 근무기간(시작)	년	p0106_16	np0206_16	np0306_16	np0406_16	np0506_16	...	np1206_16	np1306_16
	일자리C 근무기간(마지막)	년	p0106_17	np0206_17	np0306_17	np0406_17	np0506_17	...	np1206_17	np1306_17
	일자리C 고용형태	-	p0106_18	np0206_18	np0306_18	np0406_18	np0506_18	...	np1206_18	np1306_18
	일자리D 근무기간(시작)	년	p0106_19	np0206_19	np0306_19	np0406_19	np0506_19	...	np1206_19	np1306_19
	일자리D 근무기간(마지막)	년	p0106_20	np0206_20	np0306_20	np0406_20	np0506_20	...	np1206_20	np1306_20
	일자리D 고용형태	-	p0106_21	np0206_21	np0306_21	np0406_21	np0506_21	...	np1206_21	np1306_21
	일자리E 근무기간(시작)	년	p0106_22	np0206_22	np0306_22	np0406_22	np0506_22	...	np1206_22	np1306_22

구분	세부항목	단위	1차	2차	3차	4차	5차	6~11차	12차	13차
개인사	일자리E 근무기간(마지막)	년	p0106_23	np0206_23	np0306_23	np0406_23	np0506_23	...	np1206_23	np1306_23
	일자리E 고용형태	-	p0106_24	np0206_24	np0306_24	np0406_24	np0506_24	...	np1206_24	np1306_24
	주요직업기술(1순위)	-	p0106_25	np0206_25	np0306_25	np0406_25	np0506_25	...	np1206_25	np1306_25
	주요직업기술(2순위)	-	p0106_26	np0206_26	np0306_26	np0406_26	np0506_26	...	np1206_26	np1306_26
	주요직업기술(3순위)	-	p0106_27	np0206_27	np0306_27	np0406_27	np0506_27	...	np1206_27	np1306_27
	직업기술 보유 직종(1순위)	-	p0106_28	np0206_28	np0306_28	np0406_28	np0506_28	...	np1206_28	np1306_28
	직업기술 보유 직종(2순위)	-	p0106_29	np0206_29	np0306_29	np0406_29	np0506_29	...	np1206_29	np1306_29
	직업기술 보유 직종(3순위)	-	p0106_30	np0206_30	np0306_30	np0406_30	np0506_30	...	np1206_30	np1306_30
	부모님이 일찍 돌아가심 경험	-	p0106_31	np0206_31	np0306_31	np0406_31	np0506_31	...	np1206_31	np1306_31
	부모님이 돌아가신 당시 나이	연령	p0106_32	np0206_32	np0306_32	np0406_32	np0506_32	...	np1206_32	np1306_32
	부모님이 이혼 경험	-	p0106_33	np0206_33	np0306_33	np0406_33	np0506_33	...	np1206_33	np1306_33
	부모님이 이혼하신 당시 나이	연령	p0106_34	np0206_34	np0306_34	np0406_34	np0506_34	...	np1206_34	np1306_34
	생계가 곤란하여 학업중단 경험	-	p0106_35	np0206_35	np0306_35	np0406_35	np0506_35	...	np1206_35	np1306_35
	생계 곤란으로 학업 중단한 당시 나이	연령	p0106_36	np0206_36	np0306_36	np0406_36	np0506_36	...	np1206_36	np1306_36
	경제적 이유로 친척집에서 성장 경험	-	p0106_37	np0206_37	np0306_37	np0406_37	np0506_37	...	np1206_37	np1306_37
	경제적 이유로 친척집에서 자란 당시 나이	연령	p0106_38	np0206_38	np0306_38	np0406_38	np0506_38	...	np1206_38	np1306_38
	부모님 교육수준(부)	-	p0106_39	np0206_39	np0306_39	np0406_39	np0506_39	...	np1206_39	np1306_39
	부모님 교육수준(모)	-	p0106_40	np0206_40	np0306_40	np0406_40	np0506_40	...	np1206_40	np1306_40
	부모님 직업(부)	-	p0106_41	np0206_41	np0306_41	np0406_41	np0506_41	...	np1206_41	np1306_41
	부모님 직업(모)	-	p0106_42	np0206_42	np0306_42	np0406_42	np0506_42	...	np1206_42	np1306_42
부모의 상속이나 증여 여부	-	p0106_43	np0206_43	np0306_43	np0406_43	np0506_43	...	np1206_43	np1306_43	
부모의 경제적 도움정도	-	p0106_44	np0206_44	np0306_44	np0406_44	np0506_44	...	np1206_44	np1306_44	
외국에서 한국으로 이주했는지 여부	-	-	-	p0306_3aq1	p0406_3aq1	p0506_3aq1	...	p1206_3aq1	p1306_3aq1	

주: SYSMIS=, 모름/무응답=9 또는 99 또는 9999

【기본 팁】

Koweps에서 개인사는 첫해년도부터 조사하였으나 2차년도 이후에는 신규가구원만 해당 문항을 조사하고 있다.

【변수 활용 시 유의점】

- 직장경력(np1306_4 ~ np1306_24)에서 같은 직장에서 고용형태만 바뀐 경우는 분리하지 않았으며, 고용형태가 바뀌었을 경우 마지막 형태만 응답함.
- 직장변동이 없었던 경우는 첫직장(np1306_4~np1306_6)과 최근직장(np1306_7~np1306_9)을 중복하여 작성함.
 - 단, 직장변동이 있었던 경우는 첫직장(np1306_4~np1306_6)에 그에 대한 내용을 작성하고, 최근직장(np1306_7~np1306_9)에는 2017년 12월 31일로부터 가장 최근 직장경력을 작성함.
- 2017년 10월 이후 취업해서 12월까지 계속 일을 한 경우는 직장경력이 3개월 미만이라도 최근일자리(np1306_7~np1306_9)에 기록함.
- 아동기 부모님이 일찍 돌아가신 경험의 나이에서 부모님 두 분 다 돌아가신 경우 먼저 돌아가신 분을 기준으로 작성함.
- 부모로부터의 증여에는 결혼할 때 받은 부동산(주택마련자금 또는 전세보증금 등), 자동차, 사업자금 등이 포함됨.
 - 재산증식에 도움이 될 만한 비정기적 증여를 말하며, 정기적으로 받는 사적이전소득은 포함되지 않음. (예. 부모님이 보내주시는 쌀 또는 반찬, 소액의 용돈 등)

- 3차년도에 다문화가정 여부를 파악하기 위해 결혼이나 근로 등의 사유로 외국에서 한국으로 이주했는지 여부를 묻는 문항을 추가하였음.
- 개인사는 2차년도부터 신규가구원만 조사하였으므로 변수명이 np로 시작함.
 - 첫해년도에는 모든 가구원에게 조사하였으므로 첫해년도 변수명만 p로 시작하며 2차년도부터 np로 수정됨.
 - 그러나 마지막 문항인 한국으로의 이주 여부(p1306_3aq1)만 변수명이 p로 시작함에 유의.

제4절 아동 부가조사

1. 조사 표본

- Koweps 1차년도 아동 부가조사는 1차년도 패널조사 가구원 중 ‘2006년 3월 현재 초등학교 4, 5, 6학년에 재학 중인 아동’으로 총 759명을 대상으로 조사하였다. 아동의 ‘나이’가 아닌 아동이 재학 중인 ‘학년’을 기준으로 표집하였다. 초등학교 4,5,6학년 연령이지만, 학교에 다니고 있지 않은 아동은 조사대상에서 제외된다. Koweps 4차년도 아동 부가조사는 ‘1차년도 아동 부가조사 응답자’ 또는 ‘패널조사 가구원 중 2009년 3월 현재 중학교 1, 2, 3학년 재학 중인 아동’을 대상으로 총 608명의 아동을 조사하였다. Koweps 7차년도 아동 부가조사는 ‘1차년도 아동 부가조사 응답자’, ‘4차년도 아동 부가조사 응답자’를 조사 대상으로 하되, 해당 아동이 학교에 다니지 않는 경우에도 조사에 포함하였다. Koweps 7차년도 아동 부가조사의 조사대상은 512명이다.
- Koweps 10차년도 아동 부가조사는 다른 시점의 아동 코호트와 비교분석이 가능한 데이터를 구축하는데 기여할 수 있도록 신규표본으로 구성되었다. 10차년도 패널조사 가구원 중 2015년 3월 현재 초등학교 4, 5, 6학년에 재학 중인 아동 471명을 신규 표집 하여 조사하였다.
- Koweps 13차년도 아동 부가조사는 ‘10차년도 아동 부가조사 응답자(패널조사 가구원 중 2015년 3월 현재 초등학교 4, 5, 6학년에 재학 중인 아동)’ 또는 ‘패널조사 가구원 중 2018년 3월 현재 중학교 1, 2, 3학년 재학 중인 아동’를 대상으로 총 391명의 아동을 조사하였다.

2. 가중치 및 기본정보

【가중치 변수】

내용	변수명	
횡단면 가중치	c13_ws_c	c13_wg_c
종단면 가중치	c13_ws_L	c13_wg_L

【기본정보 변수】

구분	세부항목	단위	변수명	비고
가구구분	균등화소득에 따른 가구 구분	1. 일반가구 2. 저소득층 가구	h13_hc	-
가구원번호	조사대상의 가구원 번호	-	c13_fnum	-
최종조사결과	최종조사결과 확인	1. 완료 2. 미완	c13_cp	-

- h13_hc는 가구균등화된 경상소득을 기준으로 중위소득 60% 미만이면 저소득층 가구(2), 그렇지 않으면 일반가구(1)이다.
- 조사대상의 가구원 번호(c13_fnum)는 가구용 조사의 해당 가구원의 가구원 번호와 일치한다.
- 최종조사결과 확인(c13_cp)은 아동 부가조사의 조사결과에 대한 변수이다. 완료되었으면 1, 미완인 경우에는 2로 코딩하였다. 따라서 조사가 완료된 사례만을 분석하고자 하는 경우 c13_cp 변수의 값이 2인 사례는 제외하고 분석한다.

【기본 팁 1】

가구용 조사정보, 가구원용 조사정보, 장애인 부가조사 정보를 모두 활용하고 싶을 경우 머지데이터 파일 “koweps_hpc”를 활용할 것을 권한다. “koweps_hpc”는 한국복지패널에서 조사된 모든 내용을 가구원별로 제공하는 데이터이다. 즉, 가구용 조사에서 조사된 모든 가구원의 가구일 반사항, 건강 및 의료 A, 경제활동상태, 사회보험가입 및 퇴직금제를 restructure하였을 뿐만 아니라 가구원이 속한 가구의 가구정보도 제공하고 있다. 여기에 가구원용 조사의 정보와 아동 부가조사의 정보가 결합되어 있다. 다만, 가구원 조사는 만 15세 이상(중고등학생 제외) 가구원만을 조사하기 때문에, 조사대상자가 만 15세 미만이거나 중고등학생인 경우 가구정보와 아동 부가조사의 정보는 있으나 가구원 정보는 없음을 주의해야 한다. 13차 조사대상인 중학교 4~6학년의 아동은 기본적으로 15세 미만이기 때문에 가구정보와 아동 부가조사 정보는 있으나 가구원 정보는 없다.

3. 현재 상태

【현재 상태 변수】

구분	세부항목	단위	1차	4차	7차	10차	13차
현재상태	현재 상황	코딩북 참조	c01_grade	c04_grade	c07_grade	c10_grade	c13_grade
	휴학 혹은 중퇴 시기	코딩북 참조	-	-	c0701_7aq1	-	-
	휴학, 중퇴, 미진학한 주된 이유	코딩북 참조	-	-	c0701_7aq2	-	-
	휴학, 중퇴, 미진학 후 주된 활동(1순위)	코딩북 참조	-	-	c0701_7aq3	-	-
	휴학, 중퇴, 미진학 후 주된 활동(2순위)	코딩북 참조	-	-	c0701_7aq4	-	-

주: SYSMIS= , 모름/무응답=9 또는 99 또는 999

【기본 팁 1】

현재 상태 관련 변수는 2017년 3월 조사시점을 기준으로 응답하도록 조사하였다.

【기본 팁 2】

이동의 현재 상황(c13_grade)은 1, 4, 10, 13차년도에는 조사시점 현재 학년을 응답하도록 하였으나(1차조사: 초등학교 4학년~6학년, 4차조사: 중학교 1학년~3학년, 10차조사: 초등학교 4학년~6학년, 13차조사: 중학교 1학년~3학년), 7차년도에만 ‘0. 중학교 3학년 이하 재학’, ‘1. 고등학교 1학년 재학’, ‘2. 고등학교 2학년 재학’, ‘3. 고등학교 3학년 재학’, ‘4. 중학교 및 고등학교 휴학’, ‘5. 중학교 및 고등학교 중퇴’, ‘6. 중학교 졸업 후 고등학교 미진학’, ‘7. 고등학교 졸업 이상’으로 변수 값을 수정·추가하였다.

7차년도에만 ‘휴학 혹은 중퇴 시기(c0701_7aq1)’, ‘휴학, 중퇴, 미진학 사유(c0701_7aq2)’, ‘휴학, 중퇴, 미진학 후 주된 활동(c0701_7aq3~4)’ 문항을 추가하였다. 휴학, 중퇴, 미진학과 관련된 문항은 중학교 및 고등학교 비재학자를 대상으로 조사하였으므로, 응답대상이 아닌 이동(중학교 및 고등학교 재학자)은 관련 문항이 SYSMIS=.으로 처리된다.

7차년도에 2012년 3월 현재 중학교 및 고등학교에 재학 중이지 않은 이동의 경우, 중학교 및 고등학교 재학자를 대상으로 한 문항 이외의 학교와 관련된 문항은 가장 최근 학교에 다녔던 경험에 비추어 응답하도록 조사하였다.

이동의 현재 상황(c10_grade)은 7차년도에만 2012년 3월 현재 중학교 및 고등학교에 재학 중이지 않은 이동도 포함해 조사하였다.

4. 학교생활

【학교생활 관련 변수】

구분	세부항목	단위	1차	4차	7차	10차	13차
심리 사회적 학교환경	학교생활이 즐겁다	4점척도	c0101_1	c0401_1	c0701_1	c1001_1	c1301_1
	배우고 있는 대부분 과목을 좋아한다	4점척도	c0101_2	c0401_2	c0701_2	c1001_2	c1301_2
	선생님을 존경한다	4점척도	c0101_3	c0401_3	c0701_3	c1001_3	c1301_3
	수업태도가 좋은 편이다	4점척도	c0101_4	c0401_4	c0701_4	c1001_4	c1301_4
	숙제는 꼬박꼬박 해가는 편이다	4점척도	c0101_5	c0401_5	c0701_5	c1001_5	c1301_5
	선생님 지시를 잘 따른다	4점척도	c0101_6	c0401_6	c0701_6	c1001_6	c1301_6
	학교를 그만두고 싶어질 때가 있다	4점척도	c0101_7	c0401_7	c0701_7	c1001_7	c1301_7
	시험 볼 때 다른 친구의 답안지를 본 적이 있다	4점척도	c0101_8	c0401_8	c0701_8	c1001_8	c1301_8
	허락 없이 교실에서 나간 적이 있다	4점척도	c0101_9	c0401_9	c0701_9	c1001_9	c1301_9
학교성적	학교성적_전 과목 평균	5점척도	c0101_10	c0401_10	c0701_10	c1001_10	c1301_10
	학교성적_국어	5점척도	c0101_11	c0401_11	c0701_11	c1001_11	c1301_11
	학교성적_수학	5점척도	c0101_12	c0401_12	c0701_12	c1001_12	c1301_12
	학교성적_영어	5점척도	c0101_13	c0401_13	c0701_13	c1001_13	c1301_13
학업 스트레스	학교성적이 좋지 않아서 스트레스를 받는다	4점척도	-	-	c0701_7aq5	c1001_7aq5	c1301_7aq5
	숙제나 시험때문에 스트레스를 받는다	4점척도	-	-	c0701_7aq6	c1001_7aq6	c1301_7aq6
	대학입시에 대한 부담으로 스트레스를 받는다	4점척도	-	-	c0701_7aq7	c1001_7aq7	c1301_7aq7
	공부가 지겨워서 스트레스를 받는다	4점척도	-	-	c0701_7aq8	c1001_7aq8	c1301_7aq8
학교 유대감	우리학교 학생들은 선생님들과 친하게 지낸다	4점척도	-	c0401_4aq1	c0701_4aq1	c1001_4aq1	c1301_4aq1
	선생님들은 모든 학생을 공정하게 대한다	4점척도	-	c0401_4aq2	c0701_4aq2	c1001_4aq2	c1301_4aq2
	선생님은 학생들이 열심히 하면 칭찬해 주신다	4점척도	-	c0401_4aq3	c0701_4aq3	c1001_4aq3	c1301_4aq3
	수업 중에 선생님들은 학생들의 기를 죽인다	4점척도	-	c0401_4aq4	c0701_4aq4	c1001_4aq4	c1301_4aq4
	나는 학교가 안전하게 느껴진다	4점척도	-	c0401_4aq5	c0701_4aq5	c1001_4aq5	c1301_4aq5
	크게 잘못된 일이 없는데 선생님께 혼나는 경우가 있다	4점척도	-	c0401_4aq6	c0701_4aq6	c1001_4aq6	c1301_4aq6

주: SYSMIS= , 모름/무응답=9

【기본 팁 1】

학교 생활에서는 심리사회적 학교환경, 학업성적, 학업스트레스, 학교유대감 등을 조사하였다.

7차년도에는 중학교 및 고등학교 비재학자도 조사대상에 포함되었다. 7차년도 조사 당시 응답대상이 아닌 아동(2012년 3월 현재 휴학, 졸업 후 미진학자 등)은 학교 생활 관련 문항은 SYSMIS=으로 처리된다.

【기본 팁 2】

7차년도부터 학업스트레스에 관한 문항을 추가하였다. 학업스트레스 척도는 총 4개 문항을 구성되며, 한국청소년패널조사(2006)와 서울아동패널(2005)을 참고하였다.

4차년도부터는 학교유대감 관련 문항을 추가하였다. 학교유대감 척도는 Cavazos(1990)의 학교생활척도(School Life Scale)를 박현선(1998)이 수정하여 사용한 것을 사용하였으며, 6문항으로 구성되었다.

[참고문헌]

박현선(1998), 빈곤청소년의 학교적응유연성. 서울대학교 대학원 사회복지학과 학위논문(박사)

서울아동패널(2005). “서울 아동발달 및 복지실태조사” 설문지. 서울대학교 사회과학연구원, www.childpanel.com.

한국청소년패널조사(2006). “한국청소년패널조사” 설문지. 한국청소년정책연구원. www.nypi.re.kr

Cavazos, L. F(1990). Report to Congress on the Education for Homeless Children and Youth Program, Washington, DC: U.S. Department of Education.

【변수 활용】

- 심리사회적 학교환경 관련 변수의 활용(1, 2, 3, 4로 되어 있는 변수 값을 0, 1, 2, 3으로 코딩 변경한다. 이때 c1301_7, c1301_8, c1301_9는 역코딩한다. 다시 말해 c1301_1, c1301_2, c1301_3, c1301_4, c1301_5, c1301_6은 1→0, 2→1, 3→2, 4→3으로 변경하고, c1301_7, c1301_8, c1301_9는 4→0, 3→1, 2→2, 1→3으로 변경한다.)
 - 사회심리적 학교환경에 대한 인식 = 학교생활이 즐거움(c1301_1) + 대부분 과목을 좋아함(c1301_2) + 선생님을 존경함(c1301_3) + 수업태도가 좋은 편임(c1301_4) + 숙제는 꼬박꼬박 해가는 편임(c1301_5) + 선생님 지시를 잘 따름(c1301_6) + 학교를 그만두고 싶어질 때가 있음(c1301_7) + 시험 볼 때 다른 친구의 답안지를 본 적이 있음(c1301_8) + 허락 없이 교실을 나간 적이 있음(c1301_9)
 - 총점이 높을수록 학교환경을 긍정적으로 인식한다.

- 학업스트레스 관련 변수의 활용
 - 학업스트레스 정도 = 학교성적이 좋지 않아서 스트레스를 받는다(c1301_7aq5) + 숙제나 시험 때문에 스트레스를 받는다(c1301_7aq6) + 대학입시에 대한 부담으로 스트레스를 받는다(c1301_7aq7) + 공부가 지겨워서 스트레스를 받는다(c1301_7aq8)
 - 총점이 높을수록 학업스트레스가 높다고 평가할 수 있다.

- 학교유대감 관련 변수의 활용(1, 2, 3, 4로 되어 있는 변수 값을 0, 1, 2, 3으로 코딩 변경한다. 이때 c1301_4aq4, c1301_4aq6은 역코딩한다. 다시 말해 c1301_4aq1, c1301_4aq2, c1301_4aq3, c1301_4aq5는 1→0, 2→1, 3→2, 4→3으로 변경하고, c1301_4aq4, c1301_4aq6은 4→0, 3→1, 2→2, 1→3으로 변경한다.)

- 학교유대감 정도 = 학생들은 선생님과 친하게 지냄(c1301_4aq1) + 선생님들은 모든 학생을 공정하게 대한다(c1301_4aq2) + 선생님들은 학생들이 열심히 하면 칭찬함(c1301_4aq3) + 수업 중에 선생님들이 학생들 기를 죽임(c1301_4aq4) + 학교가 안전하게 느껴짐(c1301_4aq5) + 크게 잘못된 일이 없는데 선생님께 혼난 경우(c1301_4aq6)
- 총점이 높을수록 학교유대감이 높다고 평가할 수 있다.

5. 생각과 행동

【자아존중감 관련 변수】

구분	세부항목	단위	1차	4차	7차	10차	13차
자아존중감 에 대한 인식	내가 적어도 다른 사람만큼은 가치 있는(소중한) 사람이라고 느낀다	4점척도	c0102_1	c0402_1	c0702_1	c1001_1	c1301_1
	내가 좋은 자질(장점)을 많이 가지고 있다고 느낀다	4점척도	c0102_2	c0402_2	c0702_2	c1001_2	c1301_2
	나는 남들이 하는 만큼은 뭐든지 할 수 있다	4점척도	c0102_3	c0402_3	c0702_3	c1001_3	c1301_3
	나 자신에 대해 긍정적인 태도를 지니고 있다	4점척도	c0102_4	c0402_4	c0702_4	c1001_4	c1301_4
	대체로 나 자신에 만족한다	4점척도	c0102_5	c0402_5	c0702_5	c1001_5	c1301_5
	나는 재주가 많다고 생각한다	4점척도	c0102_6	c0402_6	c0702_6	c1001_6	c1301_6
	나는 다른 사람들보다 의지가 강하다	4점척도	c0102_7	c0402_7	c0702_7	c1001_7	c1301_7
	나는 처음에 못할지라도 잘 할 때까지 열심히 한다	4점척도	c0102_8	c0402_8	c0702_8	c1001_8	c1301_8
	대체로 내가 실패자라고 느끼는 경향이 있다	4점척도	c0102_9	c0402_9	c0702_9	c1001_9	c1301_9
	나는 자랑스러워 할만한 것이 별로 없다고 느낀다	4점척도	c0102_10	c0402_10	c0702_10	c1001_10	c1301_10
	때때로 나 자신이 쓸데없는 존재라고 느낀다	4점척도	c0102_11	c0402_11	c0702_11	c1001_11	c1301_11
	때때로 내가 전혀 유능하지 않다고(능력이 없다고) 생각한다	4점척도	c0102_12	c0402_12	c0702_12	c1001_12	c1301_12
	나 자신을 좀 더 존중할 수 있으면 하고 바란다	4점척도	c0102_13	c0402_13	c0702_13	c1001_13	c1301_13

주: SYSMIS= , 모름/무응답=9

【기본 팁】

아동의 자아존중감은 조사시점을 기준으로 지난 1년간의 경험을 조사하였다.

자아존중감은 Rogenberg(1965)의 자아존중감 한국어판 아동용 10문항과 자기효능감 3문항을 추가하여 구성하였다. 자기효능감은 Sherer et al(1982)이 제작한 자기효능감 척도를 기초로 박현선(1998)이 재구성한 척도의 일부 문항(3문항)을 차용하였다.

[참고문헌]

박현선(1998), 빈곤청소년의 학교적응유연성. 서울대학교 대학원 사회복지학과 학위논문(박사)

Rosenberg, M(1965). Society and adolescent self-esteem. Princeton, NJ: Princeton University Press.

Sherer, M and J. E. Maddux(1982). The Self-efficacy scale: Construction and Validation. Psychological Reports, 51, pp. 663-671.

【변수 활용】

- 자아존중감 척도 변수의 활용(1, 2, 3, 4로 되어 있는 변수 값을 0, 1, 2, 3으로 코딩 변경한다. 이때 c1302_9, c1302_10, c1302_11, c1302_12 c1302_13은 역코딩한다. 다시 말해 c1302_1, c1302_2, c1302_3, c1302_4, c1302_5, c1302_6, c1302_7, c1302_8은 1→0, 2→1, 3→2, 4→3으로 변경하고, c1302_9, c1302_10, c1302_11, c1302_12 c1302_13은 4→0, 3→1, 2→2, 1→3으로 변경한다.)
- 자아존중감에 대한 인식 = 내가 적어도 다른 사람만큼은 가치있는 사람이다(c1302_1) + 내가 좋은 자질(장점)을 많이 갖고 있다고 느낀다(c1302_2) + 남들이 하는 만큼 뭐든지 할 수 있다(c1302_3) + 긍정적인 태도를 지니고 있다(c1302_4) + 나 자신에 만족한다(c1302_5) + 재주가 많다고 생각한다(c1302_6) + 다른 사람들보다 의지가 강하다(c1302_7) + 처음에 못할지라도 잘 할 때까지 열심히 한다(c1302_8) + 내가 실패자라고 느끼는 경향이 있다(c1302_9) + 나는 자랑스러워할만한 것이 별로 없다고 느낀다(c1302_10) + 때때로 나 자신이 쓸데없는 존재라고 느낀다(c1302_11) + 때때로 유능하지 않다고 생각한다(c1302_12) + 나 자신을 좀 더 존중할 수 있으면 하고 바란다(c1302_13)
- 총점이 높을수록 자아존중감이 높다.

【아동의 생각 및 행동 관련 변수】

구분	세부항목	단위	1차	4차	7차	10차	13차
우울 및 불안	외롭다고 불평한다	3점척도	c0102_14	c0402_14	c0702_14	c1002_14	c1302_14
	잘 운다	3점척도	c0102_15	c0402_15	c0702_15	c1002_15	c1302_15
	나쁜 생각이나 나쁜 행동을 할까 두려워한다	3점척도	c0102_16	c0402_16	c0702_16	c1002_16	c1302_16
	스스로 완벽해야 된다고 생각한다	3점척도	c0102_17	c0402_17	c0702_17	c1002_17	c1302_17
	아무도 나를 사랑하지 않는다고 불평하거나 생각한다	3점척도	c0102_18	c0402_18	c0702_18	c1002_18	c1302_18
	남들이 나를 해치려한다고 생각한다	3점척도	c0102_19	c0402_19	c0702_19	c1002_19	c1302_19
	자기가 가치가 없거나 남보다 못하다고 생각한다	3점척도	c0102_20	c0402_20	c0702_20	c1002_20	c1302_20
	신경이 날카롭고 신경질적이거나 긴장되어 있다	3점척도	c0102_21	c0402_21	c0702_21	c1002_21	c1302_21
	지나치게 겁이 많거나 불안해한다	3점척도	c0102_22	c0402_22	c0702_22	c1002_22	c1302_22
	지나치게 죄책감을 느낀다	3점척도	c0102_23	c0402_23	c0702_23	c1002_23	c1302_23
	자의식이 지나치고(남을 지나치게 의식하고) 쉽게 무안해 한다	3점척도	c0102_24	c0402_24	c0702_24	c1002_24	c1302_24
	불행하다고 생각하거나 슬퍼하고 우울해 한다	3점척도	c0102_25	c0402_25	c0702_25	c1002_25	c1302_25
	걱정이 많다	3점척도	c0102_26	c0402_26	c0702_26	c1002_26	c1302_26
	의심이 많다	3점척도	-	c0402_4aq1	c0702_4aq1	c1002_4aq1	c1302_4aq1
주의집중	나이에 비해 너무 어리게 행동한다	3점척도	c0102_27	c0402_27	c0702_27	c1002_27	c1302_27
	집중력이 없고 어떤 일에 오래 주의를 기울이지 못 한다	3점척도	c0102_28	c0402_28	c0702_28	c1002_28	c1302_28
	가만히 앉아 있지 못하고 안전부절하며 지나치게 많이 움직인다	3점척도	c0102_29	c0402_29	c0702_29	c1002_29	c1302_29
	정신이 헛갈리거나 혼미할 때가 있다	3점척도	c0102_30	c0402_30	c0702_30	c1002_30	c1302_30
	공상을 하거나 멍하게 자기 생각에 빠지곤 한다	3점척도	c0102_31	c0402_31	c0702_31	c1002_31	c1302_31
	충동적이고 생각없이 행동한다	3점척도	c0102_32	c0402_32	c0702_32	c1002_32	c1302_32
	신경이 날카롭고 신경질적이거나 긴장되어 있다	3점척도	c0102_33	c0402_33	c0702_33	c1002_33	c1302_33
	불안으로 인해 몸을 갑작스럽게 움직이거나 움찔거린다 (눈 깜박임, 안면 찡그러짐 포함)	3점척도	c0102_34	c0402_34	c0702_34	c1002_34	c1302_34

구분	세부항목	단위	1차	4차	7차	10차	13차
	학교 공부가 시원치 않다	3점척도	c0102_35	c0402_35	c0702_35	c1002_35	c1302_35
	운동신경이 둔하고 움직임이 어색하다	3점척도	c0102_36	c0402_36	c0702_36	c1002_36	c1302_36
	멍하니 허공을 응시하곤 한다	3점척도	c0102_37	c0402_37	c0702_37	c1002_37	c1302_37
위축	혼자 있는 것을 좋아한다	3점척도	c0102_38	c0402_38	c0702_38	c1002_38	c1302_38
	말을 하지 않으려 한다	3점척도	c0102_39	c0402_39	c0702_39	c1002_39	c1302_39
	숨기는 것이 많고 남에게 속을 털어 놓지 않는다	3점척도	c0102_40	c0402_40	c0702_40	c1002_40	c1302_40
	수줍거나 소심하다	3점척도	c0102_41	c0402_41	c0702_41	c1002_41	c1302_41
	멍하니 허공을 응시하곤 한다	3점척도	c0102_42	c0402_42	c0702_42	c1002_42	c1302_42
	자주 뻘로통해진다.	3점척도	c0102_43	c0402_43	c0702_43	c1002_43	c1302_43
	비활동적이고 행동이 느리며 기운이 없다	3점척도	c0102_44	c0402_44	c0702_44	c1002_44	c1302_44
	불행하다고 생각하거나 슬퍼하고 우울해 한다	3점척도	c0102_45	c0402_45	c0702_45	c1002_45	c1302_45
	위축되서 남들과 어울리지 않으려고 한다	3점척도	c0102_46	c0402_46	c0702_46	c1002_46	c1302_46
비행	나쁜 일을 저지르고도 아무렇지 않게 생각한다	3점척도	c0102_47	c0402_47	c0702_47	c1002_47	c1302_47
	나쁜 친구들과 어울려 다닌다	3점척도	c0102_48	c0402_48	c0702_48	c1002_48	c1302_48
	거짓말을 하거나 남들을 속인다	3점척도	c0102_49	c0402_49	c0702_49	c1002_49	c1302_49
	나보다 나이가 많은 애들과 노는 것을 더 좋아한다	3점척도	c0102_50	c0402_50	c0702_50	c1002_50	c1302_50
	가출한다	3점척도	c0102_51	c0402_51	c0702_51	c1002_51	c1302_51
	불을 지른다	3점척도	c0102_52	c0402_52	c0702_52	c1002_52	c1302_52
	집 밖에서 남의 물건을 훔친다	3점척도	c0102_53	c0402_53	c0702_53	c1002_53	c1302_53
	욕을 하거나 상스러운 말을 쓴다	3점척도	c0102_54	c0402_54	c0702_54	c1002_54	c1302_54
	성적인 행동이나 성적인 관계에 대해 너무 많이 생각한다	3점척도	c0102_55	c0402_55	c0702_55	c1002_55	c1302_55
	학교를 빼먹는다(무단결석)	3점척도	c0102_56	c0402_56	c0702_56	c1002_56	c1302_56

구분	세부항목	단위	1차	4차	7차	10차	13차
	술을 마시거나 약물(본드, 부탄가스, 각성제 등)을 사용한다	3점척도	c0102_57	c0402_57	c0702_57	c1002_57	c1302_57
	물건이나 시설을 부순다	3점척도	c0102_58	c0402_58	c0702_58	c1002_58	c1302_58
	집안에서 물건을 훔친다.	3점척도	-	c0402_4aq2	c0702_4aq2	c1002_4aq2	c1302_4aq2
공격성	말다툼을 자주 한다	3점척도	c0102_59	c0402_59	c0702_59	c1002_59	c1302_59
	허풍치고 자랑을 많이 한다	3점척도	c0102_60	c0402_60	c0702_60	c1002_60	c1302_60
	동물을 잔인하게 다룬다	3점척도	c0102_61	c0402_61	c0702_61	c1002_61	c1302_61
	나에게 관심을 많이 가져주기를 요구한다	3점척도	c0102_62	c0402_62	c0702_62	c1002_62	c1302_62
	내 물건을 부순다	3점척도	c0102_63	c0402_63	c0702_63	c1002_63	c1302_63
	가족이나 다른 아이의 물건을 부순다	3점척도	c0102_64	c0402_64	c0702_64	c1002_64	c1302_64
	집에서 말을 안 듣는다	3점척도	c0102_65	c0402_65	c0702_65	c1002_65	c1302_65
	학교에서 말을 안 듣는다	3점척도	c0102_66	c0402_66	c0702_66	c1002_66	c1302_66
	쌈을 잘 낸다	3점척도	c0102_67	c0402_67	c0702_67	c1002_67	c1302_67
	자주 싸운다	3점척도	c0102_68	c0402_68	c0702_68	c1002_68	c1302_68
	신체적으로 남을 공격한다	3점척도	c0102_69	c0402_69	c0702_69	c1002_69	c1302_69
	고함을 지른다	3점척도	c0102_70	c0402_70	c0702_70	c1002_70	c1302_70
	으스대거나 남을 웃기려고 싱거운 짓을 한다	3점척도	c0102_71	c0402_71	c0702_71	c1002_71	c1302_71
	고집이 세고 시무룩해지거나 성질을 부린다	3점척도	c0102_72	c0402_72	c0702_72	c1002_72	c1302_72
	감정이나 기분이 갑자기 변하곤 한다	3점척도	c0102_73	c0402_73	c0702_73	c1002_73	c1302_73
	지나치게 수다스럽다	3점척도	c0102_74	c0402_74	c0702_74	c1002_74	c1302_74
	남을 잘 놀린다	3점척도	c0102_75	c0402_75	c0702_75	c1002_75	c1302_75
	성미가 급하고 제 뜻대로 안되면 데굴데굴 구른다	3점척도	c0102_76	c0402_76	c0702_76	c1002_76	c1302_76
남을 위협한다	3점척도	c0102_77	c0402_77	c0702_77	c1002_77	c1302_77	

주: SYSMIS= , 모름/무응답=9

【기본 팁】

아동의 생각 및 행동에 대한 척도는 K-CBCL[Achenbach(1991)가 개발한 아동, 청소년 행동평가 척도(CBCL: Child Behavior Checklist)를 오경자 등(1998)이 번안한 척도]중 아동의 우울 및 불안, 주의집중, 위축, 비행, 공격성에 해당되는 문항을 추출하고 이를 합산하였다. 아동의 생각 및 행동은 조사시점을 기준으로 지난 6개월간의 경험을 조사하였다. 아동의 생각 및 행동에 대한 척도는 1, 2, 3으로 되어 있는 변수 값을 0, 1, 2로 코딩 변경한 후 각 소분류 별로 더하여 사용한다.

[참고문헌]

오경자, 이해련, 홍강의, 하은혜(1998). K-CBCL 아동청소년 행동평가 척도. 서울: 중앙적성연구소

Achenbach, T. M(1991). Manual for the Child Behavior Checklist/4-18 and 1991 profile. Burlington: University of Vermont, Department of Psychiatry.

【변수 활용】

□ 우울 및 불안 변수의 활용(1, 2, 3으로 되어 있는 변수 값을 0, 1, 2로 코딩 변경한다.)

- 우울 및 불안 정도 = 외롭다고 불평한다(c1302_14) + 잘 운다(c1302_15) + 나쁜 생각이나 나쁜 행동을 할까 두려워한다(c1302_16) + 스스로 완벽해야 한다고 생각한다(c1302_17) + 아무도 나를 사랑하지 않는다고 불평하거나 생각한다(c1302_18) + 남들이 나를 해치려한다고 생각한다(c1302_19) + 자기가 가치가 없거나 남보다 못하다고 생각한다(c1302_20) + 신경이 날카롭고 신경질적이거나 긴장되어 있다(c1302_21) + 지나치게 겁이 많거나 불안해한다(c1302_22) + 지나치게 죄책감을 느낀다(c1302_23) + 자의식이 지나치고(남을 지나치게 의식하고) 쉽게 무안해 한다(c1302_24) + 불행하다고 생각하거나 슬퍼하고 우울해 한다(c1302_25) + 걱정이 많다(c1302_26) + 의심이 많다(c1302_4aq1)
- 총점이 높을수록 우울 및 불안 정도가 높다.

□ 주의집중(1, 2, 3으로 되어 있는 변수 값을 0, 1, 2로 코딩 변경한다.)

- 주의집중 정도 = 나이에 비해 너무 어리게 행동한다(c1302_27) + 집중력이 없고 어떤 일에 오래 주의를 기울이지 못한다(c1302_28) + 가만히 앉아 있지 못하고 안절부절하며 지나치게 많이 움직인다(c1302_29) + 정신이 헛갈리거나 혼미할 때가 있다(c1302_30) + 공상을 하거나 멍하게 자기 생각에 빠지곤 한다(c1302_31) + 충동적이고 생각없이 행동한다(c1302_32) + 신경이 날카롭고 신경질적이거나 긴장되어 있다(c1302_33) + 불안으로 인해 몸을 갑작스럽게 움직이거나 움찔거린다(눈 깜박임, 안면 찡그러짐 포함)(c1302_34) + 학교 공부가 시원치 않다(c1302_35) + 운동신경이 둔하고 움직임이 어색하다(c1302_36) + 멍하니 허공을 응시하곤 한다(c1302_37)
- 총점이 높을수록 주의집중 수준이 낮다.

□ 위축(1, 2, 3으로 되어 있는 변수 값을 0, 1, 2로 코딩 변경한다.)

- 위축 정도 = 혼자 있는 것을 좋아한다(c1302_38) + 말을 하지 않으려 한다(c1302_39) + 숨기는 것이 많고 남에게 속을 털어 놓지 않는다(c1302_40) + 수줍거나 소심하다(c1302_41) + 멍하니 허공을 응시하곤 한다(c1302_42) + 자주 뻘로통해진다(c1302_43) + 비활동적이고 행동이 느리며 기운이 없다(c1302_44) + 불행하다고 생각하거나 슬피하고 우울해 한다(c1302_45) + 위축되서 남들과 어울리지 않으려고 한다(c1302_46)
- 총점이 높을수록 위축감이 크다.

□ 비행(1, 2, 3으로 되어 있는 변수 값을 0, 1, 2로 코딩 변경한다.)

- 비행 정도 = 나쁜 일을 저지르고도 아무렇지 않게 생각한다(c1302_47) + 나쁜 친구들과 어울려 다닌다(c1302_48) + 거짓말을 하거나

남들을 속인다(c1302_49) + 나보다 나이가 많은 애들과 노는 것을 더 좋아한다(c1302_50) + 가출한다(c1302_51) + 불을 지른다(c1302_52) + 집 밖에서 남의 물건을 훔친다(c1302_53) + 욕을 하거나 상스러운 말을 쓴다(c1302_54) + 성적인 행동이나 성적인 관계에 대해 너무 많이 생각한다(c1302_55) + 학교를 빼먹는다(무단결석)(c1302_56) + 술을 마시거나 약물(본드, 부탄가스, 각성제 등)을 사용한다(c1302_57) + 물건이나 시설을 부순다(c1302_58) + 집안에서 물건을 훔친다(c1302_4aq2)

○ 총점이 높을수록 비행정도가 심하다.

□ 공격성(1, 2, 3으로 되어 있는 변수 값을 0, 1, 2로 코딩 변경한다.)

○ 공격성 정도 = 말다툼을 자주 한다(c1302_59) + 허풍치고 자랑을 많이 한다(c1302_60) + 동물을 잔인하게 다룬다(c1302_61) + 나에게 관심을 많이 가져주기를 요구한다(c1302_62) + 내 물건을 부순다(c1302_63) + 가족이나 다른 아이의 물건을 부순다(c1302_64) + 집에서 말을 안 듣는다(c1302_65) + 학교에서 말을 안 듣는다(c1302_66) + 샘을 잘 낸다(c1302_67) + 자주 싸운다(c1302_68) + 신체적으로 남을 공격한다(c1302_69) + 고함을 지른다(c1302_70) + 으스스대거나 남을 웃기려고 싱거운 짓을 한다(c1302_71) + 고집이 세고 시무룩해지거나 성질을 부린다(c1302_72) + 감정이나 기분이 갑자기 변하곤 한다(c1302_73) + 지나치게 수다스럽다(c1302_74) + 남을 잘 놀린다(c1302_75) + 성미가 급하고 제 뜻대로 안되면 데굴데굴 구른다(c1302_76) + 남을 위협한다(c1302_77)

○ 총점이 높을수록 공격성이 강하다.

【자살, 주관적 행복감, 행복 지수 관련 변수】

구분	세부항목	단위	1차	4차	7차	10차	13차
자살생각	자살을 할까 생각했다	코딩북 참조	-	-	c0702_7aq1	c1002_7aq1	c1302_7aq1
	어떻게 자살할 것인가에 대해 생각해 봤다	코딩북 참조	-	-	c0702_7aq2	c1002_7aq2	c1302_7aq2
	언제 자살할 것인가에 대해 생각해 봤다	코딩북 참조	-	-	c0702_7aq3	c1002_7aq3	c1302_7aq3
	내가 죽어버리면 모든 문제가 해결될 것이라고 생각했다	코딩북 참조	-	-	c0702_7aq4	c1002_7aq4	c1302_7aq4
	사람들이 자살하는 방법에 대해 생각했다	코딩북 참조	-	-	c0702_7aq5	c1002_7aq5	c1302_7aq5
	나는 더 이상 살아갈 이유가 없다고 생각했다	코딩북 참조	-	-	c0702_7aq6	c1002_7aq6	c1302_7aq6
자살 시도	자살 시도 여부	-	-	-	c0702_7aq7	c1002_7aq7	c1302_7aq7
	자살 시도 횟수	회	-	-	c0702_7aq8	c1002_7aq8	c1302_7aq8
주관적 행복감	나는 건강하다고 생각한다	5점척도	-	-	c0702_7aq9	c1002_7aq9	c1302_7aq9
	나는 학교생활을 매우 좋아한다	5점척도	-	-	c0702_7aq10	c1002_7aq10	c1302_7aq10
	나는 삶에 만족한다	5점척도	-	-	c0702_7aq11	c1002_7aq11	c1302_7aq11
	나는 내가 속한 집단에 소속감을 느낀다	5점척도	-	-	c0702_7aq12	c1002_7aq12	c1302_7aq12
	나는 주변사람과 잘 어울린다	5점척도	-	-	c0702_7aq13	c1002_7aq13	c1302_7aq13
	나는 아무런 이유 없이 무척 외롭다	5점척도	-	-	c0702_7aq14	c1002_7aq14	c1302_7aq14
행복 지수	밈(0)에서 꼭대기(10)까지 숫자가 매겨진 사다리를 생각하세요. 맨 꼭대기(10)는 귀하의 삶에서 가능한 최선의 상태를, 맨 아래 (0)는 귀하의 삶에서 가능한 최악의 상태를 나타냅니다. 귀하는 지금 현재 사다리의 몇 번째 칸에 있다고 느끼십니까?	0~10	-	-	-	-	c1302_13aq1

주: SYSMIS= , 모름/무응답=9 또는 999

[기본 팁]

13차년도부터 행복 지수를 측정하는 캔트릴 사다리(Cantril Ladder) 1문항을 추가하였다. 이는 UN(2012) World Happiness Report에 사용되어 매년 조사되고 있으며 국가비교가 가능하다. UN은 Gallup World Poll을 이용하는데 그들은 Cantril Ladder문항을 사용한다. 본 연구에서도 최대한 그대로 번안하여 적용하였다.

7차년도부터 자살생각, 자살 시도 여부 및 횟수, 주관적 행복감에 대한 문항을 추가하였다. 자살생각 척도는 Reynolds(1988)의 SIQ(Suicidal Ideation Questionnaire)를 활용해 6개 문항(c0702_7aq1~6)으로 구성하였으며, 생애동안의 자살 시도 여부와 횟수를 묻는 문항(c0702_7aq7, c0702_7aq8)을 추가하였다. 주관적 행복감 척도는 연세대학교 사회발전연구소(2010)의 척도를 활용한 6개 문항(c0702_7aq9~14)으로 구성하였다. 두 척도는 모두 서울아동패널(2011)을 참고하였다. 자살생각 척도는 각 문항의 변수 값을 그대로 더하여 사용한다. 주관적 행복감 척도는 1, 2, 3, 4, 5로 되어 있는 변수 값을 0, 1, 2, 3, 4로 코딩 변경한다. 이때 c1002_7aq14는 역코딩 하여 사용한다.

[참고문헌]

서울아동패널(2011). “서울 아동·청소년 발달조사” 설문지(청소년용). 서울대학교 사회과학연구원 서울아동패널연구단, www.childpanel.com

연세대학교 사회발전연구소(2010). 어린이 청소년 행복지수의 구축과 국제비교연구조사 결과보고서. 연세대학교

Reynolds, W. M(1988). Suicide Ideation Questionnaire: Professional manual. Odessa, FL: *Psychological Assessment Resources, Inc.*

Cantril, H. (1965). The pattern of human concerns. New Brunswick, NJ: Rutgers University Press.

Gallup (2009). World Poll Methodology. Technical Report. Washington, DC.

Helliwell, J., Layard, R., & Sachs, J. (2016). World Happiness Report 2016, Update (Vol. I). New York: Sustainable Development Solutions Network.

Gallup <http://www.gallup.com/poll/122453/understanding-gallup-uses-cantril-scale.aspx>

World Happiness Report <http://worldhappiness.report>

【변수 활용】

□ 자살 생각 변수의 활용

- 자살생각 정도 = 자살을 할까 생각했다(c1302_7aq1) + 어떻게 자살할 것인가에 대해 생각해 봤다(c1302_7aq2) + 언제 자살할 것인가에 대해 생각해 봤다(c1302_7aq3) + 내가 죽어버리면 모든 문제가 해결될 것이라고 생각했다(c1302_7aq4) + 사람들이 자살하는 방법에 대해 생각했다(c1302_7aq5) + 나는 더 이상 살아갈 이유가 없다고 생각했다(c1302_7aq6)
- 총점이 높을수록 평소에 자살을 생각하는 횟수가 많다고 평가할 수 있다.

□ 주관적 행복감 변수의 활용(주관적 행복감 척도는 1, 2, 3, 4, 5로 되어 있는 변수 값을 0, 1, 2, 3, 4로 코딩 변경한다. 이때 c1302_7aq14는 역코딩한다. 다시 말해 c1302_7aq9, c1302_7aq10, c1302_7aq11, c1302_7aq12, c1302_7aq13은 1→0, 2→1, 3→2, 4→3, 5→4로 변경하고, c1302_7aq14는 5→0, 4→1, 3→2, 2→3, 1→4로 변경한다.)

- 주관적 행복감 = 나는 건강하다고 생각한다(c1302_7aq9) + 나는 학교생활을 매우 좋아한다(c1302_7aq10) + 나는 삶에 만족한다(c1302_7aq11) + 나는 내가 속한 집단에 소속감을 느낀다(c1302_7aq12) + 나는 주변사람과 잘 어울린다(c1302_7aq13) + 나는 아무런 이유 없이 무척 외롭다(c1302_7aq14)
- 총점이 높을수록 주관적 행복감이 높다고 할 수 있다.

【비행 및 피해 경험 관련 문항】

구분	세부항목	단위	1차	4차	7차	10차	13차
음주	지난 1년간 음주횟수	회	c0102_78	c0402_78	c0702_78	c1002_78	c1302_78
	지난 1달간 음주횟수	회	c0102_79	c0402_79	c0702_79	c1002_79	c1302_79
흡연	지난 1년간 흡연횟수	회	c0102_80	c0402_80	c0702_80	c1002_80	c1302_80
	지난 1달간 흡연횟수	회	c0102_81	c0402_81	c0702_81	c1002_81	c1302_81
	1일간 흡연횟수	회	c0102_82	c0402_82	c0702_82	c1002_82	c1302_82
비행경험	지난 1년 동안 남의 돈이나 물건을 슬쩍 훔친 적이 있다	코딩북 참조	c0102_83	c0402_83	c0702_83	c1002_83	c1302_83
	지난 1년 동안 다른 사람을 심하게 때린 적이 있다	코딩북 참조	c0102_84	c0402_84	c0702_84	c1002_84	c1302_84
	지난 1년 동안 남의 돈이나 물건을 뺏은(뺏뜬은) 적이 있다	코딩북 참조	c0102_85	c0402_85	c0702_85	c1002_85	c1302_85
	지난 1년 동안 성인사이트를 본 적이 있다	코딩북 참조	c0102_86	c0402_86	c0702_86	c1002_86	c1302_86
	지난 1년 동안 가출한 적이 있다	코딩북 참조	c0102_87	c0402_87	c0702_87	c1002_87	c1302_87
	지난 1년 동안 학교를 이유없이 빼먹은(무단 결석) 적이 있다	코딩북 참조	c0102_88	c0402_88	c0702_88	c1002_88	c1302_88
	지난 1년 동안 폭력씨클(집단)에 가입한 적이 있다	코딩북 참조	c0102_89	c0402_89	c0702_89	c1002_89	c1302_89
	지난 1년 동안 패싸움을 해 본 적이 있다	코딩북 참조	c0102_90	c0402_90	c0702_90	c1002_90	c1302_90
성추행 피해경험	지난 1년 동안 내가 싫은데도 다른 사람이 나의 몸(성기)을 만진 적이 있다	코딩북 참조	c0102_91	c0402_91	c0702_91	c1002_91	c1302_91
	지난 1년 동안 내가 싫은데도 다른 사람이 옷을 억지로 벗게 하여 내 몸을 보려고 한 적이 있다	코딩북 참조	c0102_92	c0402_92	c0702_92	c1002_92	c1302_92
학교폭력 피해경험	다른 아이들이 듣기 싫은 별명을 부르며 나를 놀리거나 조롱한 적이 있다	코딩북 참조	c0102_93	c0402_93	c0702_93	c1002_93	c1302_93
	다른 아이들이 나를 고의로 어떤 일에 끼워주지 않거나 따돌리고 무시한 적이 있다	코딩북 참조	c0102_94	c0402_94	c0702_94	c1002_94	c1302_94
	다른 아이들이 나에게 대한 나쁜 혹은 잘못된 소문을 퍼트리거나 뒤에서 그 소문을 수군거린 적이 있다	코딩북 참조	c0102_95	c0402_95	c0702_95	c1002_95	c1302_95
	다른 아이들로부터 시키는 대로 하지 않으면 나를 가만두지 않겠다는 식의 협박이나 위협을 받은 적이 있다	코딩북 참조	c0102_96	c0402_96	c0702_96	c1002_96	c1302_96
	다른 아이들이 나에게 겁을 주거나 때려서 돈이나 물건을 빼앗긴 적이 있다	코딩북 참조	c0102_97	c0402_97	c0702_97	c1002_97	c1302_97
	다른 아이들이 나를 손이나 주먹으로 때리거나 발로 걷어찬 적이 있다	코딩북 참조	c0102_98	c0402_98	c0702_98	c1002_98	c1302_98

주: SYSMIS= , 모름/무응답=9, 99, 999

【기본 탭1】

아동의 비행과 피해경험은 음주 및 흡연, 비행경험, 성추행 피해경험, 학교폭력 피해경험으로 구성되며, 모두 조사시점 기준으로 지난 1년간의 경험을 조사하였다.

7차년도에는 중학교 및 고등학교 비재학자도 조사대상에 포함되었다. 따라서 2012년 3월 현재 중학교 및 고등학교 비재학자(휴학, 졸업 후 미진학자 등)의 경우, 학교폭력 피해경험 관련 변수는 SYSMIS=.으로 처리된다.

【기본 탭2】

아동의 비행은 음주 및 흡연 횟수와 흡치기, 패싸움 등 8가지 행위에 대한 문항으로 파악하였으며, 아동의 성추행 피해경험은 2개 문항으로 구성하였다. 아동의 비행과 성추행 피해경험 문항은 서울아동패널(2005)을 참조하였다. 아동의 학교폭력 피해경험은 따돌림 등 6문항으로 구성하였으며, 이상균(1999)을 참조하였다.

비행경험 척도와 성추행 피해경험은 1, 2, 3, 4, 5, 6으로 되어 있는 변수 값을 0, 1, 2, 3, 4, 5로 코딩 변경한 후 더한다. 학교폭력 피해경험은 1, 2, 3, 4로 되어 있는 변수 값을 0, 1, 2, 3으로 코딩 변경한 후 더한다.

[참고문헌]

이상균(1999). 학교에서의 또래 폭력에 영향을 미치는 요인, 서울대학교 대학원 사회복지학과 학위논문(박사)

서울아동패널(2005). ‘서울아동발달 및 복지실태조사’ 설문지, 서울대학교 사회과학연구원 서울아동패널연구단, www.childpanel.com.

【변수 활용】

□ 음주 횟수 변수의 활용

- 음주 횟수는 지난 1년 또는 지난 1달간 중 대답이 용이한 것에 응답하도록 하였다.
- 지난 1년간 음주 경험이 없는 경우 c1302_78과 c1302_79에 모두 '0'으로 코딩되어 있다.
- 음주 횟수가 1회 이상인 경우 기준이 되는 기간(1년, 1달)에 따라 c1302_78와 c1302_79 중 하나의 변수에만 그 횟수가 기입되어 있으므로 조사대상자의 음주 횟수를 집계하려면 두 변수를 모두 고려해야 한다.

□ 흡연 횟수 변수의 활용

- 흡연 횟수는 지난 1년 또는 지난 1달간, 1일간 중 대답이 용이한 것에 응답하도록 하였다.
- 지난 1년간 흡연 경험이 없는 경우 c1302_80, c1302_81, c1302_82에 모두 '0'으로 코딩되어 있다.
- 흡연 횟수가 1회 이상인 경우 기준이 되는 기간(1년, 1달, 1일)에 따라 c1302_80, c1302_81, c1302_82 중 하나의 변수에만 그 횟수가 기입되어 있으므로 조사대상자의 흡연 횟수를 집계하려면 세 변수를 모두 고려해야 한다.

□ 비행경험 변수의 활용(1, 2, 3, 4, 5, 6으로 되어 있는 변수 값을 0, 1, 2, 3, 4, 5로 코딩 변경한다.)

- 비행경험 정도 = 지난 1년 동안 남의 돈이나 물건을 슬쩍 훔친 적이 있다(c1302_83) + 지난 1년 동안 다른 사람을 심하게 때린 적이 있다(c1302_84) + 지난 1년 동안 남의 돈이나 물건을 뺏은(뺨뜯은) 적이 있다(c1302_85) + 지난 1년 동안 성인사이 트를 본 적이 있다(c1302_86) + 지난 1년 동안 가출한 적이 있다(c1302_87) + 지난 1년 동안 학교를 이유없이 빠

먹은(무단 결석) 적이 있다(c1302_88) + 지난 1년 동안 폭력씨클(집단)에 가입한 적이 있다(c1302_89) + 지난 1년 동안 패싸움을 해 본 적이 있다(c1302_90)

○ 점수가 높을수록 비행경험 정도가 높다.

□ 성추행 피해경험(1, 2, 3, 4, 5, 6으로 되어 있는 변수 값을 0, 1, 2, 3, 4, 5로 코딩 변경한다.)

○ 성추행 피해경험 정도 = 지난 1년 동안 내가 싫은데도 다른 사람이 나의 몸(성기)을 만진 적이 있다(c1302_91) + 지난 1년 동안 내가 싫은데도 다른 사람이 옷을 억지로 벗게 하여 내 몸을 보려고 한 적이 있다(c1302_92)

○ 점수가 높을수록 성추행 피해경험이 많다.

□ 학교폭력 피해경험 변수의 활용(1, 2, 3, 4로 되어 있는 변수 값을 0, 1, 2, 3으로 코딩 변경한다.)

○ 학교폭력 피해경험 정도 = 다른 아이들이 듣기 싫은 별명을 부르며 나를 놀리거나 조롱한 적이 있다(c1302_93) + 다른 아이들이 나를 고의로 어떤 일에 끼워주지 않거나 따돌리고 무시한 적이 있다(c1302_94) + 다른 아이들이 나에게 대한 나쁜 혹은 잘못된 소문을 퍼트리거나 뒤에서 그 소문을 수군거린 적이 있다(c1302_95) + 다른 아이들로부터 시키는 대로 하지 않으면 나를 가만두지 않겠다는 식의 협박이나 위협을 받은 적이 있다(c1302_96) + 다른 아이들이 나에게 겁을 주거나 때려서 돈이나 물건을 빼앗긴 적이 있다(c1302_97) + 다른 아이들이 나를 손이나 주먹으로 때리거나 발로 걷어찬 적이 있다(c1302_98)

○ 점수가 높을수록 학교폭력 피해경험이 많다.

【방과 후 생활】

구분	세부항목	단위	1차	4차	7차	10차	13차
평일 방과후 하는 일	평일 방과후 주로 하는 일 1순위	코딩북 참조	c0105_34	c0402_4aq3	c0702_4aq3	c1002_4aq3	c1302_4aq3
	평일 방과후 주로 하는 일 2순위	코딩북 참조	c0105_34	c0402_4aq4	c0702_4aq4	c1002_4aq4	c1302_4aq4
주말 시간에 하는 일	주말 시간에 주로 하는 일 1순위	코딩북 참조	c0105_34	c0402_4aq5	c0702_4aq5	c1002_4aq5	c1302_4aq5
	주말 시간에 주로 하는 일 2순위	코딩북 참조	c0105_34	c0402_4aq6	c0702_4aq6	c1002_4aq6	c1302_4aq6
방과 후 보호자	방과후 함께 지내는 사람	코딩북 참조	c0105_33	c0402_4aq7	c0702_4aq7	c1002_4aq7	c1302_4aq7
	방과후 보호자 없이 보내는 시간	코딩북 참조	c0105_35	c0402_4aq8	c0702_4aq8	c1002_4aq8	c1302_4aq8

주: SYSMIS=. , 0=비해당, 모름/무응답=9 또는 99

【기본 팁】

10차년도에서는 7차년도에 평일 방과후 및 주말시간에 하는 일(c0702_4aq3~6)의 보기항목에 추가된 ‘11. 청년 직장체험 프로그램’을 삭제하였다. 10차 조사대상이 초등학교 4~6학년에 이기 때문에, 고교 재학생을 대상으로 하는 해당 프로그램은 보기로 적합하지 않아서 삭제하였다.

7차년도에는 중학교 및 고등학교 비재학자도 조사대상에 포함되었다. 따라서 7차년도 조사에서 방과후 생활 관련 문항은 2012년 3월 현재 중학교 및 고등학교에 재학 중인 아동만 응답하도록 하였다. 응답대상이 아닌 아동(휴학, 졸업 후 미진학자 등)의 경우 평일 방과후 하는 일, 주말 시간에 하는 일, 방과후 보호자 관련 문항은 SYSMIS=.으로 처리된다. 방과 후 보호자와 관련해 기숙학교에 다니는 경우는 ‘0. 비해당’으로 응답하도록 하였다.

4차년도부터 방과 후 생활관련 문항을 추가하였다. 아동이 평일 방과 후 주로 하는 일과 주말시간에 주로 하는 일로 구분하여 각각을 우선순위 별로 2가지 선택하도록 하였다. 방과 후 보호자 없이 보내는 시간은 방과 후 보호자가 아무도 없거나 형제·자매만 있는 아동에 한하여 질문하였다. 따라서 응답대상이 아닌 아동의 경우 보호자 없이 보내는 시간은 SYSMIS=.으로 처리된다.

6. 부모와의 관계

【부모의 교육 및 지도 관련 변수】

구분	세부항목	단위	1차	4차	7차	10차	13차
부모여부	부모님이나 부모님 역할을 하시는 어른 여부	-	-	-	c0702_7aq15	c1002_7aq15	c1302_7aq15
교육참여	부모님과 나는 학교 생활이나 친구에 대해 대화한다	4점척도	-	c0403_4aq1	c0703_4aq1	c1003_4aq1	c1303_4aq1
	우리 부모님은 학교 선생님(들)과 이야기하기 위해 학교에 찾아가신다	4점척도	-	c0403_4aq2	c0703_4aq2	c1003_4aq2	c1303_4aq2
	우리 부모님은 학교가 주최하는 학부모회 모임 등과 같은 행사에 참석하신다	4점척도	-	c0403_4aq3	c0703_4aq3	c1003_4aq3	c1303_4aq3
	우리 부모님은 내가 숙제를 다 했는지 관심을 가지고 확인한다	4점척도	-	c0403_4aq4	c0703_4aq4	c1003_4aq4	c1303_4aq4
지도감독	부모님은 내가 집에 없을 때 어디에 누구와 함께 있는지 알고 계신다	4점척도	-	c0403_4aq5	c0703_4aq5	c1003_4aq5	c1303_4aq5
	부모님은 내가 몇 시에 들어오는지 알고 계신다	4점척도	-	c0403_4aq6	c0703_4aq6	c1003_4aq6	c1303_4aq6
	부모님은 내가 집에 없을 때 무엇을 하는지 알고 계신다	4점척도	-	c0403_4aq7	c0703_4aq7	c1003_4aq7	c1303_4aq7
	부모님은 내가 어른 없이 집에 있을 때 전화를 하신다	4점척도	-	c0403_4aq8	c0703_4aq8	c1003_4aq8	c1303_4aq8

주: SYSMIS=. 0=비해당, 모름/무응답=9

【기본 팁】

7차년도부터 부모님이나 부모님 역할을 하는 어른이 있는지 여부를 조사하였다.

7차년도에는 부모님이나 부모님 역할을 하는 어른이 있는지 여부를 먼저 질문한 후, 부모님이나 부모님 역할을 하는 어른이 있는 아동에게 부모와의 관계 관련 문항에 대해 질문하였다. 부모님이나 부모님 역할을 하는 어른이 없는 경우 부모와의 관계 관련 문항은 SYSMIS=.으로 처리된다.

4차년도부터 부모의 교육참여와 지도감독에 관한 문항을 추가하였다. 해당 문항은 이세용·양현정(2003)이 개발한 부모의 교육참여 척도(부모-자

녀 상호작용, 부모-자녀 물리적 접근성, 부모-자녀 책임/관심 하위영역으로 구성됨)의 일부를 사용하였다.

교육참여와 지도감독 관련 문항은 1, 2, 3, 4로 되어 있는 변수 값을 0, 1, 2, 3으로 코딩 변경하여 사용한다.

[참고문헌]

이세용 · 양현정(2003). 아버지의 교육참여와 청소년 발달. 삼성생명공익재단 사회정신건강연구소

【변수 활용】

□ 부모의 교육참여 관련 변수의 활용(1, 2, 3, 4로 되어 있는 변수 값을 0, 1, 2, 3으로 코딩 변경한다.)

- 부모의 교육참여 정도 = 부모님과 나는 학교 생활이나 친구에 대해 대화한다(c1303_4aq1) + 우리 부모님은 학교 선생님(들)과 이야기 하기위해 학교에 찾아 가신다(c1303_4aq2) + 우리 부모님은 학교가 주최하는 학부모회 모임 등과 같은 행사에 참석하신다(c1303_4aq3) + 우리 부모님은 내가 숙제를 다 했는지 관심을 가지고 확인 한다(c1303_4aq4)
- 총점이 높을수록 부모의 교육참여 정도가 높다.

□ 부모의 지도감독 관련 변수의 활용(1, 2, 3, 4로 되어 있는 변수 값을 0, 1, 2, 3으로 코딩 변경한다.)

- 부모의 지도감독 정도 = 부모님은 내가 집에 없을 때 어디에 누구와 함께 있는지 알고 계신다(c1303_4aq5) + 부모님은 내가 몇 시에 들어오는지 알고 계신다(c1303_4aq6) + 부모님은 내가 집에 없을 때 무엇을 하는지 알고 계신다(c1303_4aq7)+ 부모님은 내가 어른 없이 집에 있을 때 전화를 하신다(c1303_4aq8)
- 총점이 높을수록 부모의 지도감독 정도가 높다.

【학대 관련 변수】

구분	세부항목	단위	1차	4차	7차	10차	13차
신체적 학대	나는 부모님으로부터 심하게 맞은 적이 있다	코딩북 참조	c0103_1~5	c0403_4aq9	c0703_4aq9	c1003_4aq9	c1303_4aq9
정서적 학대	내가 수치심과 모욕감을 느낄 정도로 부모님이 꾸짖은 적이 있다	코딩북 참조	c0103_6	c0403_6	c0703_6	c1003_6	c1303_6
	부모님이 나에게 “너만 없으면 속이 편할 것이다”와 같은 말을 하였다	코딩북 참조	c0103_7	c0403_7	c0703_7	c1003_7	c1303_7
	부모님이 나에게 모욕적인 말을 하였다	코딩북 참조	c0103_8	c0403_8	c0703_8	c1003_8	c1303_8
방임	내가 늦게 와도 부모님은 관심이 없다	코딩북 참조	c0103_9	c0403_9	c0703_9	c1003_9	c1303_9
	부모님이 외출하여 어두워질 때까지 나 혼자 집을 본 일	코딩북 참조	c0103_10	-	-	-	-
	더러운 옷을 입고 지내거나 잠을 잔 일	코딩북 참조	c0103_11	-	-	-	-
	내가 아파도 부모님이 그냥 내버려둔 일	코딩북 참조	c0103_12	-	-	-	-
	부모님은 이유 없이 내가 학교에 결석해도 나에게 아무 말 안 한다	코딩북 참조	c0103_13	c0403_13	c0703_13	c1003_13	c1303_13
	부모님은 내가 몰래 남의 물건이나 돈을 가져가도 모른 채 한다	코딩북 참조	c0103_14	c0403_14	c0703_14	c1003_14	c1303_14
	부모님은 내가 불량오락실에 출입하는 것을 알면서도 모른 채 한다	코딩북 참조	c0103_15	c0403_15	c0703_15	c1003_15	c1303_15

주: SYSMIS=, 모름/무응답=9

【기본 팁】

아동에 대한 부모의 학대는 조사시점을 기준으로 지난 1년간의 경험을 조사하였다. 아동학대는 총 8문항으로 측정하였으며(신체적학대 1문항, 정서적학대 3문항, 방임 4문항), 서울아동패널(2005)을 참조하였다.

4차년도부터 방임은 7개 문항 중 ‘부모님이 외출하여 어두워질 때까지 나 혼자 집을 본 일(c0103_10)’, ‘더러운 옷을 입고 지내거나 잠을 잔 일(c0103_11)’, ‘내가 아파도 부모님이 그냥 내버려 둔 일(c0103_12)’ 3개 문항을 삭제하였으며, 5개 문항으로 구성되어 있던 신체적 학대 관련 문항(c0103_1~5)을 1개의 문항(c0403_4aq9)으로 대체하였다.

아동에 대한 부모의 학대 문항은 1, 2, 3, 4, 5로 되어 있는 변수 값을 0, 1, 2, 3, 4로 코딩 변경해, 총점을 이용하거나 신체적 학대, 정서적 학대, 방임으로 구분하여 사용할 수 있다.

[참고문헌] 서울아동패널(2005). “서울 아동발달 및 복지실태조사” 설문지. 서울대학교 사회과학연구원 www.childpanel.com.

【변수 활용】

□ 아동학대 관련 변수의 활용(1, 2, 3, 4, 5로 되어 있는 변수 값을 0, 1, 2, 3, 4로 코딩 변경한다.)

- 아동학대 = 나는 부모님으로부터 심하게 맞은 적이 있다(c1303_4aq9) + 내가 수치심과 모욕감을 느낄 정도로 부모님이 꾸짖은 적이 있다(c1303_6) + 부모님이 나에게 “너만 없으면 속이 편할 것이다”와 같은 말을 하였다(c1303_7) + 부모님이 나에게 ‘멍청한 것’, ‘개만 못한 것’, ‘바보자식’과 같은 모욕적인 말을 하였다(c1303_8) + 학교수업이 끝난 후 내가 집에 늦게 들어와도 우리 부모님은 관심이 없다(c1303_9) + 부모님은 이유 없이 내가 학교에 결석해도 나에게 아무 말 안한다(c1303_13) + 부모님은 내가 몰래 남의 물건이나 돈을 가져가도 모른 채 한다(c1303_14) + 부모님은 내가 불량오락실에 출입하는 것을 알면서도 모른 채 한다(c1303_15)
- 총점이 높을수록 아동학대가 심하다.

○ 신체적 학대

- 신체적 학대 = 나는 부모님으로부터 심하게 맞은 적이 있다(c1303_4aq9)
- 변수 값이 높을수록 신체적 학대가 심하다.

○ 정서적 학대

- 정서적 학대 = 내가 수치심과 모욕감을 느낄 정도로 부모님이 꾸짖은 적이 있다(c1303_6) + 부모님이 나에게 “너만 없으면 속이 편할 것이다”와 같은 말을 하였다(c1303_7) + 부모님이 나에게 ‘멍청한 것’, ‘개만 못한 것’, ‘바보자식’과 같은 모욕적인 말을 하였다(c1303_8)
- 총점이 높을수록 정서적 학대 심하다.

○ 방임

- 방임 = 학교수업이 끝난 후 내가 집에 늦게 들어와도 우리 부모님은 관심이 없다(c1303_9) + 부모님은 이유 없이 내가 학교에 결석해도 나에게 아무 말 안한다(c1303_13) + 부모님은 내가 몰래 남의 물건이나 돈을 가져가도 모른 채 한다(c1303_14) + 부모님은 내가 불량오락실에 출입하는 것을 알면서도 모른 채 한다(c1303_15)
- 총점이 높을수록 방임정도가 심하다.

7. 친구와의 관계

【친구들과의 접촉 관련 변수】

구분	세부항목	단위	1차	4차	7차	10차	13차
친구의 수	친한 친구의 수	명	-	c0404_4aq1	c0704_4aq1	c1004_4aq1	c1304_4aq1
접촉빈도	친한 친구들과 얼마나 자주 만나는지	코딩북 참조	-	c0404_4aq2	c0704_4aq2	c1004_4aq2	c1304_4aq2
친구에착	나는 그 친구들과 오랫동안 친구로 지내고 싶다	5점척도	-	c0404_4aq3	c0704_4aq3	c1004_4aq3	c1304_4aq3
	나는 그 친구들과 함께 있으면 즐겁다	5점척도	-	c0404_4aq4	c0704_4aq4	c1004_4aq4	c1304_4aq4
	나는 그 친구들과 같은 생각과 감정을 가지려고 노력하는 편이다	5점척도	-	c0404_4aq5	c0704_4aq5	c1004_4aq5	c1304_4aq5
	나는 그 친구들과 서로의 고민을 솔직하게 이야기 하는 편이다	5점척도	-	c0404_4aq6	c0704_4aq6	c1004_4aq6	c1304_4aq6

주: SYSMIS= , 모름/무응답=9 또는 99

【기본 팁】

4차년도부터 친구관계에 대한 문항을 추가하였다. 친구관계에 대한 문항은 조사대상 아동의 친구들과의 접촉 관련 변수와 친구들에 대한 문항으로 구성되었다.

아동의 친구들과의 접촉 관련 변수는 친구 수, 접촉빈도, 친구에착 정도로 구성하였으며, 서울아동패널(2005)을 참조하였다. 친구에착 관련 문항은 1, 2, 3, 4, 5로 되어 있는 변수 값을 0, 1, 2, 3, 4로 코딩 변경해 사용한다.

친한 친구의 수가 1명 이상이라 응답한 아동에 한하여 접촉빈도와 친구에 대한 애착 정도에 응답하도록 하였다. 따라서 친한 친구의 수가 0명이라고 대답한 경우 접촉빈도, 친구에 대한 애착 관련 문항은 SYSMIS=로 표기된다.

[참고문헌]

서울아동패널(2005). “서울 아동발달 및 복지실태조사” 설문지. 서울대학교 사회과학연구원, www.childpanel.com.

【변수 활용】

□ 친구애착 관련 변수의 활용(1, 2, 3, 4, 5로 되어 있는 변수 값을 0, 1, 2, 3, 4로 코딩 변경한다.)

- 친구애착 = 나는 그 친구들과 오랫동안 친구로 지내고 싶다(c1304_4aq3) + 나는 그 친구들과 함께 있으면 즐겁다(c1304_4aq4) + 나는 그 친구들과 같은 생각과 감정을 가지려고 노력하는 편이다(c1304_4aq5) + 나는 그 친구들과 서로의 고민을 솔직하게 이야기 하는 편이다(c1304_4aq6)
- 총점이 높을수록 친구애착 정도가 높다.

【친구들에 대한 변수】

구분	세부항목	단위	1차	4차	7차	10차	13차
친구의 또래애착	내 친구들은 내가 외롭거나 힘들 때 나와 함께 있어준다	4점척도	c0104_1	c0404_1	c0704_1	c1004_1	c1304_1
	내 친구들은 도움이 필요할 때 나를 도와준다	4점척도	c0104_2	c0404_2	c0704_2	c1004_2	c1304_2
	내 친구들은 나를 좋아 한다	4점척도	c0104_9	c0404_9	c0704_9	c1004_9	c1304_9
	나는 친구들과 사이좋게 지낸다	4점척도	c0104_10	c0404_10	c0704_10	c1004_10	c1304_10
비행경험	내 친구들은 학교에서 공부를 열심히 한다	4점척도	c0104_3	c0404_3	c0704_3	c1004_3	c1304_3
	내 친구들은 담배를 피우거나 술을 마신다	4점척도	c0104_4	c0404_4	c0704_4	c1004_4	c1304_4
	내 친구들은 남의 돈이나 물건을 훔친 적이 있다	4점척도	c0104_5	c0404_5	c0704_5	c1004_5	c1304_5
	내 친구들은 다른 사람을 심하게 때린 적이 있다	4점척도	c0104_6	c0404_6	c0704_6	c1004_6	c1304_6
	내 친구들은 학교에 무단으로 결석한 적이 있다	4점척도	c0104_7	c0404_7	c0704_7	c1004_7	c1304_7
	내 친구들은 남의 돈이나 물건을 뺏은(뺏뜯은) 적이 있다	4점척도	c0104_8	c0404_8	c0704_8	c1004_8	c1304_8
처벌경험	친한 친구 중 근신, 정학, 퇴학 등의 경험이 있는 친구 수	명	-	c0404_4aq7	c0704_4aq7	c1004_4aq7	c1304_4aq7
경찰서에 잡혀간 경험	친한 친구 중 경찰서에 잡혀간 경험이 있는 친구 수	명	-	c0404_4aq8	c0704_4aq8	c1004_4aq8	c1304_4aq8

주: SYSMIS=, 모름/무응답=9 또는 99

【기본 팁】

이동의 친구관계 중 친한 친구의 또래애착과 비행경험은 조사시점을 기준을 지난 1년간의 경험을 조사하였다.

또래애착은 4개 문항, 비행경험은 6개의 문항으로 구성하였으며, 서울아동패널(2005)을 참고하였다. 친한 친구의 또래애착은 1, 2, 3, 4로 되어 있는 변수 값을 0, 1, 2, 3으로 코딩 변경해 사용한다. 친한 친구의 비행경험은 1, 2, 3, 4로 되어 있는 변수 값을 0, 1, 2, 3으로 코딩 변경한다. 이때 c1304_3는 역코딩한다.

4차년도부터는 친한 친구 중 처벌경험과 경찰서에 잡혀간 경험이 있는 친구수를 묻는 문항을 추가하였다.

친한 친구의 수가 1명 이상이라고 응답한 아동에 한하여 친구의 또래애착과 친구들의 비행경험 및 처벌경험이 있는 친구 수, 경찰서에 잡혀간 경험이 있는 친구 수를 질문하였다. 따라서 친한 친구의 수가 0명이라고 응답한 경우 친구의 또래애착, 비행경험, 처벌경험, 경찰서에 잡혀간 경험은 SYSMIS=.로 표기된다.

[참고문헌]

서울아동패널(2005). “서울 아동발달 및 복지실태조사” 설문지. 서울대학교 사회과학연구원, www.childpanel.com.

【변수 활용】

□ 친한 친구의 또래애착에 대한 변수의 활용(1, 2, 3, 4로 되어 있는 변수 값을 0, 1, 2, 3으로 코딩 변경한다.)

- 친한 친구의 또래애착 정도 = 내 친구들은 내가 외롭거나 힘들 때 나와 함께 있어준다(c1304_1) + 내 친구들은 도움이 필요할 때 나를 도와준다(c1304_2) + 내 친구들은 나를 좋아 한다(c1304_9) + 나는 친구들과 사이좋게 지낸다(c1304_10)
- 총점이 높을수록 또래애착 정도가 높다.

□ 친한 친구의 비행경험에 대한 변수의 활용(1, 2, 3, 4로 되어 있는 변수 값을 0, 1, 2, 3으로 코딩 변경한다. 이때 c1304_3는 역코딩한다. 다시 말해 c1304_4, c1304_5, c1304_6, c1304_7, c1304_8 은 1→0, 2→1, 3→2, 4→3으로 변경하고, c1304_3은 4→0, 3→1, 2→2, 1→3으로 변경한다.)

- 친한 친구의 비행경험 정도 = 내 친구들은 학교에서 공부를 열심히 한다(c1304_3) + 내 친구들은 담배를 피우거나 술을 마신다(c1304_4) + 내 친구들은 남의 돈이나 물건을 훔친 적이 있다(c1304_5) + 내 친구들은 다른 사람을 심하게 때린 적이 있다(c1304_6) + 내 친구들은 학교에 무단으로 결석한 적이 있다(c1304_7) + 내 친구들은 남의 돈이나 물건을 뺏은(뺏뜬) 적이 있다(c1304_8)
- 총점이 높을수록 친구의 비행경험 정도가 높다.

8. 건강 및 생활

【건강 및 생활 관련 변수】

구분	세부항목	단위	1차	4차	7차	10차	13차
동거가족	동거가족 관련 문항	코딩북 참조	c0105_1~11	-	-	-	-
건강상태	현재 건강상태	5점척도	c0105_12	c0405_12	c0705_12	c1005_12	c1305_12
의논대상	걱정거리를 의논하는 대상	코딩북 참조	c0105_13	c0405_13	c0705_13	c1005_13	c1305_13
전학경험	지난 1년간 전학 경험	-	c0105_14	c0405_14	c0705_14	c1005_14	c1305_14
	지난 1년간 전학 횟수	회	c0105_15	c0405_15	c0705_15	c1005_15	c1305_15
신체적 성장	키	cm	c0105_16	c0405_16	c0705_16	c1005_16	c1305_16
신체적 성장	몸무게	kg	c0105_17	c0405_17	c0705_17	c1005_17	c1305_17
굶은 경험	지난 1주일동안 먹을 것이나 돈이 없어서 굶은 적이 있는지 여부	-	-	c0405_4aq1	c0705_4aq1	c1005_4aq1	c1305_4aq1
TV 시청시간	일일평균 TV시청시간	시간/분	c0105_18	c0405_18	c0705_18	c1005_18	c1305_18
인터넷사용시간	일일평균 인터넷 사용시간	시간/분	c0105_19	c0405_19	c0705_19	c1005_19	c1305_19

주: SYSMIS=., 모름/무응답=9, 99, 999, 9999

【기본 팁】

4차년도부터 ‘지난 1주일 동안 겪은 경험이 있는지(c0405_4aq1)’에 대한 문항을 추가하였다.

4차년도부터 동거가족의 특성과 관련한 11개 문항을 삭제하였다.

전학경험은 지난 1년간 전학경험이 있다고 응답한 아동에 한해 전학경험의 횟수를 질문하였다. 따라서 전학경험이 없다고 응답한 아동의 경우 전학경험 횟수는 SYSMIS=.으로 표기된다.

【변수 활용】

□ 1일 평균 TV 시청시간

- c1305_18은 총 네 자리 값으로 앞의 두 자리는 시간, 뒤의 두 자리는 분을 의미한다. (○○시간 ○○분)
- 따라서 1일 평균 TV 시청시간을 계산할 경우 시간 단위와 분 단위를 구분하여 사용해야 한다.

<spss를 이용할 경우>

○ 시간 변수(c1305_18a)와 분 변수(c1305_18b) 만들기

```
compute c1305_18a = trunc(c1305_18/100).
```

```
exec.
```

```
compute c1305_18b = c1305_18 - c1305_18a*100.
```

```
exec.
```

○ 1일 평균 TV 시청시간(c1305_18c : 시간단위로)

```
compute c1305_18c = c1305_18a + c1305_18b/60.
```

```
exec.
```

○ 1일 평균 TV 시청시간(c1005_18d : 분단위로)
 compute c1305_18c = c1305_18a*60 + c1305_18b.
 exec.

□ 1일 평균 인터넷 사용시간

- c1305_19는 총 네 자리 값으로 앞의 두 자리는 시간, 뒤의 두 자리는 분을 의미한다. (○○시간 ○○분)
- 따라서 1일 평균 인터넷 사용시간을 계산할 경우 시간 단위와 분 단위를 구분하여 사용하여야 한다.
- 앞의 1일 평균 TV 시청시간과 같은 방식으로 변수를 생성하여 사용한다.

【인터넷 과의존 관련 변수】

구분	세부항목	단위	1차	4차	7차	10차	13차
인터넷 과의존	인터넷사용으로 건강이 이전보다 나빠진 것 같다	4점척도	-	-	c0705_7aq1	c1005_7aq1	c1305_7aq1
	인터넷을 너무 사용해서 머리가 아프다	4점척도	-	-	c0705_7aq2	c1005_7aq2	c1305_7aq2
	인터넷을 하다가 계획한 일들을 제대로 못한 적이 있다	4점척도	-	-	c0705_7aq3	c1005_7aq3	c1305_7aq3
	인터넷을 하느라고 피곤해서 수업시간에 잠을 자기도 한다	4점척도	-	-	c0705_7aq4	c1005_7aq4	c1305_7aq4
	인터넷을 너무 사용해서 시력 등에 문제가 생겼다	4점척도	-	-	c0705_7aq5	c1005_7aq5	c1305_7aq5
	다른 할 일이 많을 때에도 인터넷을 사용하게 된다	4점척도	-	-	c0705_7aq6	c1005_7aq6	c1305_7aq6
	인터넷을 하지 못하면 생활이 지루하고 재미가 없다	4점척도	-	-	c0705_7aq7	c1005_7aq7	c1305_7aq7
	인터넷을 하지 못하면 안전부절못하고 초조해진다	4점척도	-	-	c0705_7aq8	c1005_7aq8	c1305_7aq8
	인터넷을 하고 있지 않을 때에도 인터넷에 대한 생각이 자꾸 떠오른다	4점척도	-	-	c0705_7aq9	c1005_7aq9	c1305_7aq9
	인터넷을 할 때 누군가 방해할 하면 짜증스럽고 화가 난다	4점척도	-	-	c0705_7aq10	c1005_7aq10	c1305_7aq10
	인터넷에서 알게 된 사람들이 현실에서 이는 사람들보다 나에게 더 잘해준다	4점척도	-	-	c0705_7aq11	c1005_7aq11	c1305_7aq11

구분	세부항목	단위	1차	4차	7차	10차	13차
	오프라인에서보다 온라인에서 나를 인정해주는 사람이 더 많다	4점척도	-	-	c0705_7aq12	c1005_7aq12	c1305_7aq12
	실제에서 보다 인터넷에서 만난 사람들을 더 잘 이해하게 된다	4점척도	-	-	c0705_7aq13	c1005_7aq13	c1305_7aq13
	인터넷을 하는 동안 나는 더욱 자신감이 생긴다	4점척도	-	-	c0705_7aq14	c1005_7aq14	c1305_7aq14
	인터넷 사용시간을 속이려고 한 적이 있다	4점척도	-	-	c0705_7aq15	c1005_7aq15	c1305_7aq15
	인터넷 때문에 돈을 더 많이 쓰게 된다	4점척도	-	-	c0705_7aq16	c1005_7aq16	c1305_7aq16
	인터넷을 하다가 그만 두면 또 하고 싶다	4점척도	-	-	c0705_7aq17	c1005_7aq17	c1305_7aq17
	인터넷 사용 시간을 줄이려고 해보았지만 실패한다	4점척도	-	-	c0705_7aq18	c1005_7aq18	c1305_7aq18
	인터넷 사용을 줄여야 한다는 생각이 끊임없이 들곤 한다	4점척도	-	-	c0705_7aq19	c1005_7aq19	c1305_7aq19
	주위 사람들이 내가 인터넷을 너무 많이 한다고 지적한다	4점척도	-	-	c0705_7aq20	c1005_7aq20	c1305_7aq20

주: SYSMIS=, , 모름/무응답=9

【기본 팁】

13차년도부터 ‘인터넷 중독’을 ‘인터넷 과의존’으로 용어를 대체하여 사용한다.

7차년도부터 인터넷 중독에 대한 문항을 추가하였다. 인터넷 중독 척도는 한국정보화진흥원이 개발한 간략형 청소년 인터넷 중독 자가진단 척도(간략형 K-척도)를 사용하였으며, 서울아동패널(2010)을 참고하였다. 인터넷 중독 척도는 20개 문항의 총점과 일상생활장애, 금단, 내성요인 등 소분류별 문항의 점수를 활용해 중독수준을 판단할 수 있다.

[참고문헌]

한국정보화진흥원(2010). 간략형 청소년 인터넷 중독 자가진단 설문지. www.iapc.or.kr/info/lib(인터넷중독대응센터)

서울아동패널(2010). “서울 아동·청소년 발달조사” 설문지(청소년용). 서울대학교 사회과학연구원 서울아동패널연구단, www.childpanel.com

【변수 활용】

□ 인터넷 과의존 변수의 활용

○ 인터넷 과의존 총점 = 인터넷사용으로 건강이 이전보다 나빠진 것 같다(c1305_7aq1) + 인터넷을 너무 사용해서 머리가 아프다(c1305_7aq2) + 인터넷을 하다가 계획한 일들을 제대로 못한 적이 있다(c1305_7aq3) + 인터넷을 하느라고 피곤해서 수업시간에 잠을 자기도 한다(c1305_7aq4) + 인터넷을 너무 사용해서 시력 등에 문제가 생겼다(c1305_7aq5) + 다른 할 일이 많을 때도 인터넷을 사용하게 된다(c1305_7aq6) + 인터넷을 하지 못하면 생활이 지루하고 재미가 없다(c1305_7aq7) + 인터넷을 하지 못하면 안절부절 못하고 초조해진다(c1305_7aq8) + 인터넷을 하고 있지 않을 때에도 인터넷에 대한 생각이 자꾸 떠오른다(c1305_7aq9) + 인터넷을 할 때 누군가 방해할 하면 짜증스럽고 화가 난다(c1305_7aq10) + 인터넷에서 알게 된 사람들이 현실에서 아는 사람들보다 나에게 더 잘해준다(c1305_7aq11) + 오프라인에서보다 온라인에서 나를 인정해주는 사람이 더 많다(c1305_7aq12) + 실제에서 보다 인터넷에서 만난 사람들을 더 잘 이해하게 된다(c1305_7aq13) + 인터넷을 하는 동안 나는 더욱 자신감이 생긴다(c1305_7aq14) + 인터넷 사용시간을 속이려고 한 적이 있다(c1305_7aq15) + 인터넷 때문에 돈을 더 많이 쓰게 된다(c1305_7aq16) + 인터넷을 하다가 그만 두면 또 하고 싶다(c1305_7aq17) + 인터넷 사용 시간을 줄이려고 해보았지만 실패한다(c1305_7aq18) + 인터넷 사용을 줄여야 한다는 생각이 끊임없이 들곤 한다(c1305_7aq19) + 주위 사람들이 내가 인터넷을 너무 많이 한다고 지적한다(c1305_7aq20)

○ 인터넷 과의존 부문별 변수의 활용

– 일상생활장애 총점 = 인터넷사용으로 건강이 이전보다 나빠진 것 같다(c1305_7aq1) + 인터넷을 너무 사용해서 머리가 아프다

(c1305_7aq2) + 인터넷을 하다가 계획한 일들을 제대로 못한 적이 있다(c1305_7aq3) + 인터넷을 하느라고 피곤해서 수업시간에 잠을 자기도 한다(c1305_7aq4) + 인터넷을 너무 사용해서 시력 등에 문제가 생겼다(c1305_7aq5) + 다른 할 일이 많을 때도 인터넷을 사용하게 된다(c1305_7aq6)

- 금단 총점 = 인터넷을 하지 못하면 생활이 지루하고 재미가 없다(c1305_7aq7) + 인터넷을 하지 못하면 안절부절못하고 초조해진다(c1305_7aq8) + 인터넷을 하고 있지 않을 때에도 인터넷에 대한 생각이 자꾸 떠오른다(c1305_7aq9) + 인터넷을 할 때 누군가 방해를 하면 짜증스럽고 화가 난다(c1305_7aq10)
- 내성 총점 = 인터넷을 하다가 그만 두면 또 하고 싶다(c1305_7aq17) + 인터넷 사용 시간을 줄이려고 해보았지만 실패한다(c1305_7aq18) + 인터넷 사용을 줄여야 한다는 생각이 끊임없이 들곤 한다(c1305_7aq19) + 주위 사람들이 내가 인터넷을 너무 많이 한다고 지적한다(c1305_7aq20)

○ 인터넷 과의존의 진단

- 고위험 사용자 : 총 점수가 53점 이상이거나, 하위 부문별 점수가 일상생활장애 17점 이상, 금단 11점 이상, 내성 13점 이상을 동시에 충족시키는 경우 고위험 사용자로 판단한다.
- 잠재적 위험 사용자 : 총 점수 48점 이상~52점 이하, 일상생활장애 15점 이상, 금단 10점 이상, 내성 12점 이상 중 한 가지라도 해당되는 경우 잠재적 위험 사용자로 판단한다.
- 일반사용자 : 총 점수 47점 이하이고, 요인별 총점이 일상생활장애 14점 이하, 금단 9점 이하, 내성 11점 이하를 모두 충족시키는 경우 일반사용자로 판단한다.

9. 아르바이트 경험 및 활동

【아르바이트 경험 관련 변수】

구분	세부항목	단위	1차	4차	7차	10차	13차
아르바이트 경험	1년간 아르바이트 경험여부	-	c0105_20	c0405_20	c0705_20	c1005_20	c1305_20
아르바이트 1	경험한 아르바이트 종류	코딩북 참조	c0105_21	c0405_21	c0705_21	c1005_21	c1305_21
	1년간 일한 기간	일	c0105_22	c0405_22	c0705_22	c1005_22	c1305_22
	1주일동안의 근무일수	일	c0105_23	c0405_23	c0705_23	c1005_23	c1305_23
	하루 평균 근무시간	시간	c0105_24	c0405_24	c0705_24	c1005_24	c1305_24
아르바이트 2	경험한 아르바이트 종류	코딩북 참조	c0105_25	c0405_25	c0705_25	c1005_25	c1305_25
	1년간 일한 기간	일	c0105_26	c0405_26	c0705_26	c1005_26	c1305_26
	1주일 동안의 근무일수	일	c0105_27	c0405_27	c0705_27	c1005_27	c1305_27
	하루 평균 근무시간	시간	c0105_28	c0405_28	c0705_28	c1005_28	c1305_28
아르바이트 3	경험한 아르바이트 종류	코딩북 참조	c0105_29	c0405_29	c0705_29	c1005_29	c1305_29
	1년간 일한 기간	일	c0105_30	c0405_30	c0705_30	c1005_30	c1305_30
아르바이트3	1주일 동안의 근무일수	일	c0105_31	c0405_31	c0705_31	c1005_31	c1305_31
	하루 평균 근무시간	시간	c0105_32	c0405_32	c0705_32	c1005_32	c1305_32

주: SYSMIS= , 모름/무응답=9, 99, 999

【기본 팁】

아동의 아르바이트 경험은 경험이 있다고 대답한 아동에 한해 아르바이트 종류, 기간, 시간을 질문하였다. 경험한 아르바이트에 대해 3가지까지 응답하도록 하였으며 3가지 이상일 경우 오래 한 순서대로 3가지만 응답하도록 하였다.

아르바이트 경험이 있다고 응답한 아동에 한해 아르바이트 종류, 일한 기간, 일한 시간을 질문하였다. 따라서 아르바이트 경험이 없다고 응답한

아동의 경우 아르바이트 종류, 일한 기간, 일한 시간은 SYSMIS=.으로 표기된다. 또한 경험한 아르바이트가 1개인 경우, 아르바이트2와 아르바이트3의 아르바이트 종류, 일한 기간, 일한 시간이 SYSMIS=.로 표기되며, 경험한 아르바이트가 2개인 경우에는 아르바이트 3의 아르바이트 종류, 일한 기간, 일한 시간이 SYSMIS=.로 표기된다.

일한 기간은 1년간 일한 기간을 일수로 표기하며(단위: 일, 한 달은 30일로 표시), 일한 시간은 두 가지 방식으로 질문하여 일주일간의 근무일수(단위: 일)와 하루 평균 근무시간(단위: 시간)으로 표기됨을 유의해야 한다.

【참여활동 및 서비스 이용경험 변수】

구분	세부항목	단위	1차	4차	7차	10차	13차
고민 및 문제상담	경험여부	-	c0105_36	c0405_36	c0705_36	c1005_36	c1305_36
	서비스만족도	4점척도	c0105_37	-	-	-	-
	서비스 횟수(년)	회	-	c0405_4aq2	c0705_4aq2	c1005_4aq2	c1305_4aq2
방과후 교실 등 학습지도	경험여부	-	c0105_38	c0405_38	c0705_38	c1005_38	c1305_38
	서비스만족도	4점척도	c0105_39	-	-	-	-
	서비스 횟수(월)	회	-	c0405_4aq3	c0705_4aq3	c1005_4aq3	c1305_4aq3
생활을 돕기 위한 자원봉사활동	경험여부	-	c0105_40	-	-	c1005_40	c1305_40
	서비스만족도	4점척도	c0105_41	-	-	-	-
	서비스 횟수(월)	회	-	-	-	c1005_10aq1	c1305_10aq1
진학, 취업 등 진로상담	경험여부	-	-	-	c0705_7aq21	-	c1305_7aq21
	서비스 횟수(년)	회	-	-	c0705_7aq22	-	c1305_7aq22
청년직장체험, 직업캠프 등 취업관련 프로그램	경험여부	-	-	-	c0705_7aq23	-	-
	서비스 횟수(년)	회	-	-	c0705_7aq24	-	-
심리, 언어, 음악, 놀이치료	경험여부	-	c0105_42	c0405_42	c0705_42	c1005_42	c1305_42
	서비스만족도	4점척도	c0105_43	-	-	-	-
	서비스 횟수(년)	회	-	c0405_4aq4	c0705_4aq4	c1005_4aq4	c1305_4aq4
1박이상의 캠프 및 수련활동	경험여부	-	c0105_44	c0405_44	c0705_44	c1005_44	c1305_44
	서비스만족도	4점척도	c0105_45	-	-	-	-
	서비스 횟수(년)	회	-	c0405_4aq5	c0705_4aq5	c1005_4aq5	c1305_4aq5

구분	세부항목	단위	1차	4차	7차	10차	13차
견학 및 체험활동	경험여부	-	c0105_46	c0405_46	c0705_46	c1005_46	c1305_46
	서비스만족도	4점척도	c0105_47	-	-	-	-
	서비스 횟수(년)	회	-	c0405_4aq6	c0705_4aq6	c1005_4aq6	c1305_4aq6
또래집단 프로그램	경험여부	-	c0105_48	c0405_48	c0705_48	c1005_48	c1305_48
	서비스만족도	4점척도	c0105_49	-	-	-	-
	서비스 횟수(년)	회	-	c0405_4aq7	c0705_4aq7	c1005_4aq7	c1305_4aq7
취미 특기 활동	경험여부	-	-	c0405_4aq8	c0705_4aq8	c1005_4aq8	c1305_4aq8
	서비스 횟수(월)	회	-	c0405_4aq9	c0705_4aq9	c1005_4aq9	c1305_4aq9
체력 단련, 모험개척 활동	경험여부	-	-	c0405_4aq10	c0705_4aq10	c1005_4aq10	c1305_4aq10
	서비스 횟수(월)	회	-	c0405_4aq11	c0705_4aq11	c1005_4aq11	c1305_4aq11
자원봉사, 환경보호 활동	경험여부	-	-	c0405_4aq12	c0705_4aq12	c1005_4aq12	c1305_4aq12
	서비스 횟수(월)	회	-	c0405_4aq13	c0705_4aq13	c1005_4aq13	c1305_4aq13
타지역 및 국가와의 교류활동	경험여부	-	-	c0405_4aq14	c0705_4aq14	c1005_4aq14	c1305_4aq14
	서비스 횟수(년)	회	-	c0405_4aq15	c0705_4aq15	c1005_4aq15	c1305_4aq15

주: SYSMIS=, 모름/무응답=9 또는 999

【기본 팁 1】

아동의 참여활동 및 서비스 이용경험은 조사시점을 기준으로 지난 1년 동안 참여해 본 활동이나 서비스 이용경험 여부를 묻고, 해당 활동이나 서비스에 대한 경험이 있는 경우 경험 횟수를 응답하도록 하였다. 따라서 경험이 없다고 응답한 아동의 경우 서비스횟수에 SYSMIS=으로 표기된다. 서비스횟수의 단위는 활동 및 서비스 내용에 따라 다르므로(연간, 월간 횟수) 유의해야 한다.

【기본 팁 2】

13차년도에 10차년도에 삭제한 ‘진학, 취업 등의 진로상담(c0705_7aq21~22)’ 참여 경험을 묻는 문항을 복원시켰다.

10차년도부터 4차년도에 삭제한 ‘생활을 돕기 위한 자원봉사활동(c0105_40)’을 복원시키고, 해당 서비스의를 제공받는 횟수(월단위)를 묻는 문항(c1005_10aq1)을 추가하였다.

10차년도에 ‘진학, 취업 등의 진로상담(c0705_7aq21~22)’, ‘청년직장체험, 직업캠프 등 취업관련 프로그램(c0705_7aq23~24)’ 참여 경험을 묻는 문항을 삭제하였다.

7차년도부터 ‘진학, 취업 등의 진로상담(c0705_7aq21~22)’, ‘청년직장체험, 직업캠프 등 취업관련 프로그램(c0705_7aq23~24)’ 참여 경험을 묻는 문항을 추가하였다.

4차년도부터 ‘취미특기 활동(c0405_4aq8~9)’, ‘체력 단련 활동(c0405_4aq10~11)’, ‘자원봉사 활동(c0405_4aq12~13)’, 타지역 및 국가와의 교류활동(c0405_4aq14~15)’ 경험을 묻는 문항을 추가하였다. 또한 각 활동 및 서비스 별 이용 경험 횟수를 묻는 문항을 추가하였다.

4차년도부터 ‘생활을 돕기위한 자원봉사활동(c0105_40~41)’을 삭제하고, 각 활동 및 서비스에 대한 만족도를 묻는 문항을 삭제하였다.

10. 진로

【진로 관련 변수】

구분	세부항목	단위	1차	4차	7차	10차	13차
희망 직업	희망진로 1순위	-	-	c0407_4aq1	c0707_4aq1	c1007_4aq1	c1307_4aq1
	희망진로 2순위	-	-	c0407_4aq2	c0707_4aq2	c1007_4aq2	c1307_4aq2
1순위 직업계기	1순위 희망진로를 갖게 된 계기(1순위)	코딩북 참조	-	-	c0707_7aq1	c1007_7aq1	c1307_7aq1
	1순위 희망진로를 갖게 된 계기(2순위)	코딩북 참조	-	-	c0707_7aq2	c1007_7aq2	c1307_7aq2
희망 직업 획득가능성	1순위 희망 직업을 가질 수 있다고 생각하는지 정도	코딩북 참조	-	-	c0707_7aq3	c1007_7aq3	c1307_7aq3
진로성숙도	내가 잘하는 일이 무엇인지 안다	4점척도	-	c0407_4aq3	c0707_4aq3	c1007_4aq3	c1307_4aq3
	돈이 충분히 많다면 직업을 가질 필요가 없다	4점척도	-	c0407_4aq4	c0707_4aq4	c1007_4aq4	c1307_4aq4
	부모님이 내 직업을 정해주기를 원한다	4점척도	-	c0407_4aq5	c0707_4aq5	c1007_4aq5	c1307_4aq5
	돈을 많이 벌 수 있다면 어떤 직업이라도 좋다	4점척도	-	c0407_4aq6	c0707_4aq6	c1007_4aq6	c1307_4aq6
	내가 남보다 잘하는 일이 무엇인지 자주 생각한다	4점척도	-	c0407_4aq7	c0707_4aq7	c1007_4aq7	c1307_4aq7
	나의 장점이 무엇인지 안다	4점척도	-	c0407_4aq8	c0707_4aq8	c1007_4aq8	c1307_4aq8
	나에게 맞는 직업이 무엇인지 부모님이나 선생님이 나보다 더 잘 아신다	4점척도	-	c0407_4aq9	c0707_4aq9	c1007_4aq9	c1307_4aq9
	내 장래 희망을 이루기 위해 지금 무엇을 해야 할지 생각해 본다	4점척도	-	c0407_4aq10	c0707_4aq10	c1007_4aq10	c1307_4aq10
	어떤 직업을 선택하는 것이 좋은지 부모님이나 선생님이 정해주셨으면 좋겠다	4점척도	-	c0407_4aq11	c0707_4aq11	c1007_4aq11	c1307_4aq11
	내가 어떤 사람인지 잘 모르겠다	4점척도	-	c0407_4aq12	c0707_4aq12	c1007_4aq12	c1307_4aq12
	미래를 위해서 다양한 경험을 쌓으려고 노력하고 있다	4점척도	-	c0407_4aq13	c0707_4aq13	c1007_4aq13	c1307_4aq13
	내 장래 희망과 다르더라도, 부모님이 기대하시는 것을 따라야 한다	4점척도	-	c0407_4aq14	c0707_4aq14	c1007_4aq14	c1307_4aq14

구분	세부항목	단위	1차	4차	7차	10차	13차
	내가 어떤 사람인가에 대하여 곰곰이 생각해 본다	4점척도	-	c0407_4aq15	c0707_4aq15	c1007_4aq15	c1307_4aq15
	학교 공부 중 어떤 것들은 나의 장래 희망을 이루는데 중요하다	4점척도	-	c0407_4aq16	c0707_4aq16	c1007_4aq16	c1307_4aq16
	내가 즐겁게 할 수 있는 일이 어떤 것들인지 안다	4점척도	-	c0407_4aq17	c0707_4aq17	c1007_4aq17	c1307_4aq17
	미래에 어떤 직업을 갖게 될지는 별로 중요하지 않다	4점척도	-	c0407_4aq18	c0707_4aq18	c1007_4aq18	c1307_4aq18
	내가 진정으로 좋아하는 일들이 무엇인지 자주 생각해 본다	4점척도	-	c0407_4aq19	c0707_4aq19	c1007_4aq19	c1307_4aq19
	나에게 중요한 것이 무엇인지 모르겠다	4점척도	-	c0407_4aq20	c0707_4aq20	c1007_4aq20	c1307_4aq20
	지금 여러 직업들에 대해 미리 알아보는 것은 의미가 없다	4점척도	-	c0407_4aq21	c0707_4aq21	c1007_4aq21	c1307_4aq21
	나는 미래에 대해서는 별로 생각해 보지 않았고 관심도 없다	4점척도	-	c0407_4aq22	c0707_4aq22	c1007_4aq22	c1307_4aq22
	나에게 무엇이 중요한지 자주 생각한다	4점척도	-	c0407_4aq23	c0707_4aq23	c1007_4aq23	c1307_4aq23

주: SYSMIS=, 모름/무응답=9 또는 99

【기본 팁 1】

13차년도에는 개정된 한국표준직업분류를 반영하여 간소화한 복지패널 이동부가조사 자체 직종코드를 적용하였다(코딩북 참조).

10차년도 조사부터 희망직업(c1007_4aq1~2)의 코딩은 한국표준직업분류를 보다 간소화하여 복지패널 이동부가조사 자체 직종코드를 사용하였다. 4차,7차년도 조사에서 해당 문항의 코딩은 제6차 개정 한국표준직업분류 기준으로 입력하였다.

10차년도부터 1순위 희망 직업을 갖게 된 계기(1순위와 2순위, c0707_7aq1~2)의 보기 16. 공공직업안정기관(고용안정센터 등)이 삭제되었다.

7차년도부터 ‘1순위 희망 직업을 갖게 된 계기(1순위와 2순위, c0707_7aq1~2)’, ‘1순위 희망직업을 가질 수 있다고 생각하는지(c0707_7aq3)’를 묻는 문항을 추가하였으며, 한국청소년패널조사(2006)를 참조하였다. 현재 직업을 갖고 있더라도 모든 조사대상 아동이 응답하도록 하였으며, 현재 직업이 희망직업인 경우에는 ‘1순위 희망직업을 가질 수 있다고 생각하는지(c0707_7aq3)’에 ‘5. 매우 그렇다’ 로 응답하도록 하였다.

4차년도부터 아동의 진로에 대한 질문을 추가하였다. 아동의 희망진로는 자신이 미래에 가지고 싶은 직업을 순서대로 2가지로 답하도록 하였다. 희망직업(c1307_4aq1)에서 모름, 무응답으로 응답한 경우, 1순위, 2순위 직업계기(c1307_7aq1~2)문항은 모두 SYSMIS=.으로 입력된다. 희망직업(c1307_4aq1)의 보기에 정상응답한 경우라도 1순위 직업계기(c1307_7aq1) 문항에 보기17(계기없음)이라고 응답할 경우, 2순위 직업계기(c1307_7aq2)문항은 SYSMIS=.으로 입력된다.

[참고문헌]

한국청소년패널조사(2006). “한국청소년패널조사” 설문지. 한국청소년정책연구원. www.nypi.re.kr

【기본 팁 2】

진로성숙도는 21개의 문항으로 구성되어 있으며 서울아동패널(2008)을 참조하였다. 진로성숙도 척도는 1, 2, 3, 4로 되어 있는 변수 값을 0, 1, 2, 3으로 코딩 변경해 사용한다. 이때 c1307_4aq4, c1307_4aq5, c1307_4aq6, c1307_4aq9, c1307_4aq11, c1307_4aq12, c1307_4aq14, c1307_4aq18, c1307_4aq20, c1307_4aq21, c1307_4aq22는 역코딩한다.

[참고문헌]

서울아동패널(2008). “서울 아동발달 및 복지실태조사” 설문지. 서울대학교 사회과학연구원, www.childpanel.com.

【변수 활용】

□ 진로성숙도 변수의 사용(1, 2, 3, 4로 되어 있는 변수 값을 0, 1, 2, 3으로 코딩 변경한다. 이때 c1307_4aq4, c1307_4aq5, c1307_4aq6, c1307_4aq9, c1307_4aq11, c1307_4aq12, c1307_4aq14, c1307_4aq18, c1307_4aq20, c1307_4aq21, c1307_4aq22는 4→0, 3→1, 2→2, 1→3으로 역코딩한다.)

○ 진로성숙도 = 내가 잘하는 일이 무엇인지 안다(c1307_4aq3) + 돈이 충분히 많다면 직업을 가질 필요가 없다(c1307_4aq4) + 부모님이 내 직업을 정해주기를 원한다(c1307_4aq5) + 돈을 많이 벌 수 있다면 어떤 직업이라도 좋다(c1307_4aq6) + 내가 남보다 잘하는 일이 무엇인지 자주 생각한다(c1307_4aq7) + 나의 장점이 무엇인지 안다(c1307_4aq8) + 나에게 맞는 직업이 무엇인지 부모님이나 선생님이 나보다 더 잘 아신다(c1307_4aq9) + 내 장래 희망을 이루기 위해 지금 무엇을 해야 할지 생각해 본다(c1307_4aq10) + 어떤 직업을 선택하는 것이 좋은지 부모님이나 선생님이 정해주셨으면 좋겠다(c1307_4aq11) + 내가 어떤 사람인지 잘 모르겠다(c1307_4aq12) + 미래를 위해서 다양한 경험을 쌓으려고 노력하고 있다(c1307_4aq13) + 내 장래 희망과 다르더라도, 부모님이 기대하시는 것을 따라야 한다(c1307_4aq14) + 내가 어떤 사람인가에 대하여 곰곰이 생각해 본다(c1307_4aq15) + 학교 공부 중 어떤 것들은 나의 장래 희망을 이루는데 중요하다(c1307_4aq16) + 내가 즐겁게 할 수 있는 일이 어떤 것들인지 안다(c1307_4aq17) + 미래에 어떤 직업을 갖게 될지는 별로 중요하지 않다(c1307_4aq18) + 내가 진정으로 좋아하는 일들이 무엇인지 자주 생각해 본다(c1307_4aq19) + 나에게 중요한 것이 무엇인지 모르겠다(c1307_4aq20) + 지금 여러 직업들에 대해 미리 알아보는 것은 의미가 없다(c1307_4aq21) + 나는 미래에 대해서는 별로 생각해 보지 않았고 관심도 없다(c1307_4aq22) + 나에게 무엇이 중요한지 자주 생각한다(c1307_4aq23)

○ 총점이 높을수록 진로성숙도가 높다.